

1



青少年圣经教义

Bible Doctrine For Teens And Adults

JAMES W. BEEKE

基督教改革宗出版社

青少年圣经教义

Bible Doctrine For Teens And Adults

雅各 W. 比克

1

基督教改革宗出版社

上帝默示的圣言绝对无误，
是真理唯一的来源，
我们从幼时起，
就该围绕圣言而活。

从古时起，
神学就收集了
圣言中的教训、纯正的真理
及其核心教理。

愿神祝福
伟大永恒圣言，
使其流传在
老老少少中间。

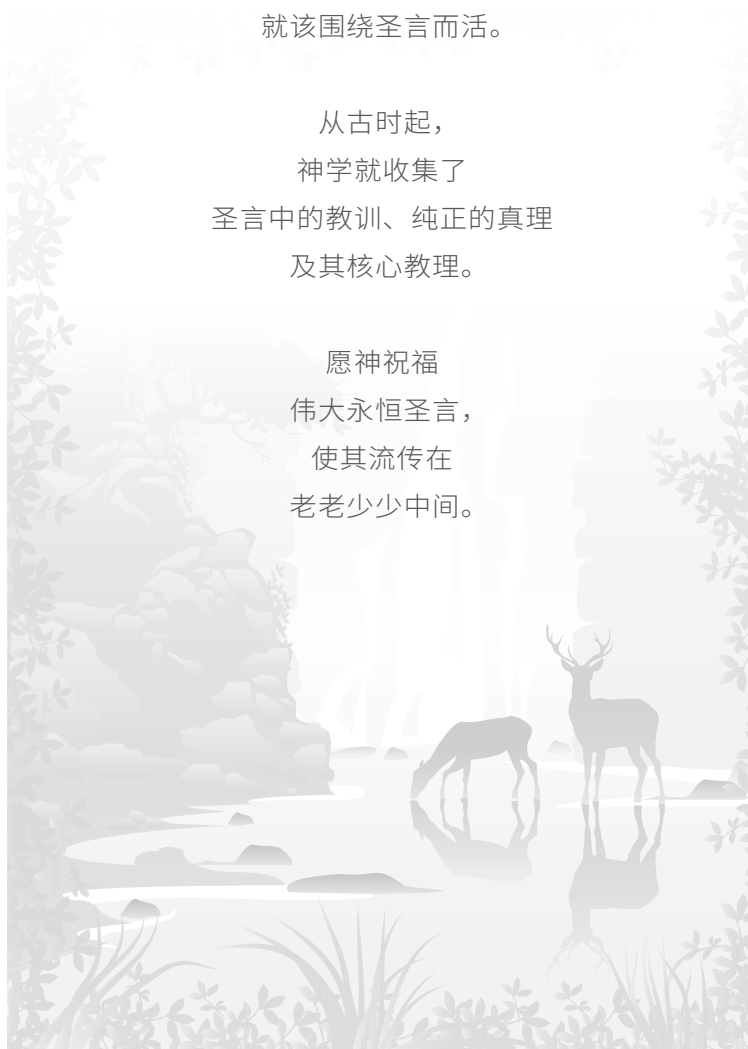

青少年圣经教义

Bible Doctrine For Teens And Adults

1

目录

第一册，第1到10章

章节	标题	页码
1	上帝的本性 上帝的名字 上帝的属性	009
2	上帝的启示—普遍和特殊 上帝的话语—它的启示性和完满性	041
3	圣经—它的历史、翻译、无误和特点 伪宗教	071
4	三位一体 上帝的命定 预定	111
5	上帝的创造 进化论 天使	161
6	上帝的护理	211
7	人的受造 上帝的形象 人的灵魂与身体 行为之约	245
8	人的堕落 罪 死亡	277
9	恩典之约	321
10	中保 耶稣基督的神人二性	387



鸣谢

本青少年圣经教义第一册、第二册和第三册的出版离不开以下个人和团体的协助，在此我衷心地感谢他们用以下的各种方式所提供的帮助：

行政、校对和排版协助	Jennie Luteyn 夫人和 Bob Menger 先生
插图	Ben De Regt 先生
诗歌标题页	Jennie Luteyn 先生
圣经和教义内容的审阅	J. R. Beeke 牧师, J. Spaans 牧师, A. W. Verhoef 牧师, C. Vogelaar 牧师; 宣教士 B. Elshout; J. Beeke 长老, J. R. Beeke 先生, H. Bisschop 先生, J. De Bruine 先生, L. Den Boer 先生, J. den Bok 先生, B. Harskamp 先生, G. Kanis 先生, G. Moerdyk 先生, J. Neels 先生, H. Van den Dorpel 先生, W. Van Voorst 先生, A. Slootmaker 先生 和 S. Van Grouw 先生
教学格式审阅	H. Van Brummelen 博士
排版	Marlene Les 小姐
设计	Arlene Hoefakker 夫人
总校对	提摩太基督教学校的秘书和全体教职人员
支持、协作与批准	NRC 联合教育委员会 NRC 图书出版委员会 提摩太基督教学校委员会
理解、耐心、牺牲和爱心支持	我的妻子, Ruth

最重要的是，感谢上帝丰丰富富地提供了各样的机会和方式，使这套材料以及以前的那一系列圣经教义教材得以问世。

愿主按祂至高无上的主权所喜悦的，在高校学生和其它年龄段人群的阅读和学习中，丰丰富富地祝福这一教学手段。“使我们不再作小孩子，中了人的诡计和欺骗的法术，被一切异教之风摇动，飘来飘去，就随从各样的异端。惟用爱心说诚实话，凡事长进，连于元首基督”（以弗所书 4: 14-15）。

更愿圣灵将这套材料中所教导的永恒真理，好好地运用在我们的内心之中，使我们能越来越“尽心，尽性，尽意，尽力，爱主你的上帝”（马可福音 12: 30a）。唯有祂配得敬拜与赞美。

雅各 W. 比克

引言

给所有的高中生及正在阅读本书的其他年龄段的人。

亲爱的朋友们，

你们能看出在标题页和第二第三页的照片上，黑板上所画的是什么呢？我们可以在这里将其重现如下：

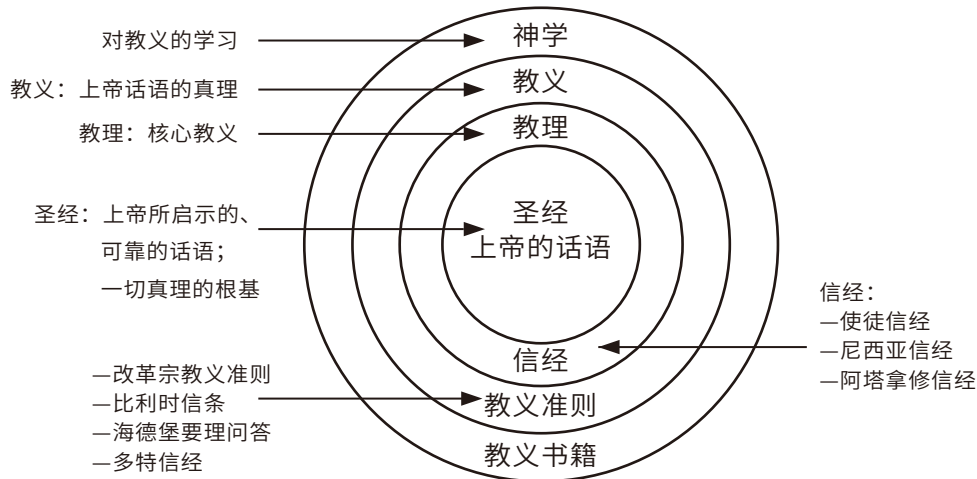

这个草图是什么意思？它的中心是什么呢？圣经是上帝的话语，它宣告了上帝永恒不变的真理。而关乎圣经的真理则称为教义。本系列丛书包括青少年圣经教义的第一、第二和第三册，从中你将会学到圣经教义——上帝话语的真理。那些关乎得救所必须相信的核心真理称为教理，而对圣经教义的解释则称为神学。

神学试图正确理解圣经某方面的教义。为此，在整本圣经中研读关乎这个真理的相关章节就是必不可少的。这些相关章节必须仔细地研读和比较，才可以纳入信仰的宣告和解读。为了恰当地总结圣经中所教导的有关罪、救恩、死亡、洗礼和其他的圣经教义，这种方式是非常必要的。这一系列书籍中所包含的课程就是一个神学入门课程。

没有任何一个人能比上帝更重要，没有任何一本书能比圣经更必不可少，也没有什么能比认识圣经的教义更具有核心意义。因此，当你学习圣经教义时，请带着认真和祷告的心态。上帝能藉着将这些真理运用在你的内心和生活中来祝福你的学习。而个人亲身不断地去认识、爱、跟随上帝及其真理则是人生最重要的目的，也是人之所以被造的原因。藉着基督里的拯救，罪人可以恢复与上帝爱的关系以及畅通的交流，从而使上帝得荣耀，自己有喜乐。

愿上帝藉着这一系列书籍，亲自祝福你对圣经教义的学习。

第一章

青少年圣经教义第一册

坐在高天宝座之上我们的主是何等尊贵，这是祂的护理、我们的良心以及被造的万物所共同见证的。

上帝的话语宣告了祂的本质，也高举了祂的圣名。同时也信实地宣告了祂永不改变的爱与赦免。

祂属性的彩虹就像棱镜下的阳光一样，每一部分都是那么完美，但又是一个完美的整体。



比利时信条

第一条 论只有一位独一的上帝

我们都用心相信，用口承认只有一位纯洁属灵的上帝，那就是永远、不可思议、无形、永恒、不变、全能、全智、公义、善良与众善之源的真活上帝。

摘自改革宗教义标准

上帝的本性

圣经的开端就提到了上帝，“起初，上帝创造天地”（创世记 1: 1a）。上帝是被造万物的核心。所以，在我们《圣经教义》学习的开始，我们也要学习关于上帝的真理。

上帝的本性就是上帝的本质，也就是上帝是谁以及祂有怎样的特质。

没有人能够完全测透上帝，因为上帝是无限的——没有限量，无法测度的。但是，我们是人，我们是有限的，在同一个时间只能身在一个地点。但是，我们的上帝却不受空间限制，祂可以同时身在多处。我们的力量是有限的，但是上帝是大能的，祂的力量却是没有限量的。我们是受时间限制的，但是上帝却是永恒的，是不受时间限制的。

有很多事情我们现在无法完全理解，因为我们的头脑是有限的。因此，我们也无法完全解释和测透上帝，因为祂是无限的。



圣经教义——上帝的话语，圣经中所教导的真理。

上帝的本性——上帝的属性，祂是谁以及祂有怎样的特质。

无限的——没有限量；没有终结或无法测度。



深哉，上帝丰富的智慧和知识。祂的判断，何其难测，祂的踪迹，何其难寻，

——罗马书 11: 33



我们的主为大，最有能力。
祂的智慧无法测度。
——诗篇 147: 5

你考察，就能测透上帝吗？
你岂能尽情测透全能者
吗？
——约伯记 11: 7



古代的锡拉库萨国王曾经问他最出名的诗人西蒙尼德斯，“上帝是谁？”这位诗人请求国王给他一天时间来思考这个问题，国王批准了他的请求。

第二天西蒙尼德斯回到国王那里，请求国王再给他两天时间。之后，他又向国王请求了四天时间。之后，他再一次向国王请求了八天时间。国王对此表示惊奇，问道：“不过就是一个问题而已，为什么总是不断地请求更多时间呢？”

西蒙尼德斯回答道：“我越是思想上帝，我越觉得我对祂的了解是何等有限。”我们也是如此。我们知道有一位上帝，但是我们能否完全回答国王的这个问题：“上帝是谁？”为什么不能？

第一册
01章

索耶先生对机动车发动机很感兴趣。他每天花很多时间研究发动机，整理他的汽车。

索耶先生有一个三岁的儿子，名叫罗伯特。想象一下索耶先生对他儿子说：“罗伯特，你看，这个是化油器。化油器的功能是把油管里面的汽油和空气进行混合。当活塞往下运行的时候，这种混合后的油气混合物被吸进汽缸里。当活塞往上运行的时候，这种油气混合物就被压缩，而且同时火花塞产生的火花就把这种油气混合物点燃。汽缸里面发生的燃烧又反而推动活塞反复进行这种上下的运动...”

为什么罗伯特不能完全理解他爸爸所讲的汽车工作原理？那么罗伯特是否知道他爸爸的汽车存在并且可以运行呢？

比起罗伯特和他爸爸理解能力的差别，人与上帝之间存在的差别就大多了。我们不能完全解释上帝。但是，我们还是能够知道上帝存在，认识他的作为吧？

虽然我们不可能完全测透并且解释清楚关于上帝的事情，但是这并不妨碍我们去认识上帝。被造的人类可以认识上帝、爱上帝、荣耀上帝并且事奉上帝。

对于我们每一个人来说，最重要的事莫过于正确地认识上帝并且爱上帝。这是我们人类被造的目的。以下列出的几个原因解释了为什么我们需要认识上帝：

1. 我们的上帝创造我们，是为了让我们认识祂、爱祂、事奉祂、荣耀祂并且享受祂，直到永远。所以，上帝当然有理由要求我们去认识祂。
2. 离了上帝，我们绝不可能找到真正的平安、满足和成就感。我们被造的目的是为了去爱一位完美且无限的上帝，因此，有限的和不完美的事物永远不能满足我们。
3. 在我们死后，我们必须为着我们在世上的一生向上帝交账。如果我们在世的时候故意蔑视与造物主的相交，弃绝祂造我们的目的，并且背叛造物主本身，那么这一切的后果将是非常可怕的。

我们怎么知道上帝是真实存在的呢？我们可以透过祂的话语（圣经）、祂的创造、祂的护理以及我们里面的良心来认识上帝。不过，我们无法完全地理解、解释上帝本身。



为什么你无法完全回答锡拉库萨的国王问西蒙尼德斯的那个问题“上帝是谁？”呢？

为什么人与上帝之间认识上的差别远远比罗伯特和他爸爸之间的差别更大呢？但即便我们无法完全理解上帝，我们能否认识到祂在做工呢？



你们当晓得耶和华是上帝。我们是祂造的，也是属祂的。

——诗篇 100: 3a

耶稣回答说：“第一要紧的，就是说：‘以色列啊，你要听。主我们上帝，是独一无二的主。你要尽心，尽性，尽意，尽力，爱主你的上帝。’”

——马可福音 12: 29-30

传道者说：“虚空的虚空，凡事都是虚空。”这些事都已听见了。总意就是敬畏上帝，谨守祂的诫命，这是人所当尽的本分。（或作“这是众人的本分”）因为人所作的事，连一切隐藏的，上帝都必审问。

——传道书 12: 8, 13-14



护理——上帝照管、托住和治理万有。



认识你独一的真上帝，并且认识祢所差来的耶稣基督，这就是永生。

——约翰福音 17: 3

诸天述说上帝的荣耀，穹苍传扬祂的手段。

——诗篇 19: 1

然而为自己未尝不显出证据来，就如常施恩惠，从天降雨，赏赐丰年，叫你们饮食饱足，满心喜乐。

——使徒行传 14: 17

上帝的事情，人所能知道的，原显明在人心里。因为上帝已经给他们显明。这是显出律法的功用刻在他们心里，他们是非之心同作见证，并且他们的思念互相比较量，或以为是，或以为非。

——罗马书 1: 19; 2: 15

愚顽人心里说：“没有神。”

——诗篇 14: 1a



化缘修道士——旅行传道者

无神论者——那些否认有一位上帝存在的人。

一个年轻人去找一位托钵修道士，他想用一些问题来难倒他。年轻人问了这几个问题：

1. 你说有上帝存在，但是我既看不见，你也不能把祂展示给我。怎么能说有上帝呢？
2. 如果说人所做的都是在上帝的旨意之内，那么对于犯法的人我们做出处罚又怎么能算作是对的呢？
3. 上帝怎们能用火来惩罚撒但呢？撒但的本质不就包含有火吗？



这个年轻人充满自信地等着修道士回答他的问题。

修道士请年轻人第二天过来找他。年轻人第二天果然来了。没想到修道士竟然拿起一大抔土砸在了年轻人的头上。

年轻人十分震惊而且气愤，立刻起身去找城里的法官去告状。他把自己去找修道士问问题、修道士的反应前前后后都讲给了法官听，向法官诉苦，说自己很痛。

法官派人找来修道士，问他为什么要拿土块砸年轻人。修道士回答道：“我这样做是为了回答年轻人的三个问题。”

1. 他向您投诉，说他痛——让他把他的痛展示给我看。我看不见啊。我怎么能相信眼睛看不见的东西呢？
2. 如果他认为我们所行的都是出于上帝的旨意，因此不应该对人的过错施行惩罚，那么他又为什么跑到您这里来告状呢？
3. 人都是尘土所造。尘土就是这个人的本质，那么我又怎么可能用尘土来惩罚这个人呢？”

年轻人和法官听了修道士睿智的解答都很惊奇，只不过年轻人是灰头土脸，而法官则对于这样的回答十分满意。

无神论者 (Atheists) 否认上帝的真实存在。他们相信没有上帝，而且他们也试图说服别人和他们一样相信没有上帝。圣经中指出这样的无神论者是愚蠢和邪恶的。



大自然中存在理所当然的证据，证明上帝的存在，但无神论者否认这些证据：

1. 创造中的证据（宇宙论的证据）——宇宙万物中所有事物的存在和活动都得有原因。宇宙万物存在的第一因必须足够强大以至于能够产生这些事物。这就证明了存在“终极能力”——上帝。

2. 完美中的证据（本体论的）——人类天生都拥有对于完美的观念。但是人类却从来不曾有任何人、任何事上看到真正完美的实例。这就说明了存在“终极的完美”——上帝。

3. 设计中的证据（目的论的证据）——宇宙万有处处体现了设计、秩序和同步性。这一切都彰显了一种智慧的、有计划的和协调的用意。这种智慧必须足够强大以至于可以规划和协调万事，使之和谐。这就说明了存在“终极的智慧”——上帝。

4. 道德中的证据（人类学的证据）——人类都有对错的观念，都知道自己需要为自己的行为负责，也都有法律意识。这些证据表明了存在“终极的正义”——上帝。

5. 历史证据（民族学的证据）——历史记载告诉我们地球上每一个民族、每一个部落都有对于“神灵”的认识，都在敬拜神祇。这证明存在“终极的实在”——上帝。

关于上帝的存在，我们无需证明什么；但是我们需要藉着信心相信上帝话语中关于祂自己的见证。圣经不仅仅告诉我们有一位上帝，也告诉了我们这位上帝是谁，以及我们可以怎样去认识、去爱、去事奉这位上帝。尽管圣经启示了上帝的存在，大自然也指向上帝的真实存在，但是，无神论者却否认这一切。

证据——标志；证明；指示。

存在——存有或实体的一种状态。

宇宙论的——与物质宇宙、其中的每一部分、元素和法则有关的东西。

证明——诉说；提供了证据。

终极——最高的；最后的；最终的；再没有能超越这个的了。

本体论的——关于存有或实体本质性的一些东西。

目的论的——关于设计和目的的根本性的一些东西。

同步性——不同的部分非常协调的配合和运转。

足够——充足；满足了所需要的。

人类学的——对人类的研究。

意识——知道、体验或有感觉的状态。

民族学的——关于不同群体或不同文化的研究。

?

如果一个人不相信上帝，为什么他就错失了活着最重要的理由和目的呢？

为什么一个人不可能没有任何偶像呢？你能说出今日社会中，那些不去教会的人为之而活的假“神”吗？你能说出一些去教会的人为之而活的假“神”吗？

有一次，一位牧师进入一个大礼堂，准备向一大群人讲道。他讲道的主题是“上帝”。当他走进礼堂的时候，一个人冲到礼堂前方，递给了他一张折好的纸条。他以为这是面向大会的一个通知，所以就一边走向讲台一边打开看。但是他发现这个纸条里面只有一个词，那就是“傻子”。

刚刚发生了一件特别奇特的事情。

傻子



牧师虽然很吃惊，但是却随机应变，做出了非常机智的回应。他说：“刚刚发生了一件特别奇特的事儿。有人过来递给了我一张纸条，里面只有一个词，那就是‘傻子’！我常常听说有人写了信忘记了署名，但是今天却亲眼见到有人写信署了名却忘记了写信！”

这位牧师之后就开始讲《诗篇》14:1，“愚顽人心里说，没有上帝。”

为什么说这位牧师对于这件事的回应既合宜又正确呢？

如果你相信没有上帝，那么生活会变得怎么样？如果一个人否认关于上帝的圣经教义，并且否认人有可能认识真上帝，为什么说他就失去了活着最重要的理由和目的呢？

一个人有没有可能一辈子没有任何“神”（这里指的是“偶像”）？今天这个社会上很多人声称自己是无神论者。他们已经远离了真上帝，但是它们却为很多的“假神”而活。他们受制于这些假神，最在乎这些假神甚至敬拜这些假神。你能不能列举一些人们心中的假神？

什么是“假神”呢？你的假神是什么呢？可以怎样辨别你生活中的假神呢？

关于无神论，下面的故事教导了我们什么道理呢？



一位著名的无神论讲师有一次面向一大群人讲课。他讲了大约一个小时，使用了大量的学术词汇和哲学理论，为的是要证明上帝不存在。

当他讲完的时候，一位老妇

人站起来很有礼貌地问了他一个问题：“先生，我可以问您两个问题吗？”

“当然可以！”这位讲员回答道。

“先生，我已经认识这位上帝很多年了，而且在过去的那么多年里我都在爱祂和事奉祂。祂的救恩（salvation），从他话语中得来的安慰给我带来了莫大的喜乐。祂施恩帮助我远离许多的罪（sins），并且让我可以过平静知足的生活。那么，当我死去的那一天，如果我发现事实上并没有上帝存在，那么请您告诉我，我这一生中究竟因信上帝而带来什么损失呢？”

大家听明白了这位女士的问题背后简单而朴素的逻辑，整个房间变得寂静下来。这位讲员显然没有料到会有这等问题，所以有些不知所措。

经过了一段令人尴尬的停顿，这位女士又开口讲话了。“先生，我的第二个问题是，如果在您去世的时候，您发现原来真的有上帝，而且圣经所讲的一切都是真的，那么您会有什么损失呢？”

在美国德州的帕克县一个小镇里有一间教会。在教会聚会的时候，一个人声称自己是无神论者。这片地方虽小，但是在信仰上却很虔诚。所以，这个人的这种言论给这个信仰虔诚的社区带来了很大的震撼。

第二天早晨，这名无神论者去邮局办事。邮局在一个商店里面。商店老板头天晚上没去教会，于是他们两个展开了如下的对话：

“你说怎么着？我听说你昨天晚上公开宣称你不相信上帝了？”

?

为什么对这位无神论者来说，回答这位基督徒老妇人的两个简单的问题是那么难呢？

从何种角度上来说，一名去教会也相信有一位上帝，却不全心去爱祂、服事祂的人，比那些彻头彻尾的无神论者还要愚蠢呢？

这种“头脑上相信”但不是“心中相信”的基督徒对我们的社会有什么样的影响呢？



上帝是个灵所以拜祂的，
必须用心灵和诚实拜祂。
——约翰福音 4: 24

不可为自己雕刻偶像，
也不可作什么形像仿佛
上天、下地和地底下、
水中的百物。不可跪拜
那些像，也不可事奉它，
因为我耶和华你的上帝
是忌邪的上帝。恨我的，
我必追讨他的罪，自父
及子，直到三四代；爱我，
守我诫命的，我必向他们
发慈爱，直到千代。
——出埃及记 20: 4-6



泛神论者——相信万物就是上帝的人；他们认为没有一位上帝治理万有，宇宙本身就是上帝。



人若否认圣经中关于一位有位格的上帝的真理，他们会失去何等大的安慰，错失什么样的人生意义呢？

为什么泛神论者会错失罗马书 8: 28, “我们晓得万事都互相效力，叫爱上帝的人得益处”所带来的巨大安慰呢？

“是的，我是这么说了。”

“为什么啊，哥们儿，你这样很傻啊。大自然和一切事物都证明了上帝的真实存在。”

“那么你相信上帝吗？”无神论者这么问商店老板。

“当然相信。”商店老板这样回答道，“我一直相信有一位上帝。”

“那么你事奉这位上帝吗？”

“我并没有事奉祂，但是我也不是无神论者！我相信上帝的存在。”

无神论者说道：“哥们儿，你才傻呢。如果我相信有上帝存在的话，我肯定会不遗余力地事奉祂。你怎么能既相信上帝的存在而又不努力去事奉祂呢？这才是最愚蠢的事呢。”

为什么说这两个人都是傻瓜呢？你是否尽心、尽意、尽力爱主你的上帝呢？

上帝是个灵。祂没有任何具体的形体，这一点跟我们人类不一样。上帝在《十诫》里面的第二条诫命就是不可为上帝造任何的像。我们不可用我们眼睛所见的任何事物去比拟上帝，无论是天上的飞鸟，还是地上的走兽，或者是海里的鱼。

泛神论者相信上帝和被造的万物在本质上是一样的。宇宙就是上帝，上帝就是宇宙。泛神论者并不相信有一位上帝起初创造了天地万有，现在又在托住万有。他们不相信上帝不同于祂所创造的一切，也不相信上帝超越祂所造的一切。

上帝是有位格的，也就是说这位上帝是活上帝并且治理万有，这是圣经的真理。有些人否认上帝的位格，他们需要为此付出巨大的代价。他们有需要的时候，有挂虑的时候，不能祈求一位有位格的真上帝活上帝；当他们接收到祝福的时候，又没法感谢祂。他们没有一位有位格的上帝可以祈求、信靠。这个宇宙及其机械的自然律就是他们的“上帝”。

今天很多人相信他们的生命来自所谓的“大自然母亲”，而且他们的生存也是归功于“大自然母亲”的恩惠。对于这些人来说，解释“宇宙之上帝”各种奥秘的渠道就是所谓的科学。他们否认关于一位有位格的上帝的圣经教义，那么他们缺失的是何等深的安慰和人生意义呢？



科学可以给我们提供认识上帝所造万物的知识，但是上帝却给了我们认识祂自己的更深的钥匙。这钥匙是什么呢？当人类的科学学说与上帝所彰显给我们的真理发生分歧的时候，到底谁对谁错呢？我们今天的社会中都有哪些这一类的分歧呢？

阅读《海德堡要理问答》第 28 问。这一问答给人类带来了很大的安慰，人若否认关于一位有位格的活上帝的圣经真理，就得不到这样的安慰。



海德堡要理问答

问 28：我们知道上帝创造和护理万物，那对我们有什么益处呢？

答：我们可以在逆境中忍耐，在顺境中感恩，对于将来临到我们的一切，能坚定地信靠信实的天父上帝，任何受造物都不能使我们与他的爱隔绝。因为万物都在他的手中，他若不许，它们动也不能动。

神是一个永远的灵；祂无始无终。天使和人也有灵，但他们的灵是被造的。他们有始——始于神的创造。只有神才是永远的灵；没有初始之日。

只有一位上帝，因为全能的、至高的并且无处不在的掌管者只能有一位。同时存在两位“终极力量”或者“全能者”是绝对不可能的。

你是否认识、热爱并且事奉这位独一的真上帝呢？汤姆·华森曾经这样写道：“光知道有上帝，并不会怎样安慰我们，除非这位上帝是我们的上帝。”那么，这位独一的真上帝是否是你的上帝呢？

起初上帝创造天地。

——创世记 1: 1

诸天借耶和华的命而造，万象借祂口中的气而成。因为祂说有，就有。命立，就立。

——诗篇 33: 6, 9

诸山未曾生出，地与世界祢未曾造成，从亘古到永远，祢是上帝。

——诗篇 90: 2

因为父怎样在自己有生命，就赐给祂儿子也照样在自己有生命。

——约翰福音 5: 26

耶和華以色列的君，以色列的救贖主萬軍之耶和華如此說：“我是首先的，我是末後的，除我以外，再沒有真上帝。”

——以賽亞書 44: 6

使地上的萬民都知道惟獨耶和華是上帝，並無別上帝。

——列王紀上 8: 60



今天我们所拥有的最精确、最深层次的真理的来源是什么？



学说——对一些特定事情是如何产生、为何产生的可能的解释。

上帝的名

我们每个人都需要有一个属于自己的名字，以便与其他人区分开来。但是上帝不需要。没有什么能够与上帝相比，因为只有一位上帝。

上帝有诸多的名，目的不是为了区分祂与其余的事物，而是为了向我们启示祂自己。圣经里面出现的人名、地名往往都有特别的含义，有的名字反应了一些人的事迹，有的名字则折射了关于某些地方的典故。下面让我们来研究一下圣经里面的一些名称：

圣经中的名字及意义

名字	意义
夏娃	众生之母
挪亚	休息或安慰
巴别	混乱
麦基洗德	正义的王
撒冷王	平安王
所罗门	和平的
伯特利	上帝的殿
耶稣	救主
基督	受膏者

上述这些人名、地名如何彰显关于这些人或这些地点的某些真相呢？

圣经所启示的上帝的名也包含着丰富的含义，彰显了关于上帝属性的各样真理。以下这些经文如何凸显上帝名称的重要性呢？

耶和华啊，认识祢名的人要倚靠祢。

——诗篇 9: 10a

祢从世上赐给我的人，我已将祢的名显明与他们。

——约翰福音 17: 6a

我从前向亚伯拉罕，以撒，雅各显现为全能的上帝，至于我名耶和华，他们未曾知道。

——出埃及记 6: 3

我们在天上的父，愿人都尊祢的名为圣。

——马太福音 6: 9b



你们究竟将谁比上帝，用什么形像与上帝比较呢？那圣者说：“你们将谁比我，叫他与我对等呢？”

——以赛亚书 40: 18, 25

不可妄称耶和华你上帝的名，因为妄称耶和华名的，耶和华必不以他为无罪。

——出埃及记 20: 7



你能举例说明在当今的社会中，相信上帝的话语和相信人的学说会有怎样的冲突吗？

为什么了解圣经中名字的意义是很重要的呢？列出的名字和意义能如何帮助我们认识圣经中与其相关的故事和教训呢？这些例子在关于上帝的名字上能给我们什么教训呢？

表中的那些经文如何谈到了上帝名字的重要性的呢？

上帝的名比人名或者地名重要得多，因为上帝的名彰显了上帝的属性，让我们明白上帝是谁。

下面的故事以非常美妙的方式描述了人类对于上帝的名的挚爱：

初期教会时期有一位老人，名叫波利卡普，他在士每拿教会服事多年。后来教会遭受了来自罗马帝国的严厉迫害，年迈的波利卡普被捕并且被带到罗马巡抚那里受审。很多群众围观这次审讯。罗马巡抚对波利卡普说：“只要你咒诅耶稣基督的名，我就给你自由。”当即，整个审讯现场变得鸦雀无声，大家都在安静地等候波利卡普的回答。

波利卡普回答道：“我已经事奉这位主 86 年，祂从未亏待过我。我怎能咒诅我的王、我的救主呢？”

罗马巡抚遂以火刑或者野兽威胁波利卡普，但是波利卡普立场坚定。他坚决拒绝玷污和亵渎上帝的圣名。因此，他被罗马帝国处以死刑，成为了一名殉道者。

从波利卡普的生命中，你是否可以看到波利卡普是多么爱上帝以及上帝的名？在自己的性命和上帝的名之间，他更爱哪一个？那么，你呢？

旧约原文是希伯来文。希伯来文中使用最普遍的上帝的名如下：

1. **El 或者伊罗欣**——“EL”或者伊罗欣的意思是“全能者”。这个名称彰显了上帝的大能，告诉了我们全能上帝的伟大。这个词对应着中文圣经中的“上帝”。
2. **阿多乃或者 Adon**——阿多乃或者 Adon 的意思是“统治者”或者“所有者”。这个名字表明上帝拥有一切并掌管万有，包括人类。这个名字表明了上帝的权能超过了大自然和一切被造之物。这个词在我们的圣经中对应的是“主”。



?

在你的生命中，更多的是对上帝圣名的热爱还是对你自己名声的热爱呢？



起初上帝创造天地。
——创世记 1: 1

说：“我主，我若在你眼前蒙恩，求你不要离开仆人往前去。”

——创世记 18: 3



愿全能的上帝赐福给你，
使你生养众多，成为多族。
——创世记 28: 3

又有撒冷王麦基洗德带着
饼和酒出来迎接。他是至
高上帝的祭司。
——创世记 14: 18

不是万军之耶和华给我们
稍留余种，我们早已像所
多玛，蛾摩拉的样子了。
——以赛亚书 1: 9

我是耶和华 (Jehovah)，
这是我的名。我必不将我的
荣耀归给假神，也不将我的
称赞归给雕刻的偶像。
——以赛亚书 42: 8

塞特也生了一个儿子，起
名叫以挪士。那时候，人
才求告耶和华 (Jehovah)
的名。
——创世记 4: 26

因我耶和华 (Jehovah) 是
不改变的，所以你们雅各
之子没有灭亡。
——玛拉基书 3: 6

3. 沙代 ——“沙代”意思是全能或全足。这个名与“阿多乃”有不同的指向和程度。“沙代”指的是上帝用祂的能力施恩拯救、安慰、祝福祂的百姓。这个词对应中文圣经中的“全能者”。

4. 伊利昂 ——“伊利昂”这个名指至高的上帝，祂的完全、祂所住之地、祂的领域，都远远超过一切被造物。中文圣经中将这个词译作“至高上帝”。

5. 沙伯特 ——“沙伯特”意思是“不可战胜者”。这个名指的是上帝在战场上有能力击败仇敌，保守祂所拣选的。中文圣经将这个词译作“万军之耶和华”。

6. 雅威或耶和华 ——“雅威”或“耶和华”这个名意思是“自有永有”。上帝最为专有的名，因为这个词说上帝是不改变的，永远信实。祂对整个受造的世界确实如此，但这个名尤其指上帝对祂的百姓信实，祂对他们的慈爱怜悯从不改变。上帝恪守祂约中的应许——祂要搭救自己的百姓。祂要救他们脱离他们自己所犯的罪。祂是自有永有的，并且永远自有永有。“我是自有永有的。”英文 KJV 版圣经中，“耶和华”都是用大写字母写作“LORD”。

在《出埃及记》3: 13-15 节里面我们能够看到上帝专门的名字。那时上帝在荆棘的火焰中向摩西显现，呼召他带领以色列人出埃及。

摩西对上帝说：“我到以色列人那里，对他们说：‘你们祖宗的上帝打发我到你们这里来。’他们若问我说：‘祂叫什么名字？’我要对他们说些什么呢？”上帝对摩西说：“我是自有永有的。”又说：“你要对以色列人这样说：‘那自有的打发我到你们这里来。上帝又对摩西说，你要对以色列人这样说，耶和华你们祖宗的上帝，就是亚伯拉罕的上帝，以撒的上帝，雅各的上帝，打发我到你们这里来。’耶和华是我的名，直到永远，这也是我的纪念，直到万代。”

在这里我们看到，“I AM”（“我是”）就是“耶和华”这个名。上帝怎样向祂的百姓以色列民证明“我是”一位永不改变、守约的上帝？



在《旧约圣经》中，耶和华这个名称后面往往都会伴随着另一个称号，例如：

耶和华以勒（创世记 22:14）——耶和华必预备；

耶和华尼西（出埃及记 17:15）——耶和华是我旌旗；

耶和华沙龙（士师记 6:24）——耶和华赐平安；

耶和华罗伊（诗篇 23:1）——耶和华是我的牧者；

耶和华沙玛（以西结书 48:35）——耶和华的所在。

《新约圣经》最初使用希腊语写的。我们一起来学习《新约圣经》里面最常见的上帝的希腊语名称：

1. Theos (上帝) —— 希腊语中 Theos 这个词相当于希伯来语中的 EL... Elohim 以及 Elyon。这是《新约圣经》里面最为常用的上帝的名称，相当于中文圣经里面的“上帝”。

2. Kurios (主) —— 希腊语“Kurios”相当于《旧约》中的“雅威”、“耶和华”或者“主”。这个词在《新约》里面既可以用来指代上帝也可以用来指代耶稣基督。在中文圣经里对应的词是“主”。

3. Pantokrator (全能的上帝) —— Pantokrator 是希腊语，相当于希伯来语中的 Shaddai，翻译成中文是“全能的上帝”。

4. Sabaoth (万军) ——这个词在《英王钦定版新约圣经》(King James New Testament) 没有翻译过来，而是将希伯来文的 Sabaoth 原样借用了；在中文和合本中译为“万军”。

5. Pater (父) —— 希腊语的 Pater 一词是《新约圣经》特有的称呼上帝的词。这个词的含义是“父”，在我们中文圣经中译作“父”或“天父”。《旧约》也曾用“父”来称上帝，但是《新约》使用得更为频繁而且更占主要地位。

不要自己心里说：‘有亚伯拉罕为我们的祖宗。’我告诉你们，上帝 (Theos) 能从这些石头中给亚伯拉罕兴起子孙来。

——马太福音 3: 9

预备主 (Kurios) 的道，修直祂的路。

——马太福音 3: 3b

主上帝说：“我是阿拉法，我是俄梅戛（“阿拉法”、“俄梅戛”乃希腊字母首末二字），是昔在今在以后永在的全能者。

——启示录 1: 8

又如以赛亚先前说过：“若不是万军之主 (Sabaoth) 给我们存留余种，我们早已像所多玛，蛾摩拉的样子了。”

——罗马书 9: 29

祂要称呼我说：“你是我的父 (Pater) 是我的上帝，是拯救我的磐石。”

——诗篇 89: 26

所以你们要完全，象你们的天父 (Pater) 完全一样。

——马太福音 5: 48



主要地位——重要；引人注目的。



所以你们要完全，象你们的天父完全一样。

——马太福音 5: 48

所以你们祷告，要这样说，我们在天上的父，愿人都尊祢的名为圣。

——马太福音 6: 9

?

认识到我们已经得儿子的名分，上帝成为我们本人的父，与仅仅认识到祂是我们的造物主，有什么样的区别呢？为什么我们要强调这种区别呢？你仅仅是因为被造而成为祂的儿女，还是因为祂施恩给我们儿子的名分而成为儿女的呢？那些得上帝儿子名分的人，他们的生命中会结出什么样的果子呢？



上帝作为“父亲”的形象主要体现在以下三个方面：

上帝为父的形象

上帝是谁的父	示例经文
1. 神子	从天上有声音说，这是我的爱子，我所喜悦的。 ——马太福音 3: 17
2. 被造的万有	我们岂不都是一位父吗？ ——玛拉基书 2: 10a
3. 被上帝拯救、得儿子名分的圣徒们	你们所受的不是奴仆的心，仍旧害怕。所受的乃是儿子的心，因此我们呼叫阿爸，父。 ——罗马书 8: 15

“父”这个名字彰显了上帝温柔且持久的爱。下面这个小故事比较形象地描述了上帝向着我们所存的“父爱”：

在蓬查特兰湖上发生了一起沉船事故。事故发生地点距离湖岸很远，而且船上没有救生艇。船在缓慢地下沉，而船上则有一对夫妻以及他们的六个孩子。

这位父亲告诉孩子们不要害怕。他和他妻子一起跳进了水里，在这之前，他们向孩子们保证他们一定会回来。他成功地把妻子送上岸，他毫不犹豫地扑进了波涛汹涌的湖水里面，朝着孩子所在的地方游过去。就这样，他一个个地护送着孩子们安全上岸。

船上只剩下一个孩子了。但是这位父亲已经筋疲力竭了。他甚至都没有力气站起来了，但是他还是向最后一个孩子许诺他一定会回来找他。就这样，他一半游泳，一半漂浮着回到了这艘即将沉下去的船。他告诉儿子，让他跳到自己身上来。他用力抓住儿子的手臂，但是这个时候他的身体已经彻底崩溃了。很不幸，他们父子两个都被汹涌的湖水吞没了。

这个令人感动的故事讲的是父爱，那么这个故事如何描绘上帝对祂子民的爱？然而，如果上帝是我们的父亲的话，那么结局跟这个故事中的悲剧会何等地不同呢？毕竟一位无助、肉身的父亲无法跟全能的上帝相比拟！

大家众所周知的“浪子回头”的故事，是彰显天父不止息、饶恕大爱的又一个完美例子。请看一下《路加福音》15:11-24 记述的这个比喻：



路加福音 15: 11-24

耶稣又说：“一个人有两个儿子。小儿子对父亲说：‘父亲，请你把我应得的家业分给我。’他父亲就把产业分给他们。过了不多几日，小儿子就把他一切所有的，都收拾起来，往远方去了。在那里任意放荡，浪费资财。既耗尽了一切所有的，又遇着那地方大遭饥荒，就穷苦起来。

于是去投靠那地方的一个人，那人打发他到田里去放猪。他恨不得拿猪所吃的豆荚充饥，也没有人给他。他醒悟过来，就说：‘我父亲有多少的雇工，口粮有余，我倒在这里饿死吗？我要起来，到我父亲那里去，向他说：父亲，我得罪了天，又得罪了你，从今以后，我不配称为你的儿子，把我当作一个雇工吧。’于是起来往他父亲那里去。相离还远，他父亲看见，就动了慈心，跑去抱着他的颈项，连连与他亲嘴。儿子说：‘父亲，我得罪了天，又得罪了你，从今以后，我不配称为你的儿子。’父亲却吩咐仆人说：‘把那上好的袍子快拿出来给他穿，把戒指戴在他指头上，把鞋穿在他脚上，把那肥牛犊牵来宰了，我们可以吃喝快乐。因为我这个儿子，是死而复活，失而又得的。’他们就快乐起来。”



浪子——愚蠢的花尽他所有的人；败家子。



从下列话中，我们如何看出父亲的大爱呢：

- “他父亲看见”
- “就动了慈心”
- “跑去”
- “与他亲嘴”
- “上好的袍子、戒指、鞋”
- “宰了肥牛犊”
- “我们可以吃喝快乐”

在这个比喻中，浪子如何刻画了一个迷失的罪人，而这个父亲又如何象征天父的呢？为什么当一个迷失的罪人经历到天父的大爱时，会感到极其不可思议呢？为什么罪人离弃上帝是非常愚蠢和可怕的呢？



上帝的属性 - 人所能理解的上帝本身的完美。

上帝的属性

上帝是完美的。祂是一个完美的整体，并不存在任何分支或部分，因为上帝是一位上帝。但是，作为被造的人类，当我们察看上帝的话语以及祂的创造的时候，我们可以看到上帝完美属性的不同方面。

上帝本身的完美被称作祂的“美德”或者“属性”。上帝的属性就是上帝的荣耀透过人类视角得以彰显的不同方面。事实上，上帝的属性就是上帝自己。无论何时何地，上帝的属性就是上帝的所有属性。我们的上帝与祂自己的属性总不会有任何背离。

上帝虽是一位完美的存在，但我们是通过祂的这种完美的多个方面来看见祂。我们可以用下面的这个故事来阐述这个道理：

上帝一位，但我们观看祂，是通过祂多个方面的完美属性。那么，阳光的例子如何帮助我们认识这一真理呢？



阳光是上帝给人类的一种神奇的恩赐，它使我们的人生变得丰富多彩。阳光是一种明亮而透彻的光。

但是，如果让阳光透过棱镜，那么原来的光线就会分散，进而形成美丽的彩虹。这种彩虹的光谱中包含着赤橙黄绿青蓝紫七种颜色。

阳光中包含着人眼能看到的整全的光谱。但是，在现实生活中，这七种颜色完美的糅合在一起，根本没有任何区分。阳光是一种完整的、纯净的、通透的光线。我们可以研究和思考这个奇迹，但是我们却没办法完全理解它。

上帝的属性固然不变，但是我们每个人的不同状态和光景却会带来迥然不同的反应。请看下面的故事：



有四名劫匪抢劫了一家商店。店主被两个人制住了，只能眼睁睁看着另两个劫匪把店里的一些贵重物品扔进他们用来打劫的袋子里。

突然间，很多警察从四面八方涌进这家商店。店主和劫匪都一样看到了这些警察，但是他们的反应却截然不同。店主是喜出望外，而劫匪则惊慌失措。为什么呢？

上帝只有一位。祂是完美的、荣耀的上帝。但是不同的人在他们面前却会做出不同的反应来。为什么同样的一位上帝，当祂荣耀显现的时候，有的人喜出望外，而有些人则惶恐战兢呢？当上帝的荣耀显现的时候，你会怎样呢？



请读一下以下经文：

路加福音 21：27-28

那时，他们要看见人子，有能力，有大荣耀，驾云降临。一有这些事，你们就当挺身昂首。因为你们得赎的日子近了。

启示录 6：15-17

地上的君王、臣宰、将军、富户、壮士和一切为奴的，自主的，都藏在山洞和岩石穴里。向山和岩石说，倒在我们身上吧，把我们藏起来，躲避坐宝座者的面目，和羔羊的忿怒。因为祂们忿怒的大日到了，谁能站得住呢？

耶稣基督作为上帝和君王显现时，会在世人中间导致前所未有的不同反应。为什么同样一位审判者的显现会在一些人的心中带来极大的喜乐，而给其他人带来极大的恐惧呢？



不可传递的——在人身上无法找到的。

自足——上帝是独自存在的；祂不需要自身之外的任何事物。

独一——上帝完美的独一性

永恒性——上帝的存在是没有起始和终结的。

全在——上帝同时存在于所有的地方。

不变——上帝的存有永远都是一样的；祂的不可改变性。

可传递的——可以在人身上找到的些许相似性。

上帝的属性一般分为两个部分：

1. 不可传递的属性
2. 可传递的属性

上帝不可传递的属性指的是上帝完美属性中那些在人身上找不到任何类似之处的。这种属性绝对无法“传递”给人。这一类的属性共有五个：

1. 独立性，或者自足性
2. 独一性
3. 永恒性
4. 遍在或无所不在
5. 不变或不可改变

我们人类不是独立、自足的。我们需要其他人和事物才能存活。我们是由许多部分组成的，但是上帝却是绝对的完整统一。我们有存在之始，而祂没有，祂是永恒的上帝。我们同一个时间只能身处一个地方，但是我们的上帝却是无所不在的。无论任何时候，上帝都无所不在。我们会变化，但是在上帝却从不改变。

以上这些属性被称为“不可传递的属性”，因为上帝的这些属性在人类身上没有类似之处。

但是，上帝的某些属性是可以在人身上有些许的反映和表现的。这些属性则被称作“可传递的”属性，可以在有限的程度上“传递”给人。上帝的“可传递”属性有以下几个：

第一册
01章



1. 知识

- a. 全知或无所不知
- b. 智慧
- c. 真理

2. 主权（意志）

- a. 良善（爱、恩典、怜悯、忍耐）
- b. 正义或公义
- c. 圣洁

3. 能力（全能）

以上这些属性可以从某些程度上在人身上体现出来，但是程度不同，也没有同样的完美和荣耀。这些属性只能部分的彰显在人身上。因此，上帝的这些属性就被称为“可传递”的属性。

仔细研究下面关于上帝属性的图表。要记住，无论任何时候，上帝都是这些属性的总和。这所有的属性加在一起，共同构成了上帝荣耀且明亮的光线，充满了美和完全。上帝的知识、意志和能力也绝对是智慧的、充满爱的、正义的而且圣洁的。

你是否认识、爱而且敬拜这位荣耀的全能上帝呢？你是否带着深深的虔诚崇敬之情去爱祂呢？荣耀上帝、尊崇祂并事奉祂会给我们带来无比的喜乐和满足。按着我们的本性，我们不认识上帝，也不爱上帝。但是，靠着上帝重生的恩典，这一切都成为可能。如果我们顺着真理爱上帝，那么我们就喜欢顺着祂所喜悦的方式行事为人。你的人生是否也是如此呢？

全知——上帝完全知道所有的事情。

主权——上帝对万有至高的统治权。

全能——上帝无所不能。



当上帝向约伯和以赛亚显明了祂部分的荣耀时，二者的反应是怎样的呢？

约伯记 42: 5-6

我从前风闻有祢，现在亲眼看见祢。因此我厌恶自己，“自己”或作“我的言语”）在尘土和炉灰中懊悔。

以赛亚书 6: 5

那时我说：“祸哉！我灭亡了！因为我是嘴唇不洁的人，又住在嘴唇不洁的民中。又因我眼见大君王万军之耶和華。”

对自己和对上帝的认识是紧密的联系在一起的。上帝越在我们的生命中得着高举，我们就会变得越谦卑。为什么是这样呢？

上帝不可传递的属性

名称	描述	示例经文
1. 独立性	上帝是完全的；祂不需要依赖自己之外的任何人或事物。	也不用人手服事，好像缺少什么，自己倒将生命、气息、万物，赐给万人。 ——使徒行传 17: 25
2. 独一性	上帝是完全独一的真体，祂里面没有不同的部分。	以色列啊！你要听，耶和华我们上帝是独一的主。 ——申命记 6: 4
3. 永恒性	上帝完美的永恒性，无始无终。	诸山未曾生出，地与世界祢未曾造成，从亘古到永远，祢是上帝。 ——诗篇 90: 2
4. 遍在	无论何时何地，上帝都完美地存在。	耶和华说：“人岂能在隐密处藏身，使我看不见他呢？”耶和华说：“我岂不充满天地吗？” ——耶利米书 23: 24
5. 不变	上帝完美的不变性：祂永不改变，永远都是一样的。	因我耶和华是不改变的，所以你们雅各之子没有灭亡。 ——玛拉基书 3: 6

上帝不可传递的属性

名称	描述	示例经文
1. 知识 a 全知	上帝完全知道万事	我们的主为大，最有能力；祂的智慧无法测度。 ——诗篇 147: 5
b 智慧	上帝因着祂的全知以最智慧的方式达到祂的目的	耶和華啊！祢所造的何其多！都是祢用智慧造成的；遍地满了祢的丰富。 ——诗篇 104: 24
c 真理	上帝是真理；祂是一切真理的源头。	因为祂向我们大施慈爱；耶和華的诚实存到永远。你们要赞美耶和華！ ——诗篇 117: 2
2. 意志 (主权)	上帝完全自行其是，并且对一切被造物拥有绝对主权。	耶和華在天上立定宝座；祂的权柄统管万有。 ——诗篇 103: 19
a 良善——慈爱	上帝因着祂绝对的良善而祝福万有	没有爱心的，就不认识上帝，因为上帝就是爱。 ——约翰一书 4: 8
——恩典	上帝因祂绝对的良善而赐福给罪人	耶和華有恩惠，有怜悯，不轻易发怒，大有慈爱。 ——诗篇 145: 8
——仁慈	上帝以祂绝对的良善而赐福给可怜的罪人	耶和華善待万民；祂的慈悲覆庇祂一切所造的。 ——诗篇 145: 9
——忍耐 (宽容)	上帝因祂绝对的良善而延迟罪人应得的惩罚	主所应许的尚未成就，有人以为祂是耽延，其实不是耽延，乃是宽容你们，不愿有一人沉沦，乃愿人人都悔改。 ——彼得后书 3: 9
b 正义 (公义)	上帝绝对恪守正义，并且赏善罚恶。	因为祂来了，祂要审判全地。祂要按公义审判世界，按祂的信实审判万民。 ——诗篇 96: 13
c 圣洁	上帝持守至高的良善，憎恶罪并且与罪隔绝。	圣哉！圣哉！圣哉！万军之耶和華；祂的荣光充满全地。 ——以赛亚书 6: 3b
3. 能力 (全能)	上帝完美而无限的大能：祂无所不能	耶稣看着他们，说：“在人这是不能的，在上帝凡事都能。” ——马太福音 19: 26

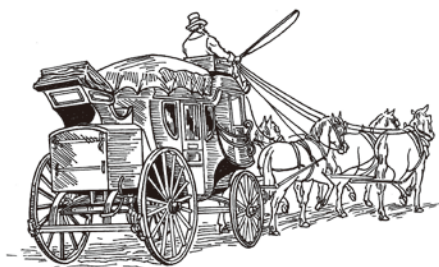

?

世上有“良善”或“无辜的人”吗？当有人经历疾病、死亡或灾难时，为什么我们不该质问上帝为什么这些“无辜的人”会受苦，以此质疑上帝的公义呢？

为什么以下这个说法是正确的：“有些人没有在当下就经历上帝公义的惩罚，这显明了上帝极大的怜悯与宽容”？

你能否举例说明，圣经当中上帝爱的举动被误解成了祂的审判？你能说出当今世代说明了同样道理的一些事情吗？

只相信上帝的部分属性而不是全部，是很危险的。为什么？如果人们认为上帝只有“爱”或只有“公义”，那么就会有怎么样截然相反的错误呢？

由于我们对上帝和祂的作为缺乏了解，导致我们经常误读祂的作为，从而对上帝产生怀疑。我们罪恶的心生来就轻看神的公义和怜悯这两种属性。我们并不了解我们的罪配得多么沉重的惩罚，也不知道要拯救我们这样的罪人究竟需要多大的恩典之爱。下面的两个故事可以帮我们理解这样的道理：

罗伯特去医院探望了他生病的爷爷，他的爷爷深受着疾病的困扰。从医院出来的时候，罗伯特心里说“上帝不好。如果上帝是良善的，那么为什么爷爷还有成千上万的好人都在受苦？”这个想法让罗伯特很痛苦。后来，他又去医院探访爷爷。他把自己的想法告诉了爷爷。爷爷回答道：“罗伯特，我不是好人。我是一个罪人，医院里面其他的人也都是罪人。我想让你换个角度想这个问题。既然在上帝面前所有人都是罪人，为什么上帝不让这些人全都在医院里饱受痛苦，甚至用更可怕的灾难来折磨他们呢？”

爷爷的话有没有道理？为什么？为什么有些人身体健康、没有痛苦、能够躲过灾难而安然无恙？这些祝福是我们配得的吗？我们真正配得的是什么？上帝是良善的吗？祂对我们好吗？

很久以前，一个女人在蒙大拿州西部乘坐公共马车。那是一个寒冷的冬天，但是这个女人却穿得很少。车夫唯恐她会被冻死，所以尽量加快马车的速度，同时还时不时地呼唤这位乘客的名字，以确保她不会被寒冷夺去生命。

后来，这个女人终于没了回应。车夫停下了马车，抓起了这位女乘客，然后粗暴地把她拖到冰冷的地面上。车夫粗暴的动作让这个女人有所苏醒。车夫把这个女人扔在了路边，自己则上了车，扬长而去。

恐惧占据了这个女人。她大声喊叫，并且爬起来追赶马车。几分钟后，马车停了下来，车夫让这个女人上了车。这几分钟的喊叫和奔跑带来的健康的血液循环救了这个女人一命。

这个车夫的行为看起来有爱吗？事实上呢？上帝的子女是不是也有类似的经历？上帝的作为是不是总是看起来像是有爱的呢？为什么说有时候严厉的待遇却对一个人是最好的呢？

教义问答默记

海伦伯勒克牧师的要理问答——第三章：第二、第三部分

1. 上帝需要像人一样有名字吗？

不需要，因为没有人能像祂。
(创世记 32: 29, 士师记 13: 18)。

2. 上帝所有的名都是有意义的吗？

是的，每一个名都显明了一些关于祂神性本质的事。

3. 上帝最重要的名字是什么？

耶和華或主。

4. 耶和華这个名字为什么很重要？

因为它表明了上帝的自存、永不改变和信实
(出埃及记 3: 14)。“上帝晓谕摩西说：‘我是耶和華。’”
(出埃及记 6: 2)。

5. 上帝的属性与祂自己有区别吗？

没有，都是上帝自己，因此祂被称为光 (约翰福音 1: 5)，生命，真理，爱 (约翰一书 4: 8)，和圣洁。因此，指着上帝的圣洁起誓就是指着上帝自己起誓 (阿摩司书 4: 2, 希伯来书 6: 13)。

6. 上帝的属性彼此之间有区别吗？

在上帝没有，因为在祂里面一切都是完美无缺的，只是按我们的理解方式才有所不同，并且上帝用不同的方式来向祂的受造物显明祂的完美。

7. 上帝的属性通常是如何区分的？

区分成不可传递属性和可传递属性
(创世记 1: 26, 约翰一书 3: 2, 彼得前书 1: 4)

8. 什么是不可传递属性？

是指上帝的自足性、独一性、永恒性、全在和永不改变。

9. 这些属性为什么被称为不可传递属性？

因为在任何的受造物里都无法找到与其相似的地方。

10. 什么是上帝的自足性？

是指祂的自存和自足。“我是全能的上帝。你当在我面前作完全人，” (创世记 17: 1)。

11. 什么是上帝的独一性？

是指上帝是唯一的。上帝并不是由不同的部分或事物组成的。“以色列啊！你要听，耶和華我们上帝是独一的主。”
(申命记 6: 4)。

12. 什么是上帝的永恒性？

即祂是 (1) 没有起始，(2) 超乎任何时间点、时间段，并且 (3) 没有终结。“地与世界祇未曾造成，从亘古到永远，祇是上帝。” (诗篇 90: 2)

13. 上帝在哪里？

上帝是无所不在的。“耶和華说：‘我岂为近处的上帝呢？不也为远处的上帝吗？’耶和華说：‘人岂能在隐密处藏身，使我看不见他呢？’耶和華说：‘我岂不充满天地吗？’” (耶利米书 23: 23-24)。

14. 上帝是可变的还是不可改变的呢？

上帝是不可改变的。“因我耶和華是不改变的”
(玛拉基书 3: 6)。

15. 什么是上帝的可传递属性？

是指上帝的知识、意志、公义、能力、美善、恩典、怜悯、忍耐和主权。

16. 这些属性为什么被称为可传递属性呢？

虽然这些属性在上帝那里是无限的，也是不可传递的，但这些属性也可以在人身上找到一些相似的痕迹。

17. 什么是上帝的知识？

是指上帝在永恒中就完美地知道所有的事情。“这话是从创世以来，显明这事的主说的。” (使徒行传 15: 18)。

18. 上帝的意志是如何区分的？

分成 (1) 上帝的命定和 (2) 上帝的命令，或分成
(1) 祂隐秘的和 (2) 显明的意志。

19. 这些上帝的意志中，我们应当遵行哪部分呢？

我们必须遵行上帝的命令，因为上帝的命定对我们是未知的。“隐秘的事是属耶和華我们上帝的。惟有明显的事是永远属我们和我们子孙的，好叫我们遵行这律法上的一切话。” (申命记 29: 29)

20. 什么是上帝的公义？

是指上帝完全恨恶一切罪，要为此施行惩罚。

21. 什么是上帝的能力？

是指上帝的全能。“在神凡事都能。” (马太福音 19: 26)。

22. 什么是上帝的良善？

上帝的良善是 (1) 祂对所有受造物的仁慈，(2) 祂对所有人所表现出来的仁慈和慈爱 (诗篇 36: 7)；以及最重要的是 (3) 祂对所有祂圣徒拯救的爱 (约翰福音 3: 16)。

23. 什么是上帝的恩典？

是指上帝通过向不配的人大施怜悯而表现出来的美善。

24. 什么是上帝的怜悯？

上帝的怜悯是指祂对蒙拣选的悲惨罪人表现出的良善，祂每日都藉着中保耶稣更新蒙恩的罪人。(以弗所书 2: 4, 出埃及记 34: 6)。

25. 什么是上帝的长久忍耐？

上帝的长久忍耐是指祂为了带领祂所拣选的人悔改，使罪人悔悟，而延迟他们所应受的惩罚。(罗马书 2: 4)。

26. 什么是上帝的主权？

上帝的主权是指祂对所有受造之物的至高权柄 (耶利米书 10: 6—7, 罗马书 9: 18, 20)。

第一章

第一部分 复习

1. 上帝的本性是什么? _____

2. “上帝是无限的”这句话是什么意思?

3. 请思想自然界中关于上帝存在的合理证据, 并把下面的句子补充完整。
 - a 偏僻的原始部落中的人也知道偷东西不对, 这是 _____
_____ 方面的证据。
 - b 世界上所有部族、所有文化中都有某种形式的宗教崇拜, 这是 _____
_____ 方面的证据。
 - c 蜜蜂与花朵、阳光与植物、雄性与雌性之间的生命依存关系是 _____
_____ 方面的证据。
4. 下面两种人相信什么?
 - a 无神论者 _____

 - b 泛神论者 _____

5. 上帝是个灵, 而人有灵。那么他们的灵的起源有什么不同?

6. 上帝的名与我们的名有着不同的用途。解释一下为什么。

7. 列出最常用的上帝的名, 并解释其含义。
 - a 在希伯来文旧约圣经中:
 1. _____
 2. _____
 3. _____
 4. _____
 5. _____
 6. _____

第一章

习题

b 在希腊文新约圣经中：

1. _____
2. _____
3. _____
4. _____
5. _____

8. 请描述上帝被称为“父”的三种情形。

- a _____
- b _____
- c _____

9. “上帝的属性”是什么意思？

10. 列出上帝的属性，并给出定义。

a 上帝不可传递的属性：

1. _____ — _____
2. _____ — _____
3. _____ — _____
4. _____ — _____
5. _____ — _____

b 上帝可传递的属性：

1. _____
 - a _____ — _____
 - b _____ — _____
 - c _____ — _____
2. _____
 - a _____ — _____
 - b _____ — _____
 - c _____ — _____
3. _____

第一章

第二部分 大开眼界

1.a 为什么人活着不可能没有任何“神”？

b 今日社会中，人们为一些假神而活；请举出几个假神的例子：

2. 请描述罗马书 8:28 和《海德堡要理问答》第 28 问答给人的丰盛安慰（泛神论者在日常生活中没有这样的安慰）：

3. 为何上帝禁止我们用任何方式制作祂的像？

4.a 圣经中各种人名和地名往往揭示了什么？

b 为什么这一事实在我们审视上帝的名时很重要？

5. 为什么“耶和华”这个名对上帝的儿女来说意味深长？

6. 光及其七色如何能用来比拟上帝和祂的八种属性呢？

7. 解释下列术语：

a 独立性：_____

b（上帝）的独一性：_____

c 遍在：_____

d 不可传递：_____

e 全知：_____

f 主权：_____

g 全能：_____

8. 今日，在有些情况下，人们很容易把上帝爱的举动误解为祂的不悦和审判。请描述两种这样的情况：

a _____

b _____

第一章

第三部分 圣经应用

1. 约伯记 36:26-33 以利户的话讲述了关于上帝的什么真理？

2. 下列经文极为清楚地描述了上帝的什么属性呢？

a 诗篇 41:13: _____

b 诗篇 68:19: _____

c 雅各书 1:13: _____

d 撒母耳记上 15:29: _____

e 希伯来书 10:30-31: _____

f 创世记 18:14: _____

g 诗篇 139:7-10: _____

h 诗篇 147:5: _____

i 但以理书 6:26: _____

j 马可福音 12:29: _____

3. a 请阅读创世记 42:36. 为什么雅各说这些话是错的？

b 我们常常误解上帝在我们人生中的行动。对此，雅各的事教导了我们什么功课呢？

第四部分 教会先辈的作品

用自己的话解释下列引文的意思。

1. “‘父’这个词，若凭信心宣告出来，就比‘上帝’更好。”（汤姆·华森）

2. “只有一位是无限的。”（以利沙·科尔斯）

3. “上帝某一方面的属性是可见的；上帝是什么乃是不可见的。”（司提反·查诺克）

第五部分 侧边问题摘录

1. 为什么我们无法完全回答“上帝是谁”这个问题？既然我们无法完全理解上帝，那么我们如何能认识到祂在做工呢？

2. 相信上帝和祂的话语，相信人及其学说，二者会产生冲突。你能说出当今社会中一些这样的冲突吗？

3. 人若不信真上帝，为什么他就失去了人生最重要的理由和意义？

4. 这种“头脑上相信”但不是“心中相信”的基督徒对我们的社会有什么样的影响呢？

5. 只相信上帝的部分属性而不是全部，是很危险的。为什么？

第一章 进深题目

第六部分 自选侧边问题

请找出你感兴趣的两个侧边问题（没有在章末习题中出现过的问题），写出你的回答。

1. 问：_____

答：_____

2. 问：_____

答：_____

第七部分 动脑动手

1. 找出上帝另外的名。制作一张海报，把这些名及其各自的含义写上去。
2. 如何从上帝的创造和护理中得知存在一位上帝呢？请画一张表，尽可能列出你能想到的理由。
3. 想办法用清楚而有吸引力的方式罗列出上帝可传递和不可传递的属性。
4. 写一份关于上帝的一种或多种属性的报告，并加入相关的经文。
5. 假设你在同一位泛神论者对话。为了让他看到自己错了，你要对他说什么呢？请写下来。

第二章

青少年圣经教义第一册

上帝的双重启示向堕落了的人类显明了：祂的作为——在万物的创造之中；以及祂的圣言——救恩计划。

祂的普遍启示能被所有人看见及感觉到，但是人的良心与受造界却不能发出福音的召唤。

上帝的特殊启示是祂的圣言——默示的、完整的道；包括律法与福音，是“我们脚前的灯”。



比利时信条

第二条 论启示（认识上帝的方法）

我们用两种方法认识上帝：第一是借着上帝的创造、保护并管理宇宙；就是在我们眼前的一本佳作，在其中的一切受造之物，无论大小，都引导我们观摩上帝不可见的事，即祂的永能和神性，正如使徒（apostle）保罗在罗马书 1 章 20 节中所说的。凡事足以叫人知道，心服口服，无可推诿。第二，就是借着祂的圣言，就是圣经将祂自己更清楚、更完全地启示给我们，那就是说在今生，对于祂的荣耀，以及我们的救恩所应了解的事，都在圣经中记载了。

第三条 论圣经（上帝所记载下来的道）

我们承认上帝记载下来的这道不是出于人意，乃是属上帝的人受圣灵的感动而发言，正如使徒彼得所说的。后来，上帝用特别的照顾，为了我们的救恩吩咐祂的仆人，先知与使徒将所启示的道记载下来；祂也亲自写下两块法版。因此我们称此为圣经。

摘自改革宗教义标准



比利时信条

第四条 论圣经正典

我们相信圣经包括两卷，即旧约与新约，乃圣经的正典，此外无任何书可与之相比。这些书卷在上帝的教会中如此称谓：旧约书卷包括摩西五经，即创世记、出埃及记、利未记、民数记、申命记，约书亚记，路得记，士师记，撒母耳记上下，列王纪上下，历代志上下，以斯拉记，尼希米记，以斯帖记，约伯记，大卫的诗篇，所罗门的三卷书即箴言，传道书，雅歌；四卷大先知书：以赛亚书、耶利米书、耶利米哀歌、以西结书和但以理书，以及十二小先知书，即何西阿书，约珥书，阿摩司书，俄巴底亚书，约拿书，弥迦书，那鸿书，哈巴谷书，西番雅书，哈该书，撒迦利亚书，及玛拉基书。

新约书卷包括四福音书，即马太、马可、路加、约翰，使徒行传，使徒保罗的 14 封书信，即罗马书，哥林多前后书，加拉太书，以弗所书，腓立比书，歌罗西书，帖撒罗尼迦前后书，提摩太前后书，提多书，腓利门书，希伯来书；其他使徒的七封书信，即雅各书，彼得前后书，约翰一、二、三书，犹大书；以及使徒约翰的启示录。

摘自改革宗教义标准



比利时信条

第五条 圣经从何处得到它的尊严与权威

我们接受，且只接受，这些经卷为神圣的经典，作为我们信仰的规范与根基，并且坚固我们的信仰；毫无疑问地相信其中所包括的一切，不单因为教会接受并证实了这一切，更是因为圣灵在我们的心中作见证，证明这一切是从上帝而来的，而且它们本身就足以证明是由上帝而来。因为甚至是瞎眼的人都可以觉察出来，圣经中所预言的一切都在应验。

第六条 圣经正典与次经之间的区分

我们把圣经正典与次经有所区别，那些次经即：以斯拉三书，多俾亚传，友弟德传，所罗门智训，便西拉智训，巴录书，以斯帖记补录，但以理书附录，玛拿西祈祷书与马加比传上下。这些次经教会可以读，如不违反圣经正典，也可以从其中汲取教训；但这些次经绝无能力与效益，从其见证来坚固我们基督教的信仰；更不可能从其他圣典中夺取其权威。

摘自改革宗教义标准

上帝的启示

上帝是完美的，完全的，并且是完全自给自足的。在祂以外，祂并不需要任何人或物。上帝并不需要人类，也不必以任何方式向人类显明祂自己。然而，令人惊奇的是，上帝却自由、自主地渴望向人类显明祂自己。

人类在伊甸园里堕落之后，上帝就更渴望向有罪的人类显明祂自己了！上帝本可以全然公正地不再向有罪的人类显明祂自己，任凭他们完全处在罪恶以及各种悲惨处境之中，是他们自作自受才落得这样的下场。

这一想法是否会让你感到惊奇？上帝仍然愿意向罪人显明祂自己的恩典是否会融化你的心肠？大卫觉察到了这一真理，他写道：“人算什么，你竟顾念他？世人算什么，你竟眷顾他？”（诗篇 8:4）

上帝选择了用两种方式来显明祂自己。这两种启示的形式是：

1. 上帝的普遍启示
2. 上帝的特殊启示



为什么上帝乐意向我们启示祂自己是一件奇事？



启示——掀开，揭露，将隐藏的事物显明出来。



我喜悦住在世人之间。

——箴言 8: 31b

创造宇宙和其中万物的上帝，既是天地的主，就不住人手所造的殿，也不用人手服事，好像缺少什么；自己倒将生命、气息、万物，赐给万人。

——使徒行传 17: 24-25



没有律法的外邦人若顺着本性行律法上的事，他们虽然没有律法，自己就是自己的律法。这是显出律法的功用刻在他们心里，他们是非之心同作见证，并且他们的思念互比较量，或以为是，或以为非。就在上帝借耶稣基督审判人隐秘事的日子，照着我的福音所言。

——罗马书 2:14-16

这两种启示形式的每一种又包括两项。上帝的这些启示形式及不同的方面透过下列图表表明出来：

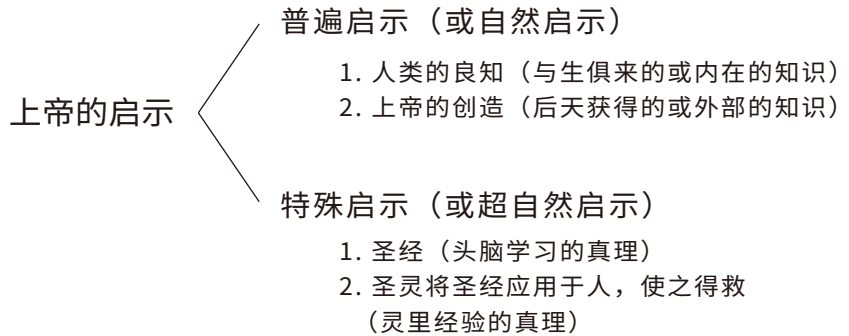

普遍启示——上帝透过人类的良知和祂的创造来彰显祂自己的一些属性或作为。

良知——一个基本的、天生的有关上帝以及有关是非的知识。

与生俱来的——天生的、固有的

后天获得的——学习到的、收集的、习得的。

上帝的启示的每一种形式和内容分别是什么意思呢？

普遍启示

上帝的普遍（或自然）启示是上帝赐给地上所有人的——是“普遍”的。它向所有人都显明，有一位上帝存在。上帝的普遍启示包括：

1. 人类的良知（与生俱来的或内心的知识）
2. 上帝的创造（后天获得的或外部的知识）

所有人生来就有良知或道德心。上帝已经在每个人的里面都放入了一种天生的知识，就是知道有一个更高级的存在——一位上帝——一种基本的是非对错的观念。每个人都知道，他有责任去做正确的事，避免做错误的事。

不仅对于那些成长在基督教家庭或社会里的人而言是这样的，对于那些异教人士也同样是这样的。所有人都有良知。

曾经有一次，一名土著在一个新成立的宣教点那里，收到了一位宣教士给他的很多物品。回到他的小屋后，他在那些物品里发现了一些钱。刚开始，他很高兴，但是一整个晚上他却不安起来。他无法入睡，关于这些钱的各种想法一直缠绕着他。

第二天一大早，这名土著回到那位宣教士那里，说：“我在你给我的那些东西里面发现了钱，还给你。”

那位宣教士很惊讶，问道：“你为什么没有自己留下呢？”

那名土著指着自己的胸膛说：“有两个声音在这里讲话。一个声音说，‘钱是你的——你找到的，就是你的。’另一个声音说，‘钱不是你的，还回去。’这两个声音一个晚上都在我里面吵，我睡不着。他们让我很烦。现在，我把钱带来给你，我现在感觉好多了。”

是什么“声音”不断地提醒那名土著要把钱还回去呢？那个宣教点才刚刚开始，宣教士还没有机会使用圣经来教导那些土著们。这个人是怎样知道偷窃是错误的呢？

一个人的良知是从上帝那里来的宝贵礼物。然而，错误的教导或实践却可能压制、扭曲良心。下列故事可以为例：



我们的良知可以一直引导我们吗？在我们成长的过程中，我们的良知如何受到影响？我们的良知是绝对无误（没有任何错误）的吗？如果人们做决定时单单倚靠他们的良知而不是上帝的圣言的话，会有什么危险？

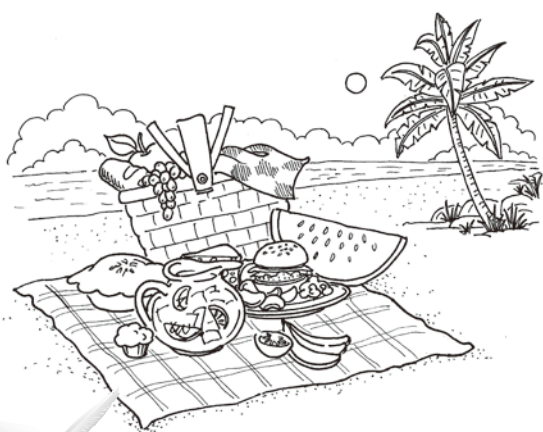

绝对无误——没有任何错误。



诸天诉说上帝的荣耀，穹苍传扬祂的手段。这日到那日发出言语，这夜到那夜传出知识。无言无语，也无声音可听。祂的量带通遍天下，祂的言语传到地极。上帝在其间为太阳安设帐幕。

——诗篇 19:1-4

神的事情，人所能知道的，原显明在人心里，因为神已经给他们显明。自从造天地以来，神的永能和神性是明明可知的，虽是眼不能见，但借着所造之物就可以晓得，叫人无可推诿。

——罗马书 1: 19-20

?

大自然怎样见证它的造物主？无神论者和进化论者如何否认上帝在他们的良知以及创造里的自我启示？

自从迈克尔记事起，他就常常每个周日早晨跟着父母去教堂。在崇拜以后，天气许可的话，他们就常常带着打包好的野餐，在那个城市的海边一起享用午餐，然后下午游泳。现在迈克尔 13 岁了，这一作法对他来说已经成了周日的习惯。

有一次，当谈论到如何过基督徒生活的时候，迈克尔最好的朋友，罗伯特，告诉他，在海边度过周日的整个下午是错误的。迈克尔则不同意这一说法。

“当我做错事的时候，我的良心会告诉我的。”迈克尔争论道，“而且我可以很诚实地说，我不觉得周日下午我在做什么错误的事情。”

“圣经教导说：‘要纪念安息日，守为圣日。’那你可以很诚实地说，一整个下午都在游泳会帮助你敬拜上帝，并且守祂的安息日为圣日吗？”罗伯特反驳道。

哪一个应该成为我们生活绝对无误的基础和指南呢——我们的良知，还是圣经？迈克尔和罗伯特都很认真，但是其中有一个却真的被误导了。为什么？

在上帝的创造里，所有人都能认识到上帝的某些方面，特别是祂的智慧、伟大和威严。次序、复杂性、美丽、广袤、能力，以及自然界的息息相关性都向每个人表明——有一位造物主，一个更高级的存在，一位上帝，是祂设计了并创造了所有的事物。

在我们今天的社会里，有些人否认上帝在自然界里的启示。他们相信，自然界是自己经过非常久远的时间自己发展起来的，是出于偶然。

有一次，赫尔曼跟一群同事一起逛画廊。他之前已经跟其中的一些同事分享过，但他们都不相信有一位上帝存在。

正当这群同事对一幅山水风景的油画赞叹不绝的时候，赫尔曼看到了一个给他们好好上一课的机会。正当他们赞叹的时候，赫尔曼就走上前，很严肃地说道：“你们所赞叹的这幅油画其实并不是艺术家所画的。”这群人就很惊讶地看着他，他又继续说道：“这幅画是经过很多很多年完全由自己进化而来的。让我告诉你们是怎么一回事。从前，有一个人在湖边建了这个可以俯视这个湖的小屋，就像你们在这幅画里所看到的一样。有一天早上，他支起了画布，拿出了油彩和画笔放在他的野餐桌，打算要画这幅美景。但是，在他还没开始画之前，强烈的地震发生了，完全摧毁了那个小屋，这个主人就再也没有回到这片土地上。但

令人惊奇的是，地震晃动了那个野餐桌，使得那些油彩罐倒了，盖子被拧开了。在接下来的几年时间里，不同的风吹过来将这些油彩的颜色涂画在那块画布上；很多场的雨也将那些颜料混合在一起，就成了你们在这幅画里所看到的这个颜色；很多小树枝、各种树叶以及风吹过来的一些东西就画出了我们今天所看到的这幅画里的那些像刷子一样的痕迹。当然，这一过程用了很多年的时间，但是经过漫长的时间，我刚才所描述的这些步骤就产生了这幅漂亮的油画。很多年以后，这幅画被来到这一地区的一名登山客发现了。”

这群人都很惊讶地盯着赫尔曼看，一片沉默。最后，有一个人说：“赫尔曼，你在开玩笑，是吧？你不会以为我们真的会相信这些吧？是吗？”

“为什么不信呢？”赫尔曼回答说，“我们当中有一些人相信这些实际存在的山脉，天空，树木和湖泊，就是这幅画里所画的这些，是完全自己进化来的，那为什么不相信关于这幅小小的油画的更简单的说法呢？”

接下来的沉默说明了，在场的所有人都明白了赫尔曼的这节课。

被造物怎样“诉说”它的造物主呢？为什么相比相信一个“没有画家”的画而言，人们更难相信一个“没有造物主”的创造？

不仅仅是上帝的最初创造见证了祂的作为，祂每一天对被造物的支持、保护和护理也是同样在讲述上帝的同在、智慧和 大能。下列的例子会说明这一真理：

“我松开这本书的时候，为什么它会掉在地上？”奥德丽的老师问她。

“因为地心引力。”她答道。“什么是地心引力？”“就是一个物体拉动另一物体的力量。”“是什么产生了这种力量，或者是什么让一个物体有力量去推动另一物体？是地球的中心拥有一个巨大的能量来源以至于产生了强大的力量，使得所有物体都被吸引向地心方向吗？如果不是的话，它又怎样会有这种能力呢？”

奥德丽不知道该怎么回答这些问题。

“在上帝创造的世界里，祂的大能用许多方式触及我们，并被我们看到。”老师回答道。



相信一个没有造物主的创造是合理的，还是不合理的？为什么？

是宇宙被科学定律掌管，还是科学定律帮助我们描述上帝在托住、掌管所创造的世界时使用的有秩序的方式？

在我们今天的社会里，有些人否认上帝在创造和护理万物当中的作为。他们相信，所有事物都是被没有位格的、各种自然的力量所控制的。他们因否认上帝的普遍启示而会为此付出怎样的代价呢？



祂将生命、气息、万物，
赐给万人。

——使徒行传 17:25b

祂是上帝荣耀所发的光辉，
是上帝本体的真象，常用
祂权能的命令托住万有。

——希伯来书 1:3a

我们生活、动作、存留，
都在乎祂。

——使徒行传 17:28a

祢眷顾地，降下透雨，使
地大得肥美。上帝的河满
了水，祢这样浇灌了地，
好为人预备五谷。

——诗篇 65:9

你还可以举出什么其他的例子，来说明上帝的能力可以在上帝所造世界的日常运作中体现出来？你能举出任何的例子来说明上帝的能力是不能被看见的吗？为什么不能呢？



上帝的护理——上帝对万物的
看顾、托住、以及治理。

“我看不到上帝。”一个无神论者对一个老人这样说，“证明给我看，上帝是存在的。”

这个老人停顿了一下，然后回答道，“70年来，每一天我都看见日出、日落，每天照常。每一天晚上，我都看见北极星在它的位置上。月亮、那些行星和恒星都在他们特定的轨道上。如果你要证据的话，你给我看一个人造的钟表，成千上万年还照旧跑得一分不差的！我在我周围的万物中都看见有上帝的存在。我很惊讶，你居然看不到祂。”

上帝的护理怎样见证祂的存在及祂关顾我们？

上帝的普遍启示是面向所有人的，无论是被造界还是人类的良知都向每一个人见证着有一位上帝的存在。但是普遍启示不能彰显上帝是哪一位，也不能显明我们要如何得救。普遍启示对救恩而言，是不足够的。



特殊启示

为要得救，我们需要上帝的特殊启示。特殊启示不是给所有人的，而是上帝给予一些人的恩典。由于我们的罪，上帝永远不向任何人显明祂自己或有关祂的真理，也是公正的，但祂却满有怜悯地选择向一些人彰显祂自己及相关的真理。

上帝的特殊启示就是祂的圣言——圣经。只有上帝的圣言向人显明：

上帝是谁——三位一体

该怎样敬拜上帝——用心灵和诚实

上帝的救恩计划——耶稣基督

为了要认识上帝、敬拜祂，以及得着祂的拯救，我们需要祂的特殊启示，我们需要上帝的圣言。

今天的许多人士否认上帝的普遍启示与特殊启示之间的这三个重要区别。下列故事就是一例：

牧师问一个年轻人，为什么总是缺席一些聚会，年轻人答道：“我每个礼拜天都在‘教会’啊。”“我在礼拜天出席‘大自然教会’。我热爱徒步旅行，当我找到一个安静的地方，我就会坐下来，享受上帝的创造。我的良知和大自然界都见证上帝，我在我的‘大自然教堂’敬拜上帝，就跟你们在你们的教堂敬拜是一样的啊！”

短暂停顿了一下以后，牧师问道，“有关于三位一体以及救恩之道，你在你的‘教堂’里，学到了什么？”

为什么这个年轻人不能针对牧师的这个问题给予满意的答案呢？这个例子如何阐明了上帝的普遍启示与特殊启示之间的一个重要区别呢？

在古代，在圣经成书以前，主耶和華透过异梦、异象、天使的显现，或是上帝亲自显现，直接沟通，抓阄，或使用乌陵和土明来向人显明祂的圣言。上帝所使用的这些启示形式，每一种你都能举出旧约中的例子吗？

随着时间的进展，上帝满有恩典地默示了不同的人来完整地记录下祂启示的圣言，以便为历世历代的人保留祂的圣言。所记录下来的上帝的圣言就是圣经。

然而人未曾信祂，怎能求祂呢？未曾听见祂，怎能信祂呢？没有传道的，怎能听见呢？可见信道是从听道来的，听道是从上帝的话来的。

——罗马书 10:14,17

你们查考圣经，因你们以为内中有永生；给我作见证的就是这经。

——约翰福音 5:39



那些认为只要借着研究大自然或圣经就可以同样地敬拜上帝的人是错误的，为什么？

你能为上帝透过异梦、异象、天使的显现，或是上帝亲自显现，直接沟通，抽签，或使用乌陵和土明来向人显明祂的圣言，分别举一个旧约例子吗？



乌陵和土明——放在旧约大祭司的胸牌里的物品，以色列借此明白上帝在各种重要事情上的旨意。（出埃及记 28:30，民数记 27:21）



我们并有先知更确的预言，如同灯照在暗处；你们在这预言上留意，直等到天发亮，晨星在你们心里出现的时候，才是好的。第一要紧的，该知道经上所有的预言没有可随私意解说的。因为预言从来没有出于人意的，乃是人被圣灵感动，说出上帝的话来。

——彼得后书 1:19-21

上帝既在古时借着众先知多次多方地晓谕列祖，就在这末世，借着祂儿子晓谕我们。

——希伯来书 1:1-2 a



如果一个人相信上帝在异梦中向他说了话，但是他在梦里得的指示却和圣经的教导相冲突，他要相信和顺服哪一个呢？为什么？

上帝透过语言文字以及位格分别彰显了祂的圣言。这句话是什么意思？

既然圣经已经完成，上帝就不再启示新的真理。祂记载下来的圣言就是祂给人类完整的启示。自从圣经完成以后，上帝作工的一般方式就是透过祂的圣言来彰显祂自己和祂的真理。如果今天上帝要透过异象或异梦说话，那么所传达的应该阐明圣经中启示的众多真理，且与之相一致。上帝绝不会在祂的永存的圣言中所宣告的真理以外，再启示额外的或是不同的真理。

上帝的特殊启示可能会以两种方式提及：

1. 用头脑学习上帝的圣言（即圣经）的众多真理。
2. 用心灵学习上帝的圣言（即圣经）的众多真理，即圣灵将这圣言应用在我们身上。

能够听到福音的信息，或是拥有一本圣经，都是很大的殊荣。我们并不比那些从没听过上帝的圣言的人好；然而上帝却满有恩典地给了我们这宝贵无价的礼物。没有祂的圣言，我们不会正确地认识以及敬拜上帝。只有透过圣经，我们才能听见福音的召唤，以及为那些失丧的罪人而预备的耶稣基督的救恩信息。

下列故事说明了拥有一本圣经的巨大价值：

文平瓚是一个韩国小男孩，他非常渴望能有一本圣经，但是他的父母太穷了，买不起。他为此很难过。

有一天，他的牧师在教会里说，“卖圣经的人很快会带着很多的圣经来我们的村庄。如果你买不起的话，他们也可以接受用农产品来换圣经。”

他很高兴地说道，“现在，我终于有机会有一本圣经了。我要编一条草绳来换圣经。”

他尽其所能地飞快地跑回家，开始编草绳。每一天，从清晨到深夜，文平瓚都一直在编着。等到卖圣经的人来到他的村庄的时候，他已经编了一条长达 455 英尺的绳子。

对他来说，这条绳子太重了，但是他拖着这条绳子，走到卖圣经的人那里，他们换给了他一本精美的新约圣经。他将这本宝贵的圣经放在胸前，脸上流下了欢喜的泪水。

你是否像文平瓚一样珍惜你的圣经呢？你的圣经对你来说越来越珍贵吗？还是，你把这份珍贵的礼物当作平常？

有一个年轻人有一天梦到，当他打开圣经要读的时候，每一页都是空白的！他非常惊讶，然后发现他家里的所有圣经都是空白的。他冲去邻居的家，结果发现他的圣经也是空白的。当他发现所能找到的圣经全部都是空白的时候，他就越来越害怕。



他决定要通过收集其他书籍中对圣经经文的引用来重新组装成

一本圣经，但是他发现，原本引用圣经经文的地方现在却全部都是空白。

这个年轻人从睡梦中惊醒，一身冷汗。好在发现，这只是一个梦！

如果没有圣经的话，我们的个人生活、家庭生活以及教会生活会有怎样的不同？若是没有上帝的圣言，我们的国家和整个世界会是什么样子？

你珍惜你的圣经超过其他一切吗？你常常阅读圣经，不断地靠着祷告来学习圣经吗？

我们必须祷告，并要尽力将上帝的圣言带给所有人，因为能听见、阅读并且学习圣经中的真理都是很大的殊荣。上帝在祂的圣言中呼召我们要认我们的罪，并要寻求在耶稣基督里的救恩。所有听见了上帝的圣言的人都有责任遵守；上帝会问责我们每一个人，是如何对待祂的圣言和祂的邀请的。

当然，能够听见、阅读上帝的圣言，并能用头脑学习圣经的真理，是很大的福气，但是想要得救，这些还远远不够。由于我们在伊甸园里的堕落，以及我们持续的犯罪的欲望，我们对于爱上帝和服事上帝并不感兴趣。作为罪人，我们乐于服事自己，服事罪，以及服事今世的情欲和渴望。因此，我们需要圣灵这位上帝将祂圣道的真理不可抗拒地应用在我们心里。



仆人知道主人的意思，却不预备，又不顺他的意思行，那仆人必多受责打。惟有那不知道的，作了当受责打的事，必少受责打；因为多给谁，就向谁多取；多托谁，就向谁多要。

——路得记 12:47-48



当旧约以色列人离弃上帝的圣言时，他们遭遇了什么？有关那些离弃上帝律法的国家，历史告诉了我们什么教训？如果我们拒绝圣经，不遵守上帝的律法，我们的国家会遭遇什么？



因为我们的福音传到你们那里，不独在乎言语，也在乎权能和圣灵。

——帖撒罗尼迦前书 1:5 a

因为你们立志行事，都是上帝在你们心里运行，为要成就祂的美意。

——腓立比书 2:13

但保惠师 (Comforter)，就是父因我的名所要差来的圣灵，祂要将一切的事指教你们，并且要叫你们想起我对你们所说的一切话。

——约翰福音 14:26



如果一个人按照以下方式去推理，“我出生于一个基督徒家庭，我上基督教学校，我还读圣经，因此，我一定是个真基督徒。”很遗憾，为什么他错了？头脑知识和心里的经历有怎样的不同？

下列故事说明了“知识”和“经历”的区别：

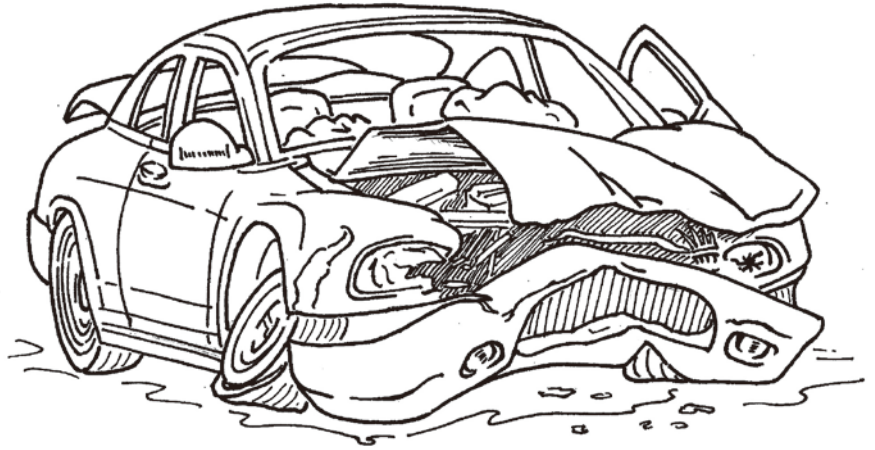

彼得发表了一份国内车祸的报告。他研究了不同车祸事故的统计数据、起因以及损失。有关机动车辆事故，他知道的很多，也讲了很多。

然而，几年以后，彼得亲身经历了一次严重的车祸。他受了很严重的伤，躺在医院，医生们都很担心他可能会死去。他经历了车祸的种种疼痛、悲伤以及恐惧等。他感到自己十分需要最好的医生；但是他在不断复原，并在最终恢复健康的过程中，也经历了真挚的感激之情。

这个故事怎样形象地描述了对于上帝的圣言和真理的仅仅是头脑的知识与亲身经历的区别呢？你是否真实地体会过你在罪中的处境（你那奄奄一息的状况），你需要耶稣基督的救赎（最好的医生），以及你对上帝那奇妙拯救的感恩之情呢？

我们需要圣灵在我们灵里已死亡的心里种下新的属灵生命——来唤醒我们里面对于救恩的需要，以及对于圣经真理的渴慕。圣灵上帝能够做成这事，因为祂是全能的；祂能使罪人重生，并且能将他们从贪爱自己、罪、世界和撒但转变为爱上帝的。祂已经应许要在这救恩的方式来赐福祂的圣言。

圣灵能够以不可思议的方式来应用圣经真理，使人得救。在下列故事中，你可以看见圣灵的大能在运行吗？

一个英国珠宝商挑选了一些贵重的珠宝要寄给在印度的商人，于是就小心翼翼地包裹每一颗钻石。当包装到最后一颗钻石，也是其中最大的一颗时，他就用他办公室的废纸篓里的软纸来包裹那颗钻石。这些软纸是从一本旧圣经上撕下来的。这些纸上写的是约翰福音的前三章。当在印度的那个商人收到这些贵重的宝石时，他小心翼翼地打开每个包裹。当他打开最大的钻石的包裹时，他看到了这些话，“上帝爱世人，甚至将祂的独生子赐给他们，叫一切信祂的不至灭亡，反得永生。”（约翰福音 3:16）

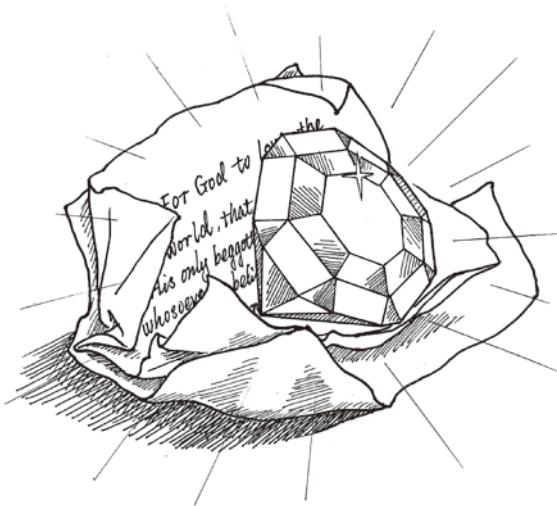

这个印度商人感到很惊奇，就一遍又一遍地读这些话。然后，他就一遍又一遍地读那些包装纸上写的那几章的经文。当圣灵将他所读到的真理应用在他的心里时，他就告诉其他人这些话，并且将那几章读给他们听。

过了一段时间，一个宣教士来到印度的这个村庄。他以为只会遇到异教徒，却没想到竟然找到了一大群印度基督徒。

圣灵的大能借着圣经真理作工，应用圣经真理，那么在这个故事里如何清楚地看到这一点呢？

一些年以前，一家纽约公司的销售代表来到了芝加哥。他一直以来都在偷用公司的钱，直到现在加起来的数目已经累计到几千美元了。这个人想了一个办法，以为是可以使他的良知闭嘴。他白天一整天都在努力工作，然后晚上就去一些娱乐场所，一直待到很晚。这样，他的良知就没有时间来说话，来责备他了。

有一天，在一间芝加哥的酒店里，他正在用老式的刮胡刀刮胡子，然后，他需要找张纸来擦掉刀片上的胡子，他就从基甸圣经上撕下一页纸来用。正当他擦刀片的时候，他的眼睛却看到了这些话，“罪的工价乃是死”。这刺透了他的心，他就抽出那张纸，继续读到，“因为罪的工价乃是死；惟有有上帝的恩赐，在我们的主基督耶稣里，乃是永生。”

这个惊讶万分的销售员开始继续读下去，一读圣经就读了两个小时。



雨雪从天而降，并不返回，却滋润地土，使地上发芽结实，使撒种的有种，使要吃的有粮。

我口所说的话，也必如此，决不徒然返回，却要成就我所喜悦的，在我发他去成就的事上必然亨通。

——以赛亚书 55:10-11



有一些所谓的“基督徒人士”否认这一真理：圣灵必须将圣经真理应用于人心，使之得救，才能成就救恩。如果这一教义不是真的，就永远都没有罪人会得救了。为什么没有了呢？那些否认这一教义的人们错失了什么有关于上帝的恩典及人的救恩的丰富真理呢？



除祢以外，在天上我有谁呢？除祢以外，在地上我也没有所爱慕的。

——诗篇 73:25

耶和华我的磐石，我的救赎主啊，愿我口中的言语，心里的意念，在祢面前蒙悦纳。

——诗篇 19:14



当圣灵上帝应用祂的圣言来救人，使罪人归正时，时间的长短或是环境的不寻常性是最重要的吗？什么才是最重要的？



不可抗拒的——不能被停下来或抵抗的，全能的。

然后，他就跪在床边，床上放着那本打开来的圣经，就在他前面，他请求主饶恕他。日复一日，他不断地阅读圣经，圣灵也大大地将圣经真理应用在他的心里和生活里。他打电话给在纽约的公司，告诉他们，他要回去了，也承认了自己一直在偷用公司的钱。他没有被起诉，甚至也没有丢了他的工作，但被允许可以每个月从他的工资里扣除一部分来

偿还他所偷用的那些钱。他的生活持续地彰显出一颗被更新了的心灵结出的许多果子，他继续住在新泽西，在那里他忠心又投入地服侍着主。



从这些令人惊奇的故事中，如何看出圣灵那不可抗拒的大能把上帝的圣言应用在人心呢？圣灵是否常常都是这样突然又迅速地做工呢？

圣灵上帝是否将祂的圣言应用在你的心里，让你得救了？你最深的渴望是什么？在你的生命中，你服事的对象是谁？你的名声、你的荣誉还有你的意愿还仍然是你的上帝——你敬拜的偶像吗？如果上帝已经将祂的圣言与真理应用在你的心里，让你得救了，那么你最深的渴望和渴慕就已经改变了。你知道你最深的渴望已经改换为乐意认识上帝、爱祂、服事祂了吗？你珍惜并且努力活出上帝的圣言吗？你最渴望的是不是要在所有的事情上寻求蒙上帝的悦纳，并且避免犯任何的过犯呢？

圣经的默示

“圣经 (Bible)” 一字的意思是“书” (book)。圣经是书中之“书”。它是一封书信，是一本由上帝写给我们人类的书。

圣经作为由上帝写给我们的书信，其伟大价值可以用下列例子做比方：



大卫珍藏着一封几年前他父亲去世之前写给他的信。在这封重要又珍贵的信里，大卫的父亲写下了一些充满爱意的教导和警告，来指导他成长。这封信提醒着大卫，父亲对他的爱和关怀；因此，他非常地珍惜，也常常地打开来读了又读。

如何把圣经比作一封书信呢？谁是真正的作者，谁又是圣经的收信人呢？圣经里面包含了什么教导和警告是可以引导读者的生活的？圣经如何彰显了上帝对罪人的爱与关怀？为什么圣经应该是我们所拥有的最重要和最宝贵的书信呢？

整本圣经都是上帝的默示；圣灵上帝就是它的作者。祂使用不同的人类作者作为媒介，并且默示他们记录下祂的圣言。圣灵上帝提示这些人要记录，并告诉他们该记录什么，完美地指引他们使用那些准确的字词去记录。



默示——指的是上帝的影响与指引，借此祂指引圣经不同书卷的每一个人类作者都能完美地、无误地记录祂的圣言。

?

如何把圣经与一封书信作比较呢？作者是谁？收信人又是谁？为什么圣经应该是我们所拥有的最宝贵的“书信”呢？



我们并有先知更确的预言，如同灯照在暗处；你们在这预言上留意，直等到天发亮，晨星在你们心里出现的时候，才是好的。第一要紧的，该知道经上所有的预言没有可随私意解说的。因为预言从来没有出于人意的，乃是人被圣灵感动，说出上帝的话来。

——彼得后书 1:19-21

大哉！敬虔的奥秘，无人不以为然：就是上帝在肉身显现，被圣灵称义，被天使看见，被传于外邦，被世人信服，被接在荣耀里。

——提摩太前书 3:16

关于上帝的默示之本质和范围，有不同的解释。有关默示的本质一般会有下列三种教导：

1. 机械式默示
2. 动态式默示
3. 有机式默示

机械式默示可以比作是：圣灵上帝使用圣经各卷书的作者像是人使用打字机一样。上帝告诉他们一个字，他们就写下那一个字，告诉他们另一字，他们就再写下另一个字。这些作者的思想 and 个性在整个写作过程中是被动的。上帝像使用机械一样使用他们，笔录出想要传达的信息，就像人使用打字机一样。

动态式默示理论认为：上帝默示了一些人作为圣经作者，祂不仅仅只是默示他们写下特定的圣经书卷而已，作为被上帝默示的人，他们余下的人生所写的所有东西也都是被默示的。

以上对上帝的默示之本质的两种解释是不对的。圣经中的每一卷书都反映了其作者的不同语言文字的应用，不同的个性，和不同的背景。因此，机械式默示的解释就不准确。许多圣经作者之后又写了一些书信和文章，但都不是被默示的，也没有被接纳进圣经里面。因此，动态式默示的解释也不正确。

有机式默示最准确地定义了上帝默示的本质属性。上帝使用每位作者的不同个性、经历、语言、教育背景，以及独特的才干。每位作者都与借着他所要写下来的信息和圣经书卷紧密相关。但是圣灵非常仔细地、也完全地指引每一位作者的思想，并引导他们的手，使得圣经中的每一个用字都是被祂所默示的。上帝不要的字，一个都没有记载下来。圣经中的每一个字都是上帝的话。

第一册
02章



今天，对上帝在圣经中的默示的范围，不同的人会有以下三种不同的解释。

1. 思想默示论
2. 部分默示论
3. 逐字默示论

思想默示论认为：上帝只是默示了圣经作者们的思想。而用什么词句来描述这些思想的则完全是那位作者的自由。

部分默示论教导说：圣经中只有某些部分是上帝默示的，而不是所有的圣经都是默示的。

以上这两种观点都不正确。两者都否认了圣经的每一个字，每一个语句表达，每一个部分都是上帝所默示的。

逐字默示论宣告了真理。“Verbal”是指“字词的（word）”，“plenary”是指“全部的（fully）”，或是“完整的（entirely）”。逐字默示论是指圣经全部都是上帝所默示的；每一个字都是上帝的话。整本圣经都是绝对无误的，因为每一个字都是上帝所使用的。

下列例子可以说明每一个字都很重要：

从前，有一个人从一家纽约商行那里买了一大船的货物，签了一张承诺将来会支付的支票。他将芝加哥的一位大商人列为他个人的担保，于是，一封电报就发给了那个芝加哥公司来确认这个人的信用。

收到的回复电报写着，“值得信赖（Note good for any amount）”。基于这一信息，纽约公司就如数发货了。然而，他们却从没收到任何的货款，公司遭受了几千美金的损失。

在调查时发现，在回复电报里出现了一字之差。原本应该是，“不值得信赖（Not good for any amount）”。但这一字之差却产生了巨大的昂贵的损失。

当我们提到上帝所默示的圣经的时候，为什么每一句话，每一个字，每一个字母都那么重要？

字词的——字的

全体的——全部的，完整的，完全的。



为此，我们也不住地感谢上帝，因你们听见我们所传上帝的道，就领受了；不以为是人的道，乃以为是上帝的道。这道实在是上帝的，并且运行在你们信主的人心中。

——帖撒罗尼迦前书 2:13

我向一切听见这书上预言的作见证，若有人在这预言上加添什么，上帝必将写在这书上的灾祸加在他身上；这书上的预言，若有人删去什么，上帝必从这书上所写的生命树和圣城，删去他的分。

——启示录 22:18-19



有些“基督徒人士”否认圣经的每一个字都是上帝所默示的。还有些人否认创世记的前几章；另一些人，则否认圣经中的一些神迹，还有一些他们认为过时的部分。如果相信圣经中有些部分不是上帝所默示的，会有什么重大危险？

那些否认圣经的默示论教义的人错失了什么样的永恒力量和安慰？



约——遗嘱，盟约，或协议。

亚兰文——犹太人在被掳巴比伦期间所通用的语言

方言——某一特定地区的人群所使用的一种语言的形式；一种稍微不同但却彼此相关联的语言。



今天，有些宗教团体只相信旧约圣经；而另一些却只相信新约圣经。为什么这两者都错得离谱？为什么旧约圣经与新约圣经之间存在着完美的一致性？

圣经的完成

上帝默示了 40 多位不同的作者来记载下祂的圣言，前后历时将近 2000 年。第一位作者是摩西，而最后一位是使徒约翰。

圣经包括两约——旧约和新约。“testament”这个字是指“遗嘱 (will)”，“盟约 (covenant)”，或“协议 (agreement)”。旧约是上帝的应许，而新约是祂恩典之约的应验。两约乃是祂关于藉着耶稣基督施行救恩的见证及旨意。这两约合成了一本完整的书——伟大的书中之书——圣经。

旧约原文是用希伯来文写成的，只有耶利米书、但以理书及以斯拉记的某些句子或某一部分是用亚兰文（一种在犹太人掳期间发展起来的方言，并逐渐取代希伯来文而成为犹太人的通用语言）写成的。新约原文是用希腊文写成的。

旧约圣经包括 39 卷书，而新约圣经则有 27 卷。上帝所默示的圣经总共有 66 卷书。这 66 卷书的顺序及位置见如下表格：

旧约全书

分类	书卷
律法书（摩西五经）	创世记，出埃及记，利未记，民数记，申命记
历史书	约书亚记，士师记，路得记，撒母耳记上，撒母耳记下，列王纪上，列王纪下，历代志上，历代志下，以斯拉记，尼希米记，以斯帖记
诗歌智慧书	约伯记，诗篇，箴言，传道书，雅歌
先知书	大先知书 以赛亚书，耶利米书，耶利米哀歌，以西结书，但以理书
	小先知书 何西阿书，约珥书，阿摩司书，俄巴底亚书，约拿书，弥迦书，那鸿书，哈巴谷书，西番雅书，哈该书，撒迦利亚书，玛拉基书



新约全书			
分类		书卷	
福音书		马太福音，马可福音，路加福音，约翰福音	
历史书		使徒行传	
教义书卷 (书信)	保罗书信	写给外邦教会	罗马书，哥林多前书，哥林多后书，加拉太书，以弗所书，腓立比书，歌罗西书，帖撒罗尼迦前书，帖撒罗尼迦后书
		写给个人	提摩太前书，提摩太后书，提多书，腓利门书
		写给犹太人	希伯来书
	普通书信	雅各书，彼得前书，彼得后书，约翰一书，约翰二书，约翰三书，犹大书	
预言书	启示录		

正典圣经书卷——在圣经正典里所包括的书卷

正典——上帝所默示的 66 卷圣经书卷的完整书单

次经——旧约圣经完成以后及新约圣经开始之前的这两约期间的犹太人所写的 14 卷书。

这 66 卷书被称为正典圣经书卷 (Canonical books) 或圣经正典 (Canon)。“正典”一词是从一个希腊字衍生出来的，意思是“一根测量用的芦荻或是棍”。圣经正典是指那些通过了上帝默示的标准检验的书卷。因此，正典就是上帝所默示的所有圣经书卷的完整书单。圣经里所包括的这 66 卷书因此也被称为是“正典”圣经书卷。

《比利时信条》的第六条列出了一些额外的书卷，这些书卷有时会与 66 卷圣经正典书卷一起出现在圣经里面。这些书卷被称为“次经 (Apocrypha)”。次经是指旧约圣经完成以后到新约圣经正典开始之前这段时期的犹太人所写的 14 卷书。罗马天主教会将这 14 卷次经中的 11 卷列入其圣经当中。

这些次经书卷，教会可以读，如不违反圣经正典，也可以从其中汲取教训。但是永远都不应当与上帝所默示的正典圣经相提并论，因为不是上帝所默示的。



若有人传异教，不服从我们主耶稣基督纯正的话与那合乎敬虔的道理，他是自高自大，一无所知，专好问难，争辩言词，从此就生出嫉妒、纷争、毁谤、妄疑。

——提摩太前书 6:3-4

人当以训诲和法度为标准，他们所说的若与此相符，必不得见晨光。

——以赛亚书 8:20



那些否认“上帝所默示的圣经正典已经完成”的人们失去了怎样的保障？

摩门派有关《摩门经》的看法怎样与圣经结尾处的经文（见启示录 22:18）相冲突？

今天，有些人拒绝上帝的圣言而倚赖自己的知识和意愿。这个故事可以怎样被用来作为展现他们悲惨状况的一个例子呢？



异端——对某人、某种理想和或事物的宗教热诚和投入。否认三位一体教义的信仰。

一些其他的异端和团体还尝试在 66 卷正典圣经书卷以外，再加上其他的作品，启示和异象。圣经最后一章结尾处的总结性经文清楚地教导了：上帝的成文之圣言是完全的；圣经正典已经完成了；此外再没有额外的神圣默示作品了。“我向一切听见这书上预言的作见证，若有人在这预言上加添什么，上帝必将写在这书上的灾祸加在他身上；这书上的预言，若有人删去什么，上帝必从这书上所写的生命树和圣城，删去他的份。”（启示录 22:18-19）。

有人宣称某些圣经正典之外的书是上帝所默示的，比如《摩门经》。阅读下列有关此书及其历史的信息：

1830 年，约瑟·史密斯在美国组织发起了一个新的宗教运动，并自称为“耶稣基督后期圣徒教会”。今天，这一庞大的群体被称为“摩门教”。

约瑟·史密斯宣称，他已经找到了藏在地里的几个金叶片，并从金叶片上发现并翻译了《摩门经》。一个天使指引他找到了这些金叶片，上面记载了当耶稣基督以肉身向北美印第安人显现，并在他们当中建立教会时，新启示的真理。

《摩门经》一共包括 14 卷书，摩门教信徒认为是：上帝所默示的；圣经的补充；在权威上等同于旧约圣经与新约圣经。

圣经教导我们说上帝真理的圣言及救恩之道还不完全吗？圣经宣称以后有更多的书卷会被加添进来吗？圣经的最后一章是如何与摩门教的这一错误信仰相矛盾呢？

有一天下午，小萨莉为了要找树林中的野花，就渐渐地走开了，离她家人野餐的地点越来越远。

萨莉一直都在专注着要找到一些野花，很长一段时间以后，她才意识到，她已经在树林里迷路了。

萨莉先是朝着一个方向走，然后又朝着另一个方向走，然后，她开始大声求救。没有听到任何回应，她就开始害怕起来了。现在已经天黑了，树林里变得非常黑。她用尽力气地大声喊叫，试图冲出黑暗。她越来越恐慌，因为她在走的时候被石头绊倒，又掉进看不见的坑里，又撞到树上。最后，她身疲力竭了，就倒在地上，在绝望中哭了。

但是，过了一段时间以后，她注意到远处有光在移动。她重新又有了力气，



站起来，朝着那光跑过去，那光原来是正在寻找她的父亲的灯笼所发出的光。

萨莉和她父亲手拉着手，安全地走出树林的时候，心里无比地高兴和感激。她父亲手中的灯笼清晰地照亮了她脚前的路，她现在可以安全地朝着她应该去的方向走了。

诗篇 119:105 说道：“祢的话是我脚前的灯，是我路上的光。”为什么上帝之道的“灯”在我们的人生路上是这么的宝贵？如果我们想要尝试走在没有这“光”的路上，那会发生什么事呢？那些已经认识到自己的罪性及失丧的境况的人们，为什么那么珍惜上帝之道的“光”？上帝的话语是你的“灯”和“光”吗？



为什么那些藉着圣灵走在圣灵之光当中的人是这世上最蒙福的人？

教义问答默记 海伦伯勒克牧师的要理问答 - 第一章和第二章

1. 我们从哪里知道有一位上帝？

从自然界与圣经中。

2. 如何从自然界中认识上帝？

有两种方式：

- (1) 藉着内在或与生俱来的知识；
- (2) 藉着外部或后天获得的知识。

3. 什么是内在或与生俱来的知识？

就是所有人生来在心中都具有的知识。“上帝的事情，人所能知道的，原显明在人心里”（罗马书 1:19）

4. “愚顽人心里说，没有上帝”（诗篇 14:1），我们怎能说人生来就具有关于上帝的知识呢？

愚顽人这样说，所表达的不过是他们自己的愿望，并不是他们实际的信仰。

5. 什么是外部或后天获得的知识？

就是从观察可见的受造界而获取的关于上帝的知识。“诸天述说上帝的荣耀，穹苍传扬祂的手段”（诗篇 19:1）。

6. 我们怎能说从受造界就知道一定有一位上帝呢？

因为若非由上帝所造，并由上帝护理，靠受造界其本身，既不能存在，也不能持续。“看这一切，谁不知道是耶和華的手做成的呢？”（约伯记 12:9）。

7. 从自然界所获取的关于上帝的知识，足以使人得救吗？

不能，因为这种知识并不包含关于救主基督的事。

8. 得救必须要认识基督吗？

是的。“认识祢独一的真上帝，并且认识祢所差来的耶稣基督；这就是永生”（约翰福音 17:3）。

9. 我们必须从哪里达到认识基督以致得救的程度？

从圣经中（彼得后书 1:19）。

10. 圣经是什么？

是上帝成文的圣言（约翰福音 5:39；提摩太后书 3:15）。

11. 谁命令写下圣经的？

上帝。“圣经都是上帝所默示的”（提摩太后书 3:16）。

12. 上帝默示哪些人写下圣经？

上帝默示旧约先知写成《旧约》，默示使徒和传福音的写成《新约》（出埃及记 17:14；启示录 1:19）。

13. 谁默示他们写下圣经？

圣灵。“乃是人被圣灵感动，说出上帝的话来”（彼得后书 1:21）。

14. 这些人在写圣经时会出错吗？

不会，圣灵会引导他们明白一切的真理（约翰福音 16:13）。

15. 圣经中有几个约？

两个——旧约与新约（哥林多后书 3:14；希伯来书 9:15）。

16. 旧约是用什么文字写的？

用希伯来文，有一小部分是使用迦勒底的文字

17. 新约是用什么文字写的？

用希腊文。

18. 整本圣经都是上帝的书吗？

是的，因为圣经中所包括的真理，只可能惟独来自于上帝。

19. 次经是上帝默示的话吗？

不是，因为次经包含许多虚构的事，与圣经相悖；犹太教会从来没有承认次经的那些书卷为上帝的圣言，而他们一直是上帝圣言的托管人（罗马书 3:2）。

第二章

第一部分 复习

1. 请说出上帝用什么样的双重方式来向人启示祂自己：

a _____

b _____

2. 上帝的普遍启示包括人的 _____ 和上帝的 _____

3. 列出三种只在上帝的特殊启示中才能看到，在自然启示中看不到的重要真理。

a _____

b _____

c _____

4. 上帝的特殊启示包括以下两类：

a _____

b _____

5. 在圣经成书之前，上帝通过什么方式向人显明祂的圣言？

a _____ d _____

b _____ e _____

c _____ f _____

6. 为什么只读圣经不足以得救？还需要什么？为什么呢？

7. 名词解释

a 正典 —— _____

b 次经 —— _____

第二章

习题

8. 请写出旧约和新约主要的四类书卷

旧约

新约

a _____

a _____

b _____

b _____

c _____

c _____

d _____

d _____

9. 旧约是上帝的_____，新约是救恩计划的_____

10. 旧约原文是_____文写成，有一小部分是_____文；新约是用_____写成的。

11. 旧约包含_____卷书；新约包含_____卷书。新旧两约总共包含_____卷正典。

12. 名词解释：

a 上帝的启示 —— _____

b 人的良心 —— _____

c 圣经 —— _____

d 摩西五经 —— _____

e 属天启示 —— _____

第二章

第二部分 大开眼界

1. 人在乐园中堕落后，为什么上帝向人启示祂自己乃是一种恩典？

2. 下面的事如何向地上所有的人见证了上帝呢？

a 人的良心 _____

b 上帝的创造 _____

3. 既然每一个人都因着自己的良心，因着看到自然界，而对上帝有一定认识，那么为什么还有必要赐下圣经给人类呢？

4. 为什么不能用观察大自然代替学习圣经、参加教会聚会？

5. 解释一下，对人的愁苦、得到解救和感恩之情仅仅有心智上的认识，跟对这些事有切身体验，有何不同： _____

6. 日常生活中有无数例子证明书面的每一个字、词、句子都很重要。解释一下，当我们谈到圣经时，这一事实如何更加显著了呢？

7. 诗篇 119:105 如何阐明了失丧的罪人切身需要上帝的圣言，非常珍惜上帝的圣言？

第二章

第三部分 圣经应用

1. 以下经文分别教导了关于普遍启示的什么真理？

a 罗马书 2:14-16 _____

b 罗马书 1:19-20 _____

c 使徒行传 14:17 _____

2. 请读以下两个比喻。解释一下，为何可以从这两个比喻中得出，人听到上帝的道，生活在祂的教会中，就肩负了更大的责任？

a 王的儿子婚宴的比喻（马太福音 22:1-10）

b 凶恶园户的比喻（马太福音 21:33-46）

3. 解释一下，启示录 22:18 如何清晰地教导圣经正典已经结束，警告我们不要相信额外的任何号称属天启示的书？

第四部分 教会先辈的作品

用自己的话解释以下引文的含义。

1. “任何谄媚之言都医治不了不安的良心，同样，任何流言蜚语都伤害不了无亏的良心。”
（汤姆·华森）

2. “上帝的灵在祂的战车上大大得胜。”（多马·曼顿）

3. “两约是上帝向我们说话的上下嘴唇。”（汤姆·华森）

第二章

第五部分 侧边问题摘录

1. 如果人只根据自己的良心来作决定，让“他们的良心引领他们自己”，那么你能预见会有什么危险？

2. 相信“没有创造主”的创造合不合理？为什么？

3. 相信万事都由一位有位格的灵智的上帝掌控，跟相信万事由非位格的自然力量掌控，有什么不同？

4. 如果一个人相信上帝在梦中对他说话了，但所得的教训跟圣经教导相悖，那么他该信从哪一个呢？为什么？

5. 人若否认上帝启示的正典已经结束了，那么他会失去什么样的安全感呢？

第二章 进深题目

第六部分 自选侧边问题

请找出你感兴趣的两个侧边问题（没有在章末习题中出现过的问题），写出你的回答。

1. 问: _____

答: _____

2. 问: _____

答: _____

第七部分 动脑动手

1. 研究每卷次经，并写一份报告。
2. 设计一份海报，清晰地罗列上帝的启示的各个方面。清楚地区分上帝普遍启示和特殊启示的教导和价值。
3. 另行写一个故事来阐明“没有画家的画”那个例子说明的真理。
4. 制作一份海报，包含一首阐明诗篇 19:1-4 真理的诗。

第三章

青少年圣经教义第一册

上帝在古时藉着众先知，多次多方的晓谕列祖，但所启示的均为同一真理。

祂的话安定在天，直到永远；在祂所命定的事上必然亨通。

圣经如镜，反映出我们的本相满是罪孽，并且显明唯一能洁净我们的那位。



比利时信条

第七条 圣经的充足性，作为我们信仰的唯一准则

我们相信圣经正典完全包括上帝的旨意，而且任何人要得救，就应当相信的要道，都在其中充分地教导了。因为上帝所要求崇拜的完全形式都记载在圣经中，所以任何人，就是连使徒在内，若是其教导不是圣经所教导的，是不合法的，正如使徒保罗所说，就是天使也不可以。因为上帝的话不可以加添，也不可以减少，这就证明圣经中的道理在各方面是最完全的。也不可以把圣经与其他人的著作相提并论，认为有同等价值；更不可以把人的风俗，或广大群众，或古迹、时间与人的继承，或教会议会所作的决议，或法规认为与上帝的真理有同等价值，因为上帝的真理超于一切；人都是说谎的，比虚空还要虚空。因此，我们要完全拒绝与此无谬准则，就是使徒所教导我们不符的任何东西。使徒说，要试验诸灵，看是否来自上帝。照样，有什么人到你们这里来，不传这样的道理，不要接待他们到你们的家。

摘自改革宗教义标准



圣经的历史

当从圣经的角度观察世界历史时，我们可以看到有三个不同的时间段。这三个时间段分别是：

1. 没有上帝成文的圣言。(从亚当到摩西)
2. 有上帝部分成文的圣言。(从摩西到使徒约翰和新约圣经的完结)
3. 有上帝全部成文的圣言。(从新约圣经的完结到世界的末了)

正如前一章所提到的，当上帝的圣言启示完毕后，上帝通常启示祂自己及其真理的方式是藉着祂成文的圣言。自称有新的启示，或者有与圣经启示所不同的启示，都是不能接受的。这就使得圣经中的每一个字句都十分特别；也使得圣经的历史和翻译非常重要。

上帝既在古时借着众先知，多次多方的晓谕列祖，就在这末世，借着祂儿子晓谕我们，

——希伯来书 1:1-2a

圣经都是上帝所默示的（或作“凡上帝所默示的圣经”），于教训、督责、使人归正、教导人学义都是有益的。

——提摩太后书 3:16



为什么我们生活在历史上最“富有”的时代？为什么新约时代在圣经中常被称为“时候满足”或“末世”呢？



我向一切听见这书上预言的作见证，若有人在这预言上加添什么，上帝必将写在这书上的灾祸加在他身上。这书上的预言，若有人删去什么，上帝必从这书上所写的生命树和圣城，删去他的分。

——启示录 22:18-19



加拉太书 1 章 7 到 9 节如何反驳了一个自称有从天使、异象、特别的人或其他不同寻常的方式而得来新道理（圣经中不曾出现）的人呢？有些人认为，在圣经完结之后，这些确实发生了，甚至现在还在发生，你能列举出一些相信或教导这些的团体吗？

就上帝的真理而论，这些人缺失了什么重要的保障呢？



手稿——古老的、手写的原文（希伯来文、亚兰文或希腊文）抄本。

抄本——一种写在“纸”（莎草纸或动物的皮）上，不是采用卷轴的方式而是装订成册的手稿。

"Aleph"——希伯来字母表的第一个字母。

西奈山——摩西从上帝那里领受十诫的山。

目前，没有任何圣经的原本被保存下来。所有的原本经卷在破损到不能使用时，都会由文士重新抄写下来，这些文士都经过非常严格的训练，抄写时准确无误。在上帝的保守之下，那些将生命献身于精准抄写圣经的文士，一代又一代地再现了完全准确的手写抄本，直到印刷术的发明。



目前，已经发现数千本用原文写成的古老抄本片段，并且正在仔细地研究和保存，这些抄本片段涵盖了新旧约。其中三本最古老和有名的全本圣经手稿（古老的、手写的、原文抄本），包含了所有或大多数新旧约章节，它们分别是：

1. 西奈抄本或“Aleph”抄本

西奈抄本写于公元 4 世纪，含有一些被后代文士改动的部分。一些经卷是康斯坦丁·蒂申多夫在**西奈山**上的圣凯瑟琳修道院中的一个废纸篓中发现的。后来经过 15 年的努力，他终于在 1859 年取得了整本抄本。这个抄本目前存放在伦敦的大英博物馆中。

2. 亚历山大抄本或“A”抄本

亚历山大抄本写于公元 5 世纪，被君士坦丁堡的**主教长**发现于**亚历山大港**，1627 年，其将之献与英王查理一世。这个抄本目前正在大英博物馆中与西奈抄本一同展出。

3. 梵蒂冈抄本或“B”抄本

梵蒂冈抄本是目前世上现存最古老的完整圣经抄本。它写于公元 4 世纪中叶，并且它还包含了部分**次经**。这个抄本从 1481 年开始存放于梵蒂冈教廷图书馆。

关于旧约圣经的**原文**不存在**争议**，因为所有古老的版本都有几乎相同的文字。近期对一些非常古老的旧约经卷，即“死海古卷”的研究引人注目地表明了这一真相：

1948 年 3 月，一个阿拉伯牧童在寻找丢失的山羊时，无意间发现了一个昆兰（Qumram）洞穴（位于死海边上的耶利哥城南边 7 公里），那里面有许多罐子，其中装着古老的羊皮书卷。

自此以后，陆续发现了超过 350 件书卷，大多已经残破。这些经卷大约是在基督降世前 50 到 200 年前完成的，那时有一群虔诚的犹太人，称为爱色尼派（Essene），生活在那里。

除了以斯帖记以外，其他用希伯来文或亚兰文写成的旧约经卷都可以在死海古卷中找到。其中最著名的是用希伯来文写成的全本以赛亚书手稿。这份手稿，抄写于大约公元前 125 到 100 年之间，比之前大约在公元 900 年时文士抄写的希伯来手稿早了整整 1000 年！而发现了比之前的抄本古老了 1000 年的圣经经卷全本抄本更是让人激动不已！

经过对整本以赛亚书小心精准的对比之后，发现了 13 处非常小的不同，但是经过古代文士在上千年期间的抄写，没有发现一处意思有改变的地方！在对其他经卷和残篇（fragments）进行对照之后，也发现了同样的准确性。

文士抄写圣经是完全准确的。那么对死海古卷检查的结果如何确认了这一真相呢？



主教长——一个大城市里的主教（首席神父）；大主教。

亚历山大港——一座闻名于世、历史悠久的城市，它坐落于埃及的地中海边上。

梵蒂冈——罗马城内一个独立的国家，是罗马天主教的中心。

次经——在新旧约之间的时代，犹太人所写的 14 卷经书。

争议——争论；争辩；观点不同。

原文——圣经所用实际的，原始的文字。

残破——不完整的；部分的。

爱色尼派——在耶稣基督时代前后一段时间，聚居在死海边上的一个犹太宗教团体。

亚兰文——在犹太人被掳到巴比伦之前和之后的一段时间内，他们通常所使用的语言。

残篇——部分；不完整的一部分；一部分。

精准——精确的；对每一个细节非常小心的。



部分的——不完整的；包含了一部分但并不是全部。

莎草纸——古老的书写用纸，是用莎草植物制作的。

安色尔字体——用大写字母写。

小写体——用小写或草书字母。

圣经文选——在不同的场合中用于给公众诵读的部分经文。

传统文本——根据 96% 的圣经手稿们而得到的标准新约文本。

威斯科特和霍尔特——威斯科特 (1825-1901) 是一名圣公会的主教，他同时也是一名神学家，在剑桥大学任神学教授。霍尔特 (1828-1892) 也是一名圣公会的牧师和剑桥大学的教授。

1882 年，二人根据一种论调，即最古老的全本手稿，Aleph 抄本和 B 抄本更加可靠，发展出了一套新的希腊新约圣经文本。

翻译——将一名作者的作品用另一种语言写出来。



为什么翻译圣经非常必要也非常重要？为什么圣经的翻译要尽可能准确呢？

旧约文本没有争议，但对新约的文本措辞却有着各种各样的争议。今天有超过 4500 种希腊文新约手稿片段或全本，大约 170 种是公元 2 世纪到 7 世纪的莎草纸 (papyri) 残篇；超过 210 种用的是公元 4 世纪到 10 世纪的安色尔字体 (uncials) (字母大写的手稿)；大约 2500 种用的是公元 9 世纪到 16 世纪的小写体 (minuscules) (字母小写或草体的手稿)，还有超过 1650 种是圣经文选 (lectionaries) (用来给公众诵读的部分经文)。

大约 96% 的已知的希腊文手稿读起来是几乎相同的，因此它们被归类为同一种版本。这种版本被称为“公认文本 (Textus Receptus)”或传统 (多数的，公认的，或拜占庭 (Byzantine)) 文本。A 抄本，亚历山大抄本就属于这个传统文本体系。

在 1859 年 Aleph 抄本 (西奈抄本) 被发现后，两名学者威斯科特和霍尔特对新约圣经的原文提出了一种不同的观点。他们研究并出版了一套理论宣称“古老的”意味着“更加准确和可靠”。基于这条理论，他们教导说，两份最古老的完整的手稿，B 抄本和 Aleph 抄本比传统文本更加可靠。

在本章后面我们学习为什么有如此多的圣经译本时，我们会看到“最老的” (威斯科特和霍尔特) 和“多数的” (传统文本) 之间到底谁更可靠的争议，为什么会如此重要。

圣经的翻译

古代译本

两个古代最重要的圣经译本是：

1. 七十士译本 (Septuagint)
2. 武加大译本 (Vulgate)



七十士译本是把旧约圣经从希伯来文翻译成希腊文的一个译本。单词 "Septuagint" 的意思是“七十”这个译本称为“七十士译本”（或“LXX”），因为传说是 70 名犹太长老在公元前 3 世纪时，在亚历山大港完成的这个旧约译本。当耶稣在世时，这个旧约译本被生活在罗马的犹太人广泛使用。当保罗在各地宣教时，这个译本让外邦人阅读旧约圣经成为了可能。

当整个西方世界开始使用拉丁文作为官方语言时，各种各样的圣经拉丁译文就开始涌现。为了消除各种不同译文造成的困扰，公元 382 年，教宗（Pope）达马苏斯一世授权耶柔米（Jerome）开始翻译整本圣经的拉丁文译本。耶柔米使用了七十士译本、希伯来文旧约圣经和希腊文新约圣经手稿，以及其他的拉丁文译本作为参考。

耶柔米的拉丁文圣经译本被称为武加大译本（“武加大”的意思就是“通俗的”）。他的译本在某些经文部分比其他译本更加清晰准确，但是在翻译时，仍然留下了相当大的自由度。武加大译本后来有很多的变动和修订，在中世纪期间，已知的改动就有 8000 多处。

英文译本

对我们来说，最感兴趣的是圣经的英文译本。在过去的世纪中，已经出现了大量的英文圣经译本。

在以下两页的图表中，总结了过去和现在最重要的英文译本。基于传统文本的译本与基于威斯科特和霍尔特文本的译本有清楚的区别。

七十士译本——一个把旧约圣经从希伯来文翻译成希腊文的古老译本（公元前 3 世纪）。

消除——终结；去掉；减少。

耶柔米 ——（公元 348-420）一名伟大的神学家和著名的早期教父。

武加大译本——耶柔米完成的拉丁文圣经译本。

很多的——一些或许多。

变动——不同的方式；变化；改动。

为什么使用武加大译本，或者基于武加大译本的英文译本可能会带来误导呢？

主要的圣经英文译本

传统文本

丁道尔 (Tyndale) 译本 (1525, 1534)

当时在英格兰，译本的翻译和出版正面临着逼迫，所以丁道尔必须经常在其他国家一边躲藏一边继续他的翻译工作。1536 年，丁道尔殉道时旧约圣经的翻译尚未完成。这个译本，完全基于传统文本，为后来的英文译文在内容、新鲜的风格和丰富的词汇方面奠定了坚实的基础。

科弗代尔 (Coverdale) 译本 (1535)

科弗代尔使用丁道尔的英文译本和马丁路德的德文译本作为主要的翻译来源。因为丁道尔未完成的旧约译本和完本的新约译本是分开出版的，所以科弗代尔译本是第一种印刷出版的英文全本圣经译本（威克里夫的译本早于印刷术发明的年代）。

日内瓦 (Geneva) 译本 (1560)

当血腥玛丽在英格兰展开逼迫时，一些英国学者在日内瓦完成了日内瓦译本。因为带有大量的注解，所以许多困难的经节和教义都得以澄清。

英王钦定本 - KJV (1611)

英王钦定本的翻译基于希伯来原文和希腊传统文本，由 50 名指定的语言学者和虔诚的教会领袖使用了以往的英文译本作为参考后翻译而成。英王詹姆士一世批准了这个译本，并下令印刷给全英格兰的教堂使用。此译本不含边注和说明。

英王钦定本在历史上一直在所有新教徒的教会和神学院中使用，并且它也是目前流传、阅读最广泛的英文圣经译本。

威斯科特和霍尔特文本

钦定英译本修订版 - R(1881,1885)

钦定英译本修订版的译者其中包括 65 名英国学者和 32 名美国学者，他们来自多个宗派，主要的发起者是英国国教。其新约部分是基于威斯科特和霍尔特文本，（他们二人都是翻译组成员），主要是根据两个最古老最完整的手稿，而不是传统文本，翻译而成的。

美国标准版圣经 - ASV (1901)

钦定英译本修订版翻译组中的美国委员会承诺在 14 年内，不会出版美国版的钦定英译本修订版。于是到了 1901 年，美国标准版圣经按照美国委员会的词语偏好而得以出版。

修订标准版圣经 - RSV (1952)

钦定英译本和美国标准版圣经的修订本，这个版本尽量保持了英王钦定本所使用的高雅的风格。并且在这个版本的很多地方都可以看到译者的自由主义观点。

新英语版圣经 - NEB (1961, 1970)

不像美国标准版圣经和修订标准版圣经那样，新英语版圣经不是以前版本的修订，而是回到希伯来原本和两个最古老、完整的希腊文手稿之上。谈到人的罪、堕落的本性和基督的神性时，常常含糊其辞。

新国际版圣经 - NIV (1979)

新国际版圣经是在纽约圣经协会的赞助下，由来自许多不同宗派背景下的 100 多名学者共同翻译完成的。虽然这个版本是按非常学术的方法翻译的，但它是基于威斯科特和霍尔特文本为基础的，并且因为它的翻译团队是跨宗派的，许多译者对经文内容的理解引起了很大的疑虑。

最古老的完整文本就是最可靠的

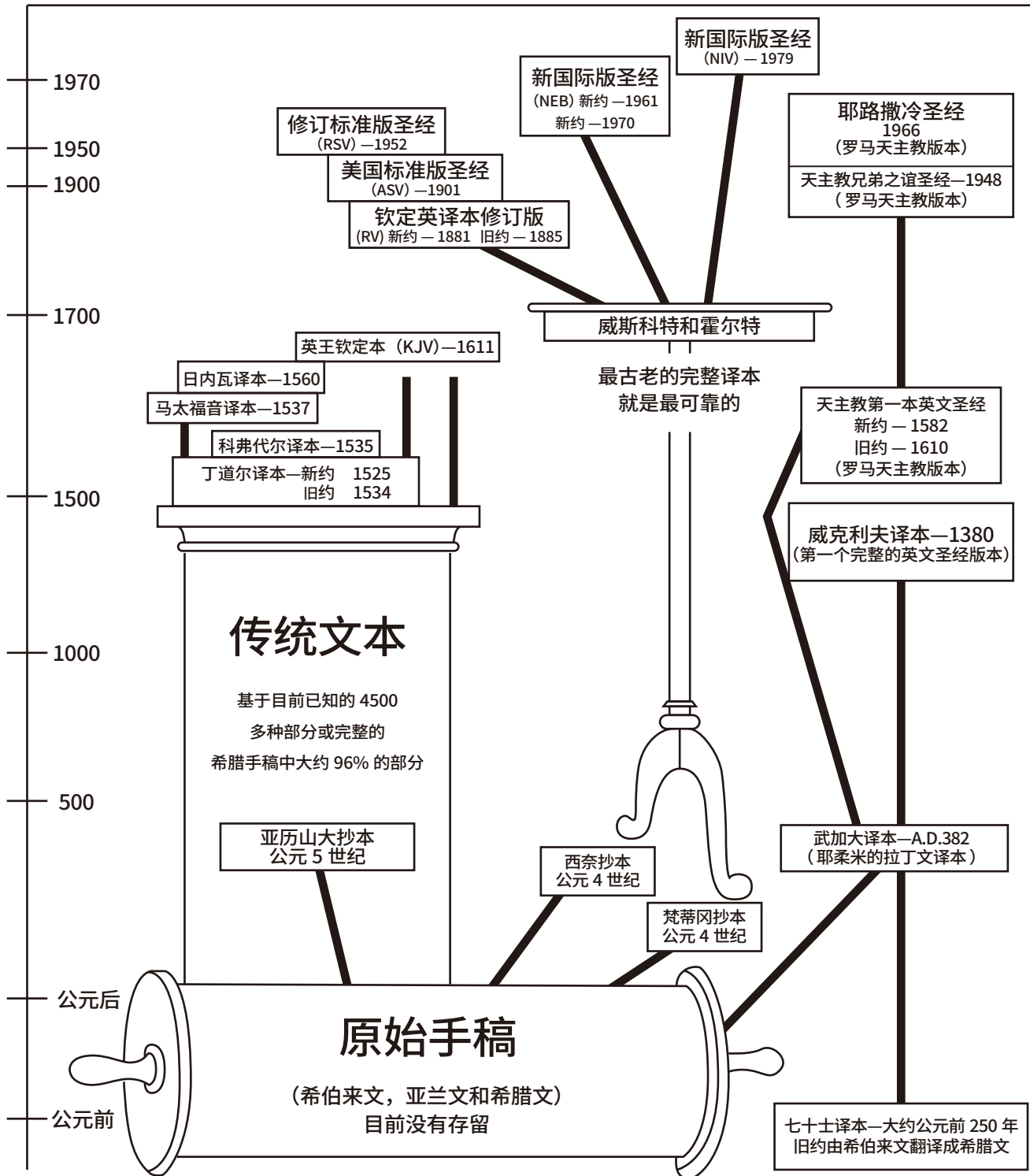

这些各种各样的古老手稿和现代英文译本多么不同呢？古老手稿之间大多数的不同涉及的都是拼写、语法、词序和其他不影响主要意思的誊写事项。

然而，一些基于威斯科特和霍尔特文本的新近的译本比基于传统文本的译本缺少了一些新约经文，或者把这些经文放在括号中或脚注中。一些缺少的经文如下：



看一下这些例子中新近的英文译本（基于威斯科特和霍尔特文本）中的变动。哪些变动与耶稣基督的神性有关？关于耶稣是上帝的经文，在这些新译本中加添或删减了吗？为什么这样做是很危险的？

约翰福音 7:53-8:11	淫乱的妇人被带到耶稣面前的故事。
使徒行传 8:37	“腓利说：‘你若是一心相信就可以，’他回答说：‘我信耶稣基督是上帝的儿子。’”
约翰一书 5:7	“作见证的原来有三，就是圣父、圣子和圣灵。这三样也都归于一。”
马可福音 16:9-20	马可福音的结束部分。

一些翻译上不同的地方如下：(KJV——英王钦定本；ASV - 美国标准版圣经；NIV——新国际版圣经；RSV——修订标准版圣经)：

路加福音 2:14	KJV	“在地上，平安、益处归与人。”
	ASV	“在地上，平安归于有善心的人。”
约翰福音 3:13	KJV	“除了从天降下仍旧在天的人子。”
	RSV	“人子”
路加福音 24:40	KJV	“祂就把手和脚给他们看。”
	ASV	(边注中注明缺失)
提摩太前 书 3:16	KJV	“大哉，敬虔的奥秘，无人不以为然，就是上帝在肉身显现，被圣灵称义。”
	NIV	“敬虔的奥秘伟大，毫无疑问：祂在肉身显现，圣灵为之辩白。”
马太福音 6:13	KJV	“不叫我们遇见试探，救我们脱离凶恶，因为国度、权柄、荣耀，全是祢的，直到永远，阿们。”
	RSV	“不叫我们遇见试探，救我们脱离凶恶。”

哥林多前书 15:47	KJV	“第二个人是出于天的主。”
	ASV	“第二个人是出于天。”
加拉太书 3:24	KJV	“这样律法是我们训蒙的师傅，引我们到基督那里，使我们因信称义。”
	NIV	“这样律法是我们的监护人，直到耶稣基督的到来，使我们因信称义。”
约翰福音 6:47	KJV	“信我的人有永生。”
	NIV	“信的人有永生。”

基于“威斯科特和霍尔特文本”的翻译是不是与基于“传统文本”的译本有所不同呢？你能看出为何这些变动都很重大吗？

意译的“圣经”与直译的版本是不一样的。直译的圣经力图逐字逐句翻译，而意译是把“意思”翻译出来——用今天的言语重述故事。

现代意译版本的“圣经”包括：新约现代英文译本（1958），新约简明英文译本（1963），给现代人的福音（1966）和当代圣经（1972）。这其中，当代圣经是最流行的。下面是英王钦定本（KJV）与当代圣经（TLB）在一些经文上的对比：

士师记 7:20b	KJV	“喊叫说：‘耶和华和基甸的刀。’”
	TLB	“都喊叫说：‘耶和华和基甸。’”
士师记 19:2	KJV	“妾行淫离开丈夫。”
	TLB	“但是她很生他的气，就跑掉了。”
撒母耳记下 16:4b	KJV	“洗巴说：‘我叩拜我主我王，愿我在你眼前蒙恩。’”
	TLB	“谢谢你，谢谢你先生，”洗巴回答道。
哥林多后书 5:21	KJV	“上帝使那无罪的，替我们成为罪。好叫我们在祂里面成为上帝的义。”
	TLB	“上帝把我们的罪倾泻在无罪的基督身上。作为交换，祂把上帝的良善倾注给我们。”
提摩太前书 3:16a	KJV	“大哉！敬虔的奥秘，无人不以为然，就是上帝在肉身显现。”
	TLB	“毫无疑问，活出敬虔的生活是一件不容易的事情，但是答案就在降世为人的基督身上。”



为什么用我们自己的字句重新表述上帝的话语并称其为“圣经”是错误的？当看过这些对照的例子之后，你能看出使用这种意译的“圣经”会有什么错误呢？

意译的“圣经”真的是上帝的话吗？

我们仍然偏好使用英王詹姆士或称钦定版（基于传统文本）英文圣经，而不是使用一些现代（基于威斯科特和霍尔特文本）英文圣经译本，是因为以下原因：



1. **数量**——英皇钦定本圣经是基于传统文本的。4500本已知的部分或全本希腊手稿中的96%都使用的是传统文本。

2. **教会历史**——教会历史上一直使用的是传统文本。英国、法国、荷兰和德国的改教教会都使用的是基于传统文本的圣经。（荷兰的“荷语圣经”，1618-1619，也是基于传统文本的）。

3. **上帝的护理**——上帝仔细地启示圣经中的每一个字句，那么祂难道会使96%的希腊手稿和宗教改革时期的所有圣经译本都基于错误的抄本，却又单单在1882年藉着威斯科特和霍尔特赐亮光给“真正的文本”吗？上帝的护理之工支持传统文本或英王钦定本。

4. **教会的接纳**——在所有的英文译本中，只有英王钦定本经过了时间的检验，得到广大新教教会的接纳。

5. **最古老的并不见得是最好的**——威斯科特和霍尔特争辩说“最古老的抄本是最可靠的”，并且“年代比数量更重要”，这并不是一定正确的。也可能这两份最古老完整的手稿之所以被发现时保存的状况还很好，是因为当时的人们已经认识到它们是有问题的手稿，所以被放到一边不再被继续用来抄写，直到像其他可靠的手稿一样慢慢变旧。梵蒂冈手稿和西奈手稿之间存在的很多差异也进一步支持了这样的观点。

6. **逐字翻译**——英皇钦定本的众多译者都对圣经的每个字句充满着深深的敬意，所以任何为着语法通顺而添加的字句都使用的是斜体字。这样英文读者就会知道哪个英文单词是原文中没有的，是为了语句的通顺而不得不添加上的。



为什么梵蒂冈和西奈译本之间数量众多的不同为第五个原因提供了进一步的支持？



普世的——全世界的；普遍的。

新近的译者们使用了更加宽泛和自由的翻译方式，即“动态对等理论”。这种理论认为，从一种语言到另一种语言表达事情时，不只是字句，连结构或表达方式都是不同的。因此，圣经不应当逐字逐句的翻译，而是应该按英语的理解方式重新阐述或重新解释。这套理论产生了一些据称“更容易为英语人口理解”的新版本们，但是这样做背离了逐字逐句的翻译方法。

相信圣经中的每一个字句是很重要的，因为每一个字句都是上帝所默示和拣选的，所以严格按照逐字逐句的原则翻译圣经是极其重要的。新近的所有译本都比英王钦定本背离原文字句和信息形式的地方更多。

看一下下面高亮部分题为“好的译者必须了解他的主题”的内容。除了对两种语言都很精通之外，哪些“知识”是一个好的圣经翻译者所必须掌握的？为什么？

好的译者必须了解他的主题

为了更好地从一种语言翻译成另一种语言，译者需要的不仅仅只是对两门语言的精通，他还必须了解他所翻译的材料。比如，如果两个人同时被要求将一本关于卡车引擎修理的书从德文翻译成英文，他们都能流利的使用两种语言，但是一人是一名经验丰富的柴油机技工，而另一人对卡车引擎只了解一点点或根本不了解，哪个人能将德文作者的意思更准确地用英文表达出来呢？为什么？

佩因在《英王钦定本背后的人们》中，揭示了英王钦定本的译者们的生平。这些人不仅仅是精通于所需的语言，他们中的多数还是非常虔诚，敬畏上帝，并且是按灵和真理认识、热爱和服事上帝的人。他们在言行中持守各种基要教义。他们早已从经历中认识了所要翻译的东西。

从他们使用斜体字这件事可以看出，他们深深地意识到圣经的神圣，其中每个字句都是上帝所默示的，

?

除了对两种语言都很精通之外，还有什么其他“知识”是译者必须掌握的？为什么？

有些人认为，用哪个英文译本并无所谓。为什么这样想是不对的？

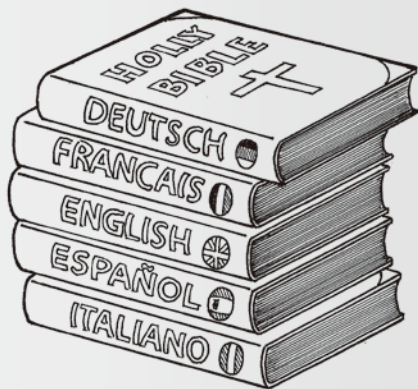

并对此十分重视。每次为了使翻译后的英语语句通顺而不得不添加上一些字句时，都用斜体字标识。

对上帝深深的爱——这种爱反映在对圣经真理的热爱，在生活中敬畏上帝和对上帝话语的深深敬畏上——是上帝话语的翻译者所必不可少的特质。

为什么深深的爱和对上帝及其话语的敬畏对圣经的翻译者是非常重要的要求呢？

7. **译者们的品格**——被指定为英王钦定本译者的 50 人，不只是著名的学者，也是知名的虔信者。他们坚定相信圣经的每一个字句都是上帝所默示的，坚信圣经中的每一核心教义。他们中的许多人的生活都证明了他们对这些真理的认识是得救性的。

而并不是所有现代翻译团队中的译者都能有这样同样的见证。

8. **语言用法**——英王钦定本是英语世界的经典，不止因为它的翻译清晰准确，更是因为它极为卓越的语言用法。英王钦定本的语言是十分高贵典雅的；并且它简练优美、高贵有力的伊丽莎白式英语使它在数世纪内，都在英语世界内被奉为文学经典。

圣经无误

“无误”这个词的意思是“没有错误或差错；完全值得信任和确定。”作为上帝的话语，作为唯一一本圣灵默示的书，圣经是无误且不会错的。这是何等宝贵奇妙的真理！在这个世界上，充斥着各种不确定、怀疑、不同的观点和错谬，却存在无误且不会错的真理——上帝的话语，圣经。

你是否在心中已经认识到并将圣经看为上帝无误且不会错的话语呢？它是你生活的准则吗？当上帝的恩典在我们心中动工，当祂的爱藉着圣灵的感动在我们心中满溢时，我们自然就喜爱按着上帝的话语而活——去行祂眼中所喜悦的事。

今天，很多人并不相信圣经是无误且不会错的；他们并不相信圣经是上帝真实默示的话语，而这个问题是非常关键的。如果圣经真的是上帝的话语，那么它就是无误的；如果不是，那么每个人关于是非对错的想法都与其他人一样有效了，因为没有最终的绝对真理——无误且不会错的上帝的话语。

圣经有超过 3000 处以上的经文宣称它不是从人而来的话语，而是从上帝来的。作为上帝的话语，圣经清楚地见证了自己的属天权威。



有些人否定圣经是上帝所默示的且是无误的。当说到绝对真理时，这些人为什么愿意生活在一个不确定的世界中呢？



无误的——没有错误；完全值得信任和确定。

无错的——没有任何错误；每个细节都正确。

关键性的——最重要的；决定性的；核心的。

以下 11 个事实可以证明圣经确实是上帝的话语。

1. 圣经的完整和有序——圣经包括 66 卷书，是 40 多位作者完成的。这些作者中，有士师也有织帐篷工人，有国王也有牧民，有祭司也有士兵，有先知也有医生，有高官也有渔夫。部分圣经是写于帐篷中，部分写于沙漠中，部分写于山岭中，部分写于城镇中，部分写于皇宫中，还有部分是写于地牢中。最后一位作者生活的年代比第一位作者晚了 2000 年。然而，尽管有如此多的差异，圣经却是浑然一体的——它是一本书。从创世记到启示录，它教导的是同一则道德准则，同一套教义系统，同一个救恩计划和同一套信仰规范。很明显，它是一本书。我们去哪里还能找到 40 多位不同的作者，从事着不同的职业，来自不同的背景，生活在不同的环境下，在历史的不同年代写作，写下的作品却能完美无缺的合成一本书呢？一本在关乎生命的核心问题上毫无差别和分歧的书呢？我们人类，永远也不可能写出圣经这样的书，因为圣经是上帝的话语。

当爷爷仔细打开怀表的后盖时，小汤米在一旁专注地看着。那里面有 30 到 50 个不同大小的齿轮彼此契合，随着齿轮的转动，这些齿轮带动怀表的指针以适当的速度沿正确的方向移动。看到这些，他不禁入了迷。

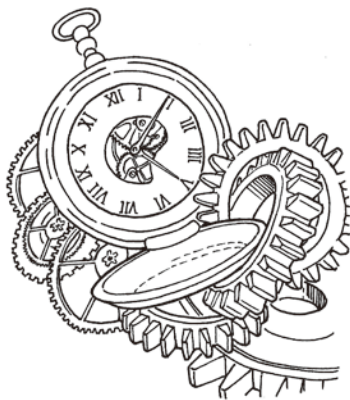

“所有这些轮子一起共同工作，”他带着惊奇小声的对爷爷说。而 66 本不同的书卷和超过 40 位不同的作者共同契合组成了一本圣经——一本关于拯救的信息。

爷爷的手表和圣经有什么样的对比呢？圣经的有序和完整是如何见证它是有同一作者写出的呢？当你阅读圣经时，你是否感到惊奇和敬畏，就像汤米看到所有的轮子在一起工作时所感受到的那样呢？

2. 圣经不可毁灭——谁能计算出，在无数次的逼迫中，有多少本圣经被烧毁了呢？君王们曾经竭力发动战争去毁灭圣经。人们曾经因为拥有圣经或承认相信圣经真理而被烧死、被投入野兽的口中、被许多种方式折磨致死。



道德准则——一套合宜的行为规范系统，为每日生活提供道德规范和原则。

统一性——一致；统一。

核心——中心；最重要的。



“人本主义 (Humanism)”是今日社会最流行的理念和信仰。它相信任何人都可以自己决定对他自己来说，什么是对的，什么是错的，什么是重要的，什么是不重要的。当相信这套理论时，人们到底相信的是谁呢？谁变成了他的“上帝”呢？这套信仰体系中的“上帝”是无误的吗？为什么人本主义是一种不能给人带来安全和安慰的信仰呢？

这个例子如何说明圣经的有序和完整见证了它的作者是上帝这个事实的呢？



不灭的——一种不能被摧毁的品质。

然而，圣经依然保存了下来，影响扩展到了全世界。在整个人类历史上，圣经一直是拥有最多读者的一本书。自从印刷术发明以来，它一直是世界上销量最大的一本书。在人类历史上，从来没有一本书是像圣经这样被人又爱又恨的。为什么？因为圣经是上帝的话语。



有一次，加拿大西部一个旅馆的主人感到非常生气，因为他发现有人在他旅馆的每个房间里都放了一本圣经。于是他把所有的圣经收集起来，扔到垃圾堆里准备回头烧掉。

有一个贫穷的小女孩，她经常到这个垃圾堆来捡别人丢弃的食物，正好看到这堆圣经，于是她就拿了一些带回家。

她立刻就开始阅读上帝的话语，上帝也在她的心中祝福自己的话语。就像种子掉进了早已预备好的土壤当中一样，小姑娘的心中也就结出了果子——对上帝和他人之爱。

她的生活发生了改变，她开始跟其他人分享她在圣经中看到的上帝的真理。她的话影响到了其他人，因为他们看到圣经如何改变了她的生活。

那个旅馆的主人曾经想毁掉上帝的话语，可是他实际上成为了散播上帝话语的管道。你能想到圣经中或教会历史上有哪些例子表明了同样的道理呢？

在亚美尼亚，在一群全副武装的穆斯林士兵的恐吓和折磨下，一个有着 60 户家庭的村子都变成了穆斯林。

有一个女人，已经超过 100 岁了，她拒绝改变她的信仰。她把圣经贴在自己的胸口宣告道，“我已经老得不能不认我的主了！”

凶残的穆斯林士兵一把抢过她的圣经，但是她平静地回答，“你可以从我的手中抢走圣经，但是你无法从我的心中夺走它。”

你能讲述其他例子来说明圣经不可摧毁吗？

3. 圣经对各种人说话的能力——在不同的历史阶段，圣经已经向来自不同文化、各异的背景、各样职业、各个年龄段的人亲自说话。



这两个例子如何用两种不同的方式表明了一个事实——即圣经不可毁灭证明了它的作者是上帝？



对立的——不同的

各式各样的——许多的；各种各样的；很多。

尽管存在着如此众多的差异，藉着圣灵的运行，成千上万的人已经感到了圣经亲自对他们说话。圣经向他们启示出那位真上帝，他们自己内心的境况以及他们人生的目的，为什么圣经能做到这些？因为圣经是上帝的话语。

有一次，一个牧师对他的会众讲了以下的例子：

“如果我有一把非常昂贵且结构复杂的锁，并且只有一把合适的钥匙可以打开，那么我可以非常确定这把钥匙是造锁的人制作的，因为只有他了解那把锁。

所以弟兄姊妹们，当我看到人心中那么复杂、神秘，并且发现只有圣经能揭示人心时，我就很确定，圣经是那位创造我们并完全了解我们的上帝所写下的。”

这个故事如何说明了圣经对各种人说话的能力证明了它的作者是上帝呢？

?

这个故事如何说明了圣经对各种人说话的能力证明了它的作者是上帝呢？

如果我们的国家继续远离上帝的圣言，那么将会发生什么呢？如果被圣灵祝福的上帝的圣言，能够将野蛮人转变为文明人，那么当他们离弃圣经真理时，文明的国度是否会变得更加野蛮呢？

4. 圣经的能力与影响——想象一下宣教士们的工作。他们进入一个新的禾场，既不是用武力强迫人们，也不是用金钱贿赂人们，而是只带着上帝的圣言。在很多地方，当上帝的祝福临到时，圣经就将野蛮转化为文明，残忍转化为仁慈，放荡转化为纯洁。想一下人类历史上所有的国家，从以色列的孩童到今天我们的国家——当他们遵行圣经的教导时，他们就繁荣昌盛；但是当他们离弃圣经真理时，就会衰败没落。为什么？因为圣经是上帝的话语。

一天，一位妇女在乡村市场上买了一本圣经。带回家后，她就开始阅读，于是上帝在她的心中赐福祂的真理。然而，她的丈夫是一个非常粗鲁的人，并且讨厌宗教。一天晚上，他喝得醉醺醺的回到家中，发现他的妻子又在阅读圣经。于是他就一把抢过圣经，扔进了火炉，嘴里还愤怒地喊叫着：“现在让我们看看你的新信仰还能剩下什么！”

第二天早上，当他打开火炉准备掏出炉灰时，看到了一页烧了一半的经文。他把它取出来，看到了下面这样的一句话：





无限充足——拥有无限的品质；不可能达到尽头。

有限的——受限的；有界限的；可测量的。



这个例子如何向我们说明圣经的能力和影响证明了它的作者是上帝呢？

你能想到一个例子是关于我们的社会上，人们在“继续坚持被骨头梗住”的吗？因为这种做法，他们错过了什么“鱼肉”？

这个例子如何帮助我们认识到，圣经内容的无限充足性不应该是我们的绊脚石而应该是它的作者是上帝的一个证据呢？



“天地都要废去，但我的话决不会废去。”

这句话中的真理打动了。他对自己居然想毁掉上帝的话语而感到深深的悔恨，于是他告诉妻子再去买一本圣经。他开始和妻子一起虔诚地读圣经，于是上帝也同样在他的生命中赐福于他。

这个人是如何被他所烧毁的圣经“点燃”的呢？为什么圣经有能力做出这样的事情呢？圣经又是如何带有这样的能力的呢？

5. 圣经内容的无限充足 (inexhaustibility)——关于圣经的注解已经有上百种。在过去的数千年间，已经有无数关于某段单独经文的讲章传讲出来。但是，圣经总是还有新鲜的内容。因为我们的思想是有限的，所以我们永远也无法达到圣经无限的深度。圣经包含了其作者无限的智慧，因为圣经是上帝的话语。

有一个莽撞的年轻人经常夸口自己是坚定的无神论者，一天，他坐在火车餐车的一张桌子旁，正好有一名牧师也坐在那张桌子边。

当他们在共同享用美味的鱼肉晚餐时，年轻人看着牧师说：“我猜你是一个牧师！”

“是的，”牧师回答道，“我在服事我的主。”

“我也这样认为。你根据圣经讲道，是不是？”

“是的。”

“我敢打赌，圣经里肯定有你很多不明白的东西！”

“是的，确实有一些我无法完全理解的部分。”

“我也这样认为。那么你到底在做什么呢，牧师，既然你并不明白圣经，你为什么还要相信它呢？”

这位牧师在回答前停顿了一下，然后回答道：“我的朋友，我只是像我们现在吃鱼肉饭一样。当我碰到骨头时，我就平静的把它放到一边，继续享用美味的鱼肉。然而对那些继续坚持被骨头梗住的人，我感到衷心地遗憾。”

关于圣经的阅读和研习，这个例子告诉我们什么样的重要功课？虽然这个牧师使用了现成的例子有效地表达了他的观点，但我们必须知道骨头是无用的，而那些难解的圣经经文却不是。你在祷告并努力长进你的圣经知识吗？

6. 圣经作者们的诚实——当我们读一些由人写作的人物传记时，我们可以看到作者常常会把传主当作偶像一样来崇拜 (Idolize)。之所以这么说，是因为他们常常会掩饰主人公的错误，并夸大他的成就。但是圣经却不是这样。我们可以看到圣经开诚布公地写出了诺亚的信心和罪，大卫的信靠和疑惑，所罗门的智慧与他的愚昧，还有所有其他信心的伟人也是这样。圣经自始至终都很诚实，因为圣经是上帝的话语。

约翰的老师让每个学生在一张空白的纸上写下 10 个圣经里著名的英雄。

约翰写的名字如下：

1. 诺亚
2. 亚伯拉罕
3. 雅各
4. 摩西
5. 参孙
6. 基甸
7. 大卫
8. 所罗门
9. 希西家
10. 彼得



“现在，在每个名字旁边，写下一个圣经中记载的他犯的罪或者他的失败。”他的老师要求道。

约翰能在他选择的人名旁边写下什么罪呢？圣经错误地把那些信心伟人偶像化了吗？为什么没有？

7. 关于上帝与人的圣经教导——所有非圣经的早期宗教都有跟人类类似的神祇。这些神祇有身体并且也不是无误的。但是，圣经中关于上帝的教导却不一样。上帝是独一的，上帝是灵，祂所有的属性都是完美的。其他宗教的书籍对人的看法也是不一样的：或者说人是良善的，或者说人有一点点邪恶，只要通过正确的态度和好行为，人就可以得到改进并赢得救恩。这些说法证明了它们的作者是人，因为这些主题是人喜欢听的。我们喜欢自己帮助自己，因为这迎合了我们的骄傲。但是圣经，也只有圣经的教导是不一样的。圣经宣告人在属灵上已经死在罪中。它告诉我们人不可能自己救自己。它告诉我们人必须要靠上帝来救赎他。有别于其他宗教的书籍，



人物传记——一本关于他人人生的书。

把某人当偶像——去崇拜；把其他人看作完美的或无错的。



这个例子如何帮助我们明白圣经的诚实无伪证明了它的作者是上帝的呢？

只有圣经教导我们关于上帝与人的真理。只有圣经里将上帝高举至顶点，使人谦卑到极处。为什么？因为圣经是上帝的话语。

有人让一个印度当地人用显微镜看恒河水中的微生物，然后告诉他，为了健康的缘故，不要再直接喝河水了。

看到水中的微生物扭动的景象，他深深地不安，于是又气又恨地拿起棍子打碎了显微镜。然后他掉头回去继续喝河水。

圣经清楚地揭露了我们全然罪恶的性情，激动我们的心，使我们的反应就像那个印度人看到显微镜一样。这是真的吗？这种反应为什么很愚蠢呢？



高举——尊崇；赞美；提高或提升到高处。

贬低——谦卑；降低；减少。

圣经批评家——质疑、怀疑并企图在圣经中寻找错误的一些人。

考古学家——是一类科学家，通过发掘和考察古代各种文明的物品、家庭、习惯等事物从而达到研究他们的历史。

沥青——一种柏油材料，可以很快挥发。

核实——证明；确认。

8. 圣经记载历史的准确性——有很多圣经记载的地点和事件，曾经被许多圣经批评家所怀疑，但是现在因着考古学家的工作而得以重见天日。大洪水的故事已经在全世界许多国家的神话传说中出现。在亚伯拉罕的时代，迦勒底的吾珥（Ur）一所学校中，孩童们所使用的写字板现在已经出土。所多玛和蛾摩拉（Sodom and Gomorrah）的原址也已经确定；其上覆盖的大量硫磺、沥青和火山岩，以及泥土中所含有的大量硫化气体，都证明了当时这些城市是被大灾难所掩埋的。当时以色列的孩童在埃及被抢夺这段历史也由埃及的记录证明了；所罗门王在以旬迦别的巨大马棚和铜制熔炉也已经被发现；希西家修的水池和水渠也已经发现了，并仍然完整无缺。我们可以继续从旧约到新约举出这样的例子，但是作为总结，让我们引用一位著名的以色列考古权威纳尔逊·格卢克博士的总结性陈述：“没有任何考古学的发现是与圣经的记录相抵触的。不论是在轮廓的清晰上，还是在细节的准确上，大量的考古发现都确认了圣经所记载的历史。”亚述人、埃及人还有其他与圣经同时代的国家的古老记录，都出现了许多的错误或夸大，但是圣经所记载的历史事实从来没有出现一点点错误；因为圣经是上帝的话语。

?

这个例子如何帮助我们明白，圣经关于上帝与人的教导不是从人而来的，相反，这些教导见证了圣经作者乃是上帝呢？

考古学家已经发现西拿基立在尼尼微的宫殿。这位亚述王的宫殿和记载提到了许多他的狂傲，正如圣经中希西家的故事所说的那样。西拿基立和他的将军拉伯沙基狂傲的言辞和信件，就多次记载在圣经的历史中（列王纪下 18-19 章，历代志下 32 章，以赛亚书 36-37 章）。

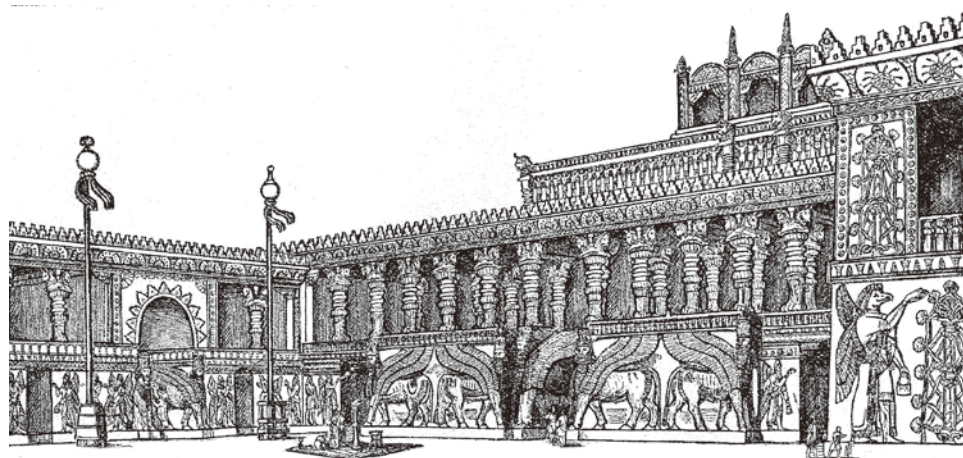

西拿基立在尼尼微修建的很多宫殿都带有“纪念品室”。在那里他用石雕的图画或文字，夸大地记录了很多他的胜利。有一个巨大的房间对我们尤其有意义，它被称为“拉吉 (Lachish) 的房间”。12 块石板，覆盖了这个房间四面墙壁中的三面，记录了西拿基立攻取拉吉的事，但是却没有任何他征服耶路撒冷的记录。

西拿基立用夸大的言语记述了他进攻犹大和希西家的事，译文如下：

“至于希西家，我权威的极大荣光已经淹没了他，他送给我的各样贵重的珍宝……犹大人希西家，我把他关在他的王城耶路撒冷，他本人就像笼中的飞鸟一样。”

以下就没有关于西拿基立进一步获胜的记录了，只有沉默！为什么没有像他其他的各种记录一样，宣扬他辉煌的胜利呢？因为事实上亚述人从未征服耶路撒冷，正如圣经在列王记 19 章 35-36 节所告诉我们的。上帝所派的天使摧毁了西拿基立的军队，他只能耻辱地回国。这段历史的结局恐怕不太“适合”西拿基立的“纪念品室”，却吻合上帝精准无误的话语。

9. 圣经中的科学知识——当我们阅读其他书籍时，即便是仅仅数年前的书，我们都能经常发现错误，因为它们缺少一些关于我们外界环境的科学知识。尤其是我们阅读数百年前写下的书时，常常会碰到一些对科学的奇怪的解释和信念。然而，没有任何已经证实的科学事实与圣经的教导相抵触。圣经是如何在数千年前，在人还没有“发现”这些事实之前，就说出了真相的呢？只有一个可能：圣经的作者不是属地的，而是属天的，因为圣经是上帝的话语。



这个例子如何帮助我们认识圣经记载历史的准确性证明了它是上帝的话语呢？

你读过任何古代神话或历史吗？如果读过，圣经是如何与其他古代文献有令人瞩目的不同的呢？



外界环境——我们所生活的带有各种特性和品质的世界。



这些例子如何帮助显明这个事实的呢？即圣经的科学知识证明了它是上帝的话语。

模糊的——不清楚的；不确定的；一般的；难以确定的。

自我宣称——凭某人自己宣称。

数世纪以来，人们一直致力于设法计算星星的数量。每当有更加强力的望远镜发明出来时，星星的数量就会增长。直到最近，我们发现银河系之外的众多星系之后，人们才意识到根本不可能数算星星的数量。但是耶利米在 2500 年前就已经写下，“天上的万象不能数算”（耶利米书 33: 22）。

在过去的很长时间内，人类对地球的形状和根基有各种各样的说法。人们曾认为地是扁平的，建造于坚实的根基之上。后来，人们开始认识到地球是圆的。甚至后来，人们认识到地球是在太空中，这意味着地球并不立于任何东西之上。然而，圣经早已宣布了这些事实，以赛亚在 2700 年前就宣告说，“上帝坐在地球大圈之上”（以赛亚书 40: 22）。大约 3500 年前，约伯就宣告上帝“将大地悬在虚空”（约伯记 26: 7）。

圣经在数千年前就已经宣告了水循环、大气循环和太阳在银河系中的旋转。这些都是近代才被人所发现的。

圣经是如何在数千年前，在人类“发现”这些科学事实之前就宣告了真相的呢？这如何证明了圣经是上帝无误的话语？

10. 圣经精准的预言——圣经的预言不是那些自封的预言家所发出的模糊不清的预言。假先知发出模糊不清的预言，好在以后可以声称预言应验了。而圣经的预言则是完全不同的，非常清楚明白。圣经中充满了预言。想想那些针对撒玛利亚、耶利哥、耶路撒冷、摩押、亚扪和巴比伦的预言吧，想想但以理的预言还有其他更多的预言吧。最重要的，想想关于主耶稣的降生、生活、受难和复活的那 300 多个预言吧。所有这些预言都完全应验了。为什么圣经的预言如此准确？只可能有一个答案：圣经是上帝的话语。

以下是一些具体的圣经预言及其应验的例子：

在以西结书 26 章，我们可以看到以下 7 个关于推罗城的预言，写于公元前 590 年的：

1. 尼布甲尼撒会攻占这座城市。
2. 其他国家也会参与尼布甲尼撒的行动。
3. 推罗城将被推平，像净光的磐石一样。
4. 推罗城将变成晒网地方。
5. 推罗城的石头和木料都将被扔到海中。
6. 其他城市会因推罗城的倾覆而大大战兢。
7. 推罗旧城不会重建。

历史上，这个预言是这样应验的：公元前 586 年，尼布甲尼撒围困了推罗城。13 年后，即公元前 573 年，他攻占了推罗城。然而，当他最终占领这座城市之后，城里的居民已经带着财物偷偷转移到了离海岸大约一里半的一座小岛上。在没有海军的情况下，尼布甲尼撒无法攻占小岛，所以，他只占领了一座空城。

推罗就这样继续存在了 251 年，7 个预言中，只有第一个预言得着应验。然而，到了公元前 322 年，因为推罗的战略位置，亚历山大非常想占领这座城市。他觉得只靠他的海军，无法占领这座海岛城市，所以他命令他的部队修建了一条从大陆到岛上的堤道。为了修建这条堤道，他的士兵把旧城中所有的石头和木料都推到了海中。他们刮干净了所有的泥土，的确将旧城变成了净光的磐石。通过堤道，亚历山大的部队通过陆路进攻推罗，再加上海军在水中进攻，就这样，最终攻占了这座城市。周边的城市听说了亚历山大如何攻占推罗之后，都很惧怕，就向亚历山大投降了。今天，来到此地的游客可以看到，那片净光的磐石是渔夫们最喜欢的地方。他们果然就在这个地方晾晒他们的渔网。尽管这个地方位置绝佳，可是推罗城再也没有重建。

如果上帝没有无误地默示圣经的写作，以西结如何在 250 年前就如此准确地预言了推罗将遭遇的事情呢？



堤道——一条结实的，凸起在水上或者沼泽上的道路。



这个例子如何帮助显明，圣经精准的预言证明了它的作者是上帝？

这个例子如何说明了圣经的预言不是模糊或大致的，而是非常清楚明确的呢？



天地要废去。我的话却不能废去。

——马可福音 13:31

耶和華啊！祢的話安定在天，直到永遠。

——詩篇 119:89

我們並有先知更確的預言，如同燈照在暗處。你們在這預言上留意，直等到天發亮晨星在你們心裡出現的時候，才是好的。第一要緊的，該知道經上所有的預言，沒有可隨私意解說的。因為預言從來沒有出於人意的，乃是人被聖靈感動說出上帝的話來。

——彼得後書 1:19-21

?

你能說出聖經中、歷史上或現在的什麼人，在他心中確實經歷了上帝拯救的大能，但是卻不相信聖經是上帝的話語？為什麼永遠不會有這樣的事？如果人確實經歷過救恩，為什麼他會完全確信聖經是上帝無誤的話語呢？

那些把他們的目的、計劃、目標和生活建基於自己的想法之上的人，他們多麼像馬太福音 7:26-27 所描述的那個愚蠢的蓋房者呢？

11. 聖靈有力地將聖經作用於一個個人的心——這條證據最深刻地確認了這一真相——聖經是上帝無誤的話語。當人在經歷到這種屬天大能的運行時，他所有的疑惑就煙消雲散。這種屬天的能力能給人的生命帶來極大的變化。它使人得到新生，得著新的屬靈生命。它有使人知罪的能力，它能教導人罪是什麼，以及如果這個世界沒有上帝，人的境況將會是怎樣的。它能使人認識到上帝對他所要求的都是正當的。它能向人顯明一條逃脫審判的路——一條得救的路。它能生發信心，使人信靠並盼望一位救主，不是他自己，而是主耶穌基督。它能將人的心轉變過來，從喜愛罪和自我轉變成為喜愛上帝和祂的真理。它是憑主權揀選罪人的上帝的能力。總而言之，它是聖靈上帝祝福祂自己的話語，從而使人得著拯救的能力。當這個證據銘記在人的心中時，就永遠堅立這一事實：聖經是上帝的話語。

你知道在你的生命中有哪些得救的確信嗎？對你來說，聖經是上帝無誤的話語嗎？如果是的話，那它的話語和真理將是对你最寶貴的，而你的生命將結出信、望和愛的果子，有嗎？

如果你不知道你腳下的冰已經凍住，你是否敢穿過結冰的湖泊呢？如果你不確信那塊木板能否承受你的重量，你是否敢踩著它穿過深不可測的峽谷呢？當然不！同樣，你也不該把你的思想、價值和屬靈的盼望建基於人類不穩固的信念之上。藉著上帝主權的恩典，你必須將你的盼望建在堅固的、經過驗證的並且不可動搖的根基之上。聖經是經過了以下這些檢驗的——它的完整和有序，它的不可毀滅，它的能力和影響，它能對各種人說話的能力，它內容的無限充足，它的誠實，它關於上帝與人的教導，它所記載的歷史的準確性，它的科學知識以及它預言的準確性。而最重要的是，藉著聖靈的感動，當它的能力運行在人心中時，人就知道它確實是聖靈所默示的，上帝無誤的話語。為你禱告，希望你能藉著上帝的恩典，把你的思想意念、價值目標和盼望——一句話，你的整個生命——建基於上帝完全且無誤的話語之上。作為上帝所賜唯一的話語，聖經將存留到永遠，因為它是上帝的話語。



圣经的特质

作为圣灵默示的上帝唯一无误的话语，圣经——也只有圣经——具有以下四项特质：

1. 圣经的权威 ——圣经是信仰和实践中所有事情的绝对及最终权威。教会及它的教义准则、规章和具体实践的权威只来自于圣经。教会不是单独与圣经并列存在的，而是伏在圣经之下。

2. 圣经的必要 ——对于救恩，圣经是必要的。圣灵上帝必须在一个人心中运用圣经的真理，否则他就是失丧的。

3. 圣经的清晰 ——在关乎得救的所有必要的事情上，圣经是清楚明白的。

4. 圣经的充足 ——圣经能满足所有人在道德和属灵上的所有需要。它包含了人要得救所需的完全的启示。

以下故事显明了圣经的哪些特质？

在宗教改革之后，一名罗马天主教的神父（priest）判定一名爱尔兰农民有罪，因为他企图自己阅读理解圣经。这名神父说，“圣经是给教会的——是给神父们阅读并理解的——不是给每个人的。”

“我正在读的诗篇 78 篇那里说，上帝命令父亲要给他的孩子们解释上帝的话，”这名农夫回答。“这不可能是指的只有神父可以读圣经，因为他们根本没孩子。”

“迈克，教会会教导你的。教会接受了上帝话语并且会喂养你灵奶。”神父解释道。

“是的，”农夫回答道，“但是我宁愿自己养奶牛，自己挤奶。”

迈克最后这句回答是什么意思？

可见信道是从听道来的，听道是从基督的话来的。

——罗马书 10:17

并且知道你是从小明白圣经。这圣经能使你因信基督耶稣有得救的智慧。

——提摩太后书 3:15

你们查考圣经。（或作“应当查考圣经”）因你们以为内中有永生。给我作见证的就是这经。

——约翰福音 5:39

从前所写的圣经都是为教训我们写的，叫我们因圣经所生的忍耐和安慰，可以得着盼望。

——罗马书 15:4

人当以训诲和法度为标准。他们所说的，若不与此相符，必不得见晨光。

——以赛亚书 8:20

所吩咐你们的话，你们不可加添，也不可删减，好叫你们遵守我所吩咐的，就是耶和華你们上帝的命令。

——申命记 4:2



这个故事如何说明了神父否定圣经的四种特质，农夫却相信？

罗马天主教改变了它在个人读经上的态度了吗？然而，正如下页图表所解释的那样，它改变了关于圣经特质的四项看法了吗？



为何新教教会教导圣经对得救是必要，但罗马天主教教导圣经不是必要的呢？

以下团体是如何否定圣经的四项特质的呢？

- 罗马天主教
- 贵格会
- 基督科学教会
- 摩门教
- 耶和华见证人

既然新教徒宣告相信圣经的四项特质，他们又怎能在实践中否定这些真理呢？

请仔细研读下表，下表揭示了天主教和新教（Protestant）教会所教导的对圣经的特质的四项不同看法。

圣经的特质——宗教改革和当代的争论

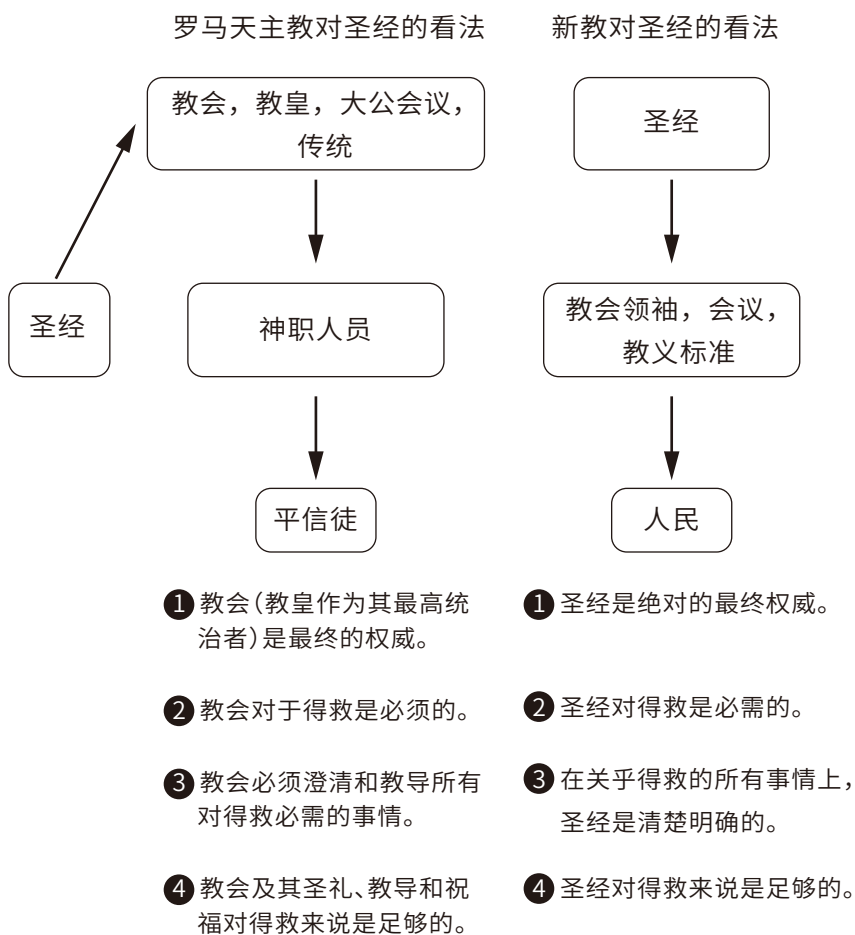

夏天，我们可以看到很多昆虫在各色的花朵间活动。最常见的两种是蝴蝶和蜜蜂。这两种昆虫是多么不同啊！蝴蝶在花丛中飞来飞去，这里沾点花蜜，那里沾点花蜜。但是蜜蜂却是勤劳的工人，它钻进花朵的深处并带出里面所有的花蜜。然后它飞回蜂巢，将花蜜

储存在那里变成蜂蜜，可以作为冬天时的食物。

你是“蝴蝶”式的还是“蜜蜂”式的圣经读者呢？

一个年轻的女孩正在读一本书，然而，她发现这本书很没意思，厌烦地把这本书扔在壁橱里的架子上。好几个月后的一天晚上，她碰到了一个年轻的男孩，立就喜欢上了他，对他产生了浓厚的兴趣。当他自报姓名之后，她惊呼道：“什么？我有一本书，作者的名字和你的一模一样！”



当她告诉他书名之后，男孩回答道：“那本书就是我写的！”那天晚上，年轻的女孩重新开始坐下读那本书，直到天亮。这本曾经“非常无聊的书”，现在变得非常有趣，因为她认识并爱上了作者。

一些人看圣经也是觉得很无聊很没意思，但是一旦他们认识并爱上上帝之后，为什么会完全不一样了呢？为什么上帝的真儿女会爱祂的话语呢？

伪宗教

所有人都有关于上帝的常识，并且所有人都有敬拜上帝的需要。这种常识来源于他们的良心以及他们对大自然的观察。然而，因为人已经在罪中堕落了，他的良心已经变硬，他也缺乏了属灵的认知，所以人常常秉持错误、扭曲、败坏的宗教观念和做派。这样，整个世界产生了无数的伪宗教。今天世界上主要的一些伪宗教是：

1. 犹太教 (Judaism)
2. 伊斯兰教
3. 偶像崇拜 (Heathenism)

请仔细研读下表，其中分类列出了今日世界上一些主要的伪宗教的基本教导。



圣经含有无穷深奥的道理。这样如何要求我们像蜜蜂一样研读圣经呢？如果一个人不勤勉的研读圣经，他在生命中会付上什么代价呢？

爱上帝却不爱上帝的话语，这可能吗？为什么不可能？如果一个人一直觉得圣经没意思，这说明了什么深层次的问题呢？

一神论伪宗教

犹太教

犹太教是犹太人的宗教，是世界上最古老的宗教之一，核心是旧约的律法与先知。犹太教一直都是**一神论**，他们相信唯一的上帝。因为犹太教拒绝承认主耶稣基督是弥赛亚（Messiah），是救主，并且他们也拒绝承认新约圣经，所以犹太教变为了伪宗教。

1. 犹太教正统派——他们严格的遵守旧约律法还有文士的解释，至今还在盼望弥赛亚的降临。
2. 犹太教改革派——他们相信以色列国就是旧约圣经中所预言的弥赛亚。
3. 犹太教激进派——他们否定一切从上帝而来的特殊启示。

伊斯兰教

伊斯兰教基于其创始人穆罕默德的教导，他生活在公元 570 年到 632 年的阿拉伯半岛。当他乘坐大篷车一路向东经商时，慢慢熟悉了各种各样的多神崇拜、犹太教和基督教。他娶了一名富有的寡妇之后，就退休在家，开始致力于发展伊斯兰教（“伊斯兰”的意思是“服从上帝”）。他写下了古兰经（Koran），所有穆斯林（伊斯兰教信徒）的“圣经”。

伊斯兰教要求信徒服从以下“五个信仰的核心”：

1. 信仰告白——所有穆斯林相信只有一位神，或称安拉（Allah），并且穆罕默德是他最伟大及最后的一名先知，以及将会有最后的审判。
2. 拜——伊斯兰教规定每日要有五次例行祷告。不管在哪里都要进行，但是最好是在清真寺。并且祷告时要面向**麦加**的方向伏俯。
3. 天课——伊斯兰教要求，每人每年收入的四十分之一要定期用于缴纳宗教税。
4. 禁食——在斋月的整月期间，从太阳升起到太阳落下，要停止饮食。病人或旅行者如果在以后其他的时间内禁食以补满所缺的时间，就可以在斋月免除禁食。
5. 朝圣——只要经济上许可，每个穆斯林必须在有生之年至少去麦加朝圣一次。

伊斯兰教相信“圣战（jihad）”，或者说为安拉进行圣战的义务，因此穆斯林国家往往显得很凶残很令人惧怕。

旧约提到了耶稣基督以及藉祂而来的救赎吗？正统犹太人真的相信旧约圣经所教导的真理吗？一个人能相信新旧约中的某一部分却不相信另一部分吗？

你能说出在伊斯兰教中已经遗失了的几项基督教主要的教义吗？哪些主要的教义在两者中都存在？

使徒行传 4:12 如何运用在犹太教和伊斯兰教上？如何运用在我们身上？

一神论——相信只有一位上帝。

麦加——穆罕默德的出生地和伊斯兰教的大本营

主要的多神崇拜伪宗教

东方宗教

印度教

印度教大约在公元前 1500 年前起源于印度。最古老的印度经卷为“吠陀经 (Vedas)”，写于大约公元前 1000 年到耶稣基督的时代。为了拥有平安，一个人必须通过很多种方式真诚地奉献来战胜自己的意识和感官。如果他成功了，那么这个人将转变成为更高层次的生命，并最终脱离人类的范畴成为婆罗门 (Brahman) 中的神——宇宙的灵魂。印度教持守非常严格的种姓制度。

佛教

佛教是由印度教中分裂出来的，由佛陀 (Buddha) (觉悟者) 乔达摩 (Gautama) 在公元前 6 世纪后期建立的。佛教排斥印度教的**种姓制度**，相信数千神明，以及僧侣阶层的超能力。佛陀教导四圣谛：1、生命苦短；2、其原因在于欲望；3、结束苦难的方式就是消灭欲望；4、要消灭所有的欲望就必须遵循八正道。最终，这会将人带往“极乐世界 (nirvana)”，一个充满平安和幸福的地方。

儒教

儒教是建基于孔子 (Confucius) 的教导之上的中国宗教。孔子是公元前五世纪的一名哲学家。儒教并不相信永恒的上帝甚至永恒本身。它强调良好的道德、为公众服务献身和尊敬权威。它的教导是基于五经和四书。

道教

道教与儒教一样也是中国的宗教。它成型于公元前 100 年。道教极其相信灵魂，并且灵魂需要经过与属灵世界的沟通来达到和平。这种沟通需要藉着占卜、道法和占星学。道教是极其迷信的一门宗教，它的终极目的就是变得快乐和不朽。

神道教

神道教是日本本土的宗教。它认为日本和日本人是神所特别创造的，要在日本各种各样的山岭、岩石和树木等等地方来敬拜这些神。在日本，直到 20 世纪中叶，日本天皇还一直作为他们最重要的神太阳女神的直系后裔受人敬拜。

部族宗教

原始部族宗教

世界上存在着数百种不同的原始部族宗教。通常来讲，它们包含以下特点：相信多神、多灵 (有善有恶)；对邪灵始终如一的恐惧和安抚邪灵的需要；对自己所造的神的敬拜 (偶像)；藉着各种神秘的方式与灵界沟通的能力，在宗教中使用火，或者崇拜火。



多神崇拜——相信不止一位神。

转世——一个人的灵魂在死后回到地上以一种新的方式重新开始生活——或者是动物，或者是人。

宇宙的——关于宇宙的；宇宙中的秩序与协调系统。

种姓制度——社会中一种不可改变的社会秩序。



你能找到所有伪宗教中共有的特质吗？基督教与其他伪宗教的不同在哪里？



使和平——与...和平；制服；安抚。



为什么世上所有人都有“宗教性”？当代受过教育的文明“异教”崇拜什么假神？



1985 年，估计世界上有一半的人为基督教信仰，当时世界人口大约为 47 亿。为什么基督教是当今世界上增长最快的宗教呢？

为什么这个图表应该唤醒我们的宣教热情？你在支持世界宣教，或为之祷告吗？你有没有积极参与本地的宣教活动？

以下图表显示了世界各种主要宗教的信徒人数。

世界上主要的宗教

估计的成员数量（1981 年统计）

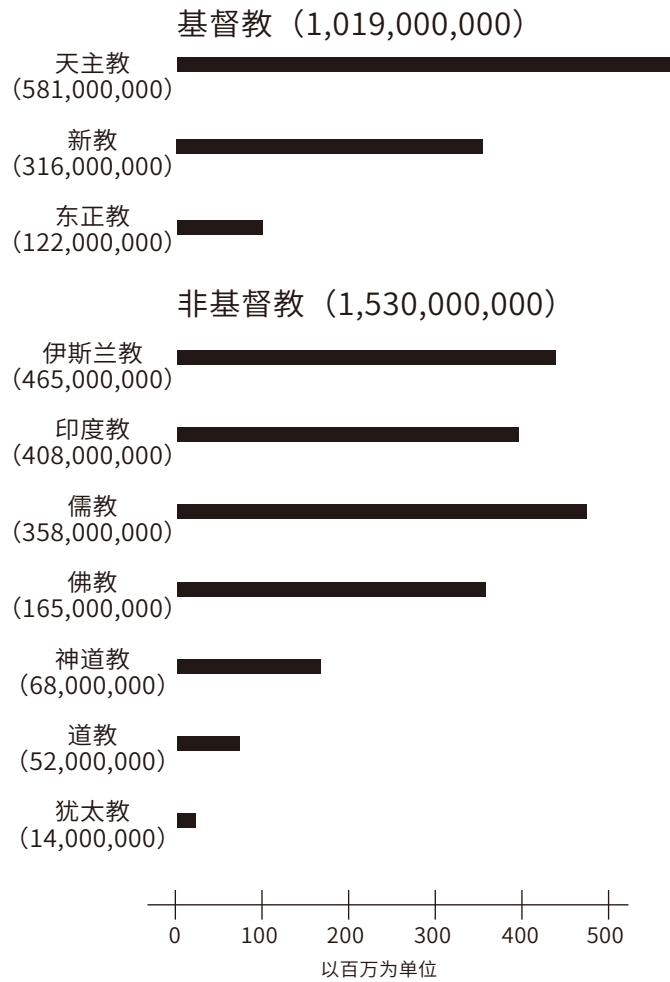

既然世界上今天有这么多的伪宗教，我们又如何确定基督教是真正的信仰呢？

基督教在以下 4 个重要的方面与伪宗教存在着不同：

1. 只有基督教是基于上帝无误的话语。正如我们在本章以前的部分用 11 条证据所证明的，只有圣经是上帝无误的话语。

2. 只有基督教提到人的罪是全然可憎的，并且作为全然失丧的罪人，人无法依靠自己赚得救恩。
3. 只有基督教宣扬完美且完全的救恩，这救恩完全是上帝白白的恩典，藉着神人耶稣基督的完美代赎而成就的。
4. 只有基督教提出有一位完全的上帝；在祂所有的属性上都无限完美和崇高；但祂却是有位格的，可以藉着耶稣基督亲近祂。

以上 4 条真理也可以用于基督教内部的错误教训。基督教内部的错谬通常涉及：

1. 违背上帝话语的真理。
2. 给人以部分能力，使他可以靠着他自己的功德或信心得着部分救恩。
3. 否定救赎是上帝完全的恩典。作为完全的救主，耶稣基督在罪人的救赎中已经完成了全部的工作。
4. 将上帝和祂的完全降低到某种层次。

以下两个例子能帮助说明，错误的主张如何进入所有的宗教中，甚至包括基督教的教导也未能幸免：

就财富来说，霍华德·休斯是世界上最富有的人之一。他死的时候是一名亿万富翁。在他死后，出现了数份登记注册的遗嘱，很明显只能有一份是真的，其他都是赝品。



令人生厌的——可怕的；厌恶的；憎恶的；糟糕的。

赝品——本质上不是真的，但是却有真实的外表，为的是欺骗其他人。

恩典——一种单向的，对完全不配的人的爱。

至高无上的——远远超过所有人的能力及自然造物的力量。



为什么第 2 点和第 3 点有不可分割的联系？

请重新检视上页所列出的伪宗教。它们都缺失了这 4 个真宗教的标志了吗？哪个比其他伪宗教更接近这些标志呢？为什么？

这 4 点是如何与前面的 4 点联系到一起的呢？



?

根据这个故事所揭示的事实，你能看出上页所描述的伪宗教有什么清楚的赝品的迹象呢？



决定——解决；下决定

伪造——制造一个赝品，宣称是真的。



为了解决这件事情引起的困扰，律师们和法官们一起仔细检查每份遗嘱，看能否找到其是赝品的迹象。他们到底在找什么？这份遗嘱是否为它的持有人或组织要求了更多不切实际的利益呢？如果是的话，就可佐证遗嘱乃是伪造。

今天，有无数的作品都宣称它是上帝唯一真正无误的话语。很明显，只有一个会是真的，而其他肯定是赝品。

为了解决这个问题，我们可以采用与上个例子同样的思路。这本书或宗教是否将过度的荣耀、颂赞和功德归于了它的创始人即一个凡人呢？它是不是有这种赝品的迹象？

真正上帝的话语会将上帝高举至顶点，使人谦卑到极点；人是完全失丧的，是灵里死了的罪人，他需要上帝仁慈且完全的救赎。人天性不喜欢这样的真相：人完全失丧、完全应当承担责任、需要上帝完全的拯救。毫无疑问，没有人会伪造这样的书或宗教。

请仔细研读上表中所介绍的伪宗教。其中每个伪宗教中，人是如何获得或部分获得救恩呢？你能看出什么伪造的迹象呢？

一次，有一位宣教士带了一些镜子去非洲。当地土著人从来没有看过他们自己的样子，只有在湖里或河水中看过模糊不清的倒影。很快，这种能清楚照出每个人特征的神奇工具的消息就传开了。

一个又一个的部落邀请宣教士过去。在内地深处的一个部落里住着一位女酋长，她总是听人说她是部落里最漂亮的女人。当她听说这块神奇的玻璃之后，就打发人去请宣教士，让他带上镜子来。

实际上，这位女王并不漂亮，她是整个部落中最不吸引人的。当她得到镜子后，她一个人进入自己的房间花了很长时间去观赏她的“美丽”。她拿起镜子后，清楚地看到了自己实际上多么没有



吸引力。在盛怒中，她将镜子摔成了碎片，将宣教士驱逐出了她的部落，并且制定了一条法律，规定这样的镜子以后再也不准带进部落里。

为什么这位女王如此恨这面镜子呢？镜子告诉了她什么事实呢？为什么有这么多的人痛恨圣经呢？圣经告诉了我们关于我们自己的什么样的事实呢？为什么我们在上帝的眼中毫无吸引力呢？

因为它说出了我们罪恶和悲惨的真相，所以真正上帝的话语常常被藐视，被弃绝。

上帝显明我们的罪孽、悲惨，所以可以把圣经和真宗教比作镜子，但在另一层面却有所不同。它不但显出了我们是谁，而且还显明了谁呢？

你在自己心中发现了对上帝的敌意和上帝的救恩之道了吗？我们罪恶的本性和骄傲无法忍受圣经的教导——我们完全罪恶，上帝完全白白的恩典。我们总想着努力靠行为赚取自己的救恩，保留自己的骄傲，但是作为一个失丧的罪人和乞丐而被他人白白拯救，就会激发我们骄傲的内心反抗。

那些已经在他们的内心经历过真正基督教的真理的人，都被上帝的爱所征服，从而降伏于祂。现在，他们乐于宣告真信仰，活出真信仰——将上帝高举至顶点，自己谦卑到极低。这是你生命的写照吗？

不但如此，我也将万事当作有损的，因我以认识我主基督耶稣为至宝。我为祂已经丢弃万事，看作粪土，为要得着基督。

并且得以在祂里面，不是有自己因律法而得的义，乃是有信基督的义，就是因信上帝而来的义。

——腓利比书 3:8-9



圣经的“镜子”显示出我们是“有吸引力”的人吗？为什么不是？为什么我们每个人的本性就像那个恨恶宣教士的镜子的女酋长一样，恨恶“圣经真理的光照”呢？

为什么人的本性喜欢篡改上帝关于人罪恶境况的真理呢？

教义问答默记

海伦伯勒克牧师的要理问答- 第三章

1. 圣经是完备的吗？

是的，“耶和华的律法全备”（诗篇 19:7）。

2. 圣经有遗失或篡改的部分吗？

不，圣经是永远完整和纯正的。（马太福音 5:18）。

3. 将人的传统添加于圣经之上对于得救有必要吗？

不，圣经自己就是充足的。“他们将人的吩咐，当作道理教导人，所以拜我也是枉然。”（马太福音 15:9）。

4. 圣经是清晰的还是晦暗的？

在与得救相关的所有事情上，圣经都是清晰的。“祢的话是我脚前的灯，是我路上的光”（诗篇 119: 105）。

5. 那么彼得说，在保罗的信中有些难以明白的话语又是什么意思呢？（彼得后书 3:16）？

一件事情的真理可能是非常清楚地显明的，但我们可能却无法靠自己理解这件事情，像圣经所有奥秘的真理，比如三位一体上帝的存在等等。

6. 我们必须读圣经吗？

是的，“你们查考圣经。（或作应当查考圣经）因你们以为内中有永生。给我作见证的就是这经（约翰福音 5:39）。

7. 我们必须怎样读圣经呢？

(1) 在对上帝的敬畏中（诗篇 111:10）；(2) 带着祷告的心（诗篇 119:18），(3) 虔诚崇敬之情的（以赛亚书 66:5）；(4) 聚精会神，并带着属灵的分辨力（哥林多前书 2:13）。

第三章

第一部分 复习

1. 关于圣经的成书，写出三个历史时期，并说明各时期圣经成书的状况：

时期

状况

a _____

b _____

c _____

2. 写出三种最古老的著名全本圣经抄本：

a _____

b _____

c _____

3. 目前已知的_____本希腊文新约抄本中，超过_____ % 是_____

文本_____抄本，或称_____抄本是一种传统文本。

4. 说明以下两种古老的圣经译本：

a 七十士译本：_____

b 武加大译本：_____

5. 为什么我们青睐 KJV 版英文圣经？

a _____

b _____

c _____

d _____

e _____

f _____

g _____

h _____

6. 列出罗马天主教否认的四条圣经的特质或者说关于圣经的真理。

a _____

b _____

c _____

d _____

第三章

习题

7. 列出十一种证据来证明圣经是上帝真实无误的话语。

- a _____
- b _____
- c _____
- d _____
- e _____
- f _____
- g _____
- h _____
- i _____
- j _____
- k _____

8. 犹太教和伊斯兰教与偶像崇拜的宗教有什么不同？

9. 讲述基督教与一切虚假宗教不同的四个方面：

- a _____
- b _____
- c _____
- d _____

10. 写出下列虚假宗教的名称：

- a _____ 一种非常迷信的中国宗教，相信与灵界沟通。
- b _____ 相信任何各种层次生命的轮回，并有种姓制度。
- c _____ 日本本土宗教。
- d _____ 一种基于旧约的信仰，不信耶稣基督是弥赛亚
- e _____ 强调良好道德，致力于出仕为官，尊重权威。
- f _____ 惧怕邪灵并需要平息它们的成百上千种原始宗教。
- g _____ 一种基于《古兰经》的非常严格的宗教。
- h _____ 只有明白四圣谛，遵循八正道，才能获得平安和幸福。

第三章

第二部分 大开眼界

1. 死海古卷的发现及研究成果

a 如何清楚有力地证明了文士抄写经文的准确性？

b 如何有力证明了传统文本的准确性？

2. 解释一下，为何最近的英文圣经译本（RV, ASV, RSV, NEB, NIV）偏离了传统文本。

3. 解释一下，为何威斯科特和霍尔特的论调“最古老的抄本是最可靠的”站不住脚？

4. 为什么意译本“圣经”很危险？

5. “吃肉”而非“被骨头卡住”的例子讲述了关于阅读圣经的什么重要教训呢？

6. 如果圣经不是上帝的默示，那么以色列和犹大的列王纪会如何更加类似西拿基立的本纪呢？

7. 罗马天主教和新教对圣经和教会的看法主要区别在哪里？

8. 解释一下，霍华德·休斯的遗嘱这个例子反映出的原则如何能够用来检验声称来自上帝的宗教和书籍呢？

第三章

第三部分 圣经应用

1. 有人删减圣经，或者添加圣经之外的教训，对于这样的人，启示录 22:18-19 如何定他们的罪呢？

2. 以赛亚书 55 章中的一些经文美妙地描述了上帝圣言的大能和赐生命的影响力。请写出这些经文：

3. 哪一首很长的诗篇几乎每一节都描述了上帝圣言的奇妙？诗篇 _____ 篇。列出这首诗篇中表示上帝圣言的八个不同的词。

a _____ e _____

b _____ f _____

c _____ g _____

d _____ h _____

4. 当神父反对“农夫迈克”自己读圣经时，他引用了诗篇 78 篇来反驳。请写出他所引用的那一节：

第四部分 教会先辈的作品

用自己的话解释以下引文的含义。

1. “圣经既孵化恩典，也喂养恩典。”（汤姆·华森）

2. “我们不是说圣灵会对我们说上帝的圣言，而是藉着上帝的圣言对我们说话。”（约翰·欧文）

3. “圣经教导我们最好生活方式，最引人注目的受苦之道，最安慰人心的面对死亡的方法。”（约翰·芙莱维尔）

第三章

第五部分 侧边问题摘录

1. 关于上帝的启示，为什么说我们正生活在“世界历史上最丰盛的时代”？

2. 因为梵蒂冈抄本和西奈抄本之间众多的差异，所以将它们作为译经的首要文本并不那么可靠，为什么？

3. 除了懂语言之外，一名好的圣经译者还必须拥有什么样的“知识”呢？为什么？

4. 为什么“人本主义”这种信仰无法带来安慰和安全感？

5. 你能发现所有虚假宗教都有的共性吗？真正的基督教与所有的虚假宗教如何不同呢？

第三章 进深题目

第六部分 自选侧边问题

请找出你感兴趣的两个侧边问题（没有在章末习题中出现过的问题），写出你的回答。

1. 问：

答：

2. 问：

答：

第七部分 动脑动手

1. 预备一次演讲，讲论我们为什么相信KJV版是最安全、纯正的英文圣经译本。
2. 考察几种不同的现代圣经译本。写一份报告，或者画一个大表，解释你发现同一节经文在不同译本中的意思有了什么重要变化。
3. 就KJV的译者，尤其是领导翻译KJV的人，写一份报告。
4. 构思一幅壁画，描绘关于圣经是上帝话语的证据。尝试找出尽可能多的例子来说明每一要点。
5. 读一些考古报告或书籍，分享你所发现的证实圣经理史准确性的内容。
6. 详细描述一种虚假宗教，阐明该宗教的部分做法。你找到了什么“贗品的证据”？

第四章

青少年圣经教义第一册

正如在它的轨道上，太阳会结束其每日的运转，同样，上帝的预定也把人带至最终的归宿。

三位一体的教义是我们人类无法真正理解的；即上帝是一位，但是凭信心，我们可以相信祂有三个位格。

上帝已命定祂至高无上的意愿，祂大能的膀臂施行祂的谋略，并使之永不动摇。



比利时信条

第八条 论上帝是一体却有三位格

根据此真理并上帝的圣言，我们相信只有一位上帝，祂只有一个本体，而分三个位格，根据各位格不变的本性，永远分清，即：圣父、圣子与圣灵。圣父为一切有形与无形之事物的原因，来源与起始；圣子是圣父的道、智慧与形象；圣灵是由父与子所发出永远的能力。虽然如此，上帝并不因此分为三个，因为圣经教导我们，圣父、圣子、圣灵每位都有祂们的位格，由祂们的属性而分清；虽然如此，这三位却是一位上帝。由此证明圣父非圣子，圣子亦非圣父；照样，圣灵既非圣父，亦非圣子。虽然如此，这些位格如此分清，但不分开，亦不互相混合；因为圣父并未取了肉身，圣灵亦未如此，只有圣子。圣父向来未有离开圣子，或离开圣灵。因为祂们是同永远与同质的。无始无终，无先无后；因为他们在真理上，在能力上，在善良上与恩慈上是三而一的。

第九条 论三位一体的证据

我们从圣经的见证得知，尤其是从我们自己的见证得知这一切。圣经的见证教导我们相信三位一体，在旧约中有许多地方如此教导，如在创世记 1 章 26-27 节，上帝说我们要按照自己的形象造人，于是上帝造男造女。又在创世记 3 章 22 节说，看哪，那人既和我们一样，于是上帝说，我们要按照我们的形象造人。由此可见，上帝不止一个位格：当祂说“上帝创造”时，祂是指着一个联合体说的。祂并没有说有几位，那是不错的，在旧约中多少有些不清，但在新约中却是非常清楚。因为主在约但河受洗时，听到圣父的声音说：“这是我的爱子”。圣子站在水中，圣灵以鸽子的形象显现。这种形式亦由基督在给万民以圣父，圣子与圣灵的名施洗上制定了。在路加福音中，天使加百列（Gabriel）对主的母亲马利亚如此说话：“圣灵要降在你身上，至高者的能力要荫庇你，因此你所要生的圣者要称为上帝的儿子”；照样，在保罗的祝福中也说：“愿主耶稣的恩惠，上帝的慈爱并圣灵的感动，常与你们同在。”原来在天上作见证的有三：圣父、圣子、圣灵，此三者乃为一。在旧约中所教导我们的上帝有三个位格，只在唯一的本质之内。虽然此教义远超过人的理解之上，但是我们由于上帝的话而相信，今后并希望在上天能够充分得到完全的了解与福益。此外，我们必须遵守这三位向我们所施予的特别职务与工作。圣父藉其能力称为我们的创造者；圣子藉其宝血称为我们的救赎主；圣灵藉着住在我们心中称为我们的安慰者。三位一体的教义自从使徒时代以来，直到今天，向来为真教会所辩护、所持守，因为有犹太人、回教徒，以及一些假伪基督徒与异端份子，如马吉安、摩尼、撒伯流、亚利乌等人，都被正统教会教父定为异端。因此，在这一点上，我们甘愿接受以下的三大信经，即〈使徒信经（Apostles）〉、〈尼西亚信经（Nice）〉与〈阿他拿修信经（Athanasius）〉，这些信经均为古代教父所认可。

摘自改革宗教义标准



比利时信条

第十条 论耶稣基督是真实而永远的上帝

我们相信耶稣基督根据祂的神性，乃是上帝的独生子；从永远而生，非受造亦非被造（如果那样，祂即为受造者），乃与圣父同永远、同本质，祂是上帝荣耀的光辉，是上帝本体的真像，在凡事上与圣父同等。祂是上帝的儿子，不但是祂从取了我们人性时起，乃是从永远祂就是上帝的儿子，正如圣经所教导我们的。摩西说：上帝创造了世界；约翰说：万物都是藉着道造的，这道约翰称之为上帝。使徒说：上帝藉着祂儿子创造诸世界；照样，上帝藉着基督创造万物。

因此，我们必须说那称为上帝的祂就是道，上帝的儿子耶稣基督当万物被造时，祂的确存在；因此先知弥迦说，祂的根源从亘古、从太初就有（弥迦书 5:2）。使徒说，祂无日之始，也无生命之终了。因此祂是真实的、永远的全能上帝，就是我们所求助、所敬拜、所事奉的上帝。

第十一条 论圣灵是真实永远的上帝

我们也相信并承认圣灵从永远由父与子发出，因此圣灵既非受造、创造；亦非所生，乃只由圣父圣子所出，圣灵在次序上说是三位一体的第三位；与圣父、圣子有同一的本质、尊严与荣耀；因此圣灵正如圣经所教导的，乃是真实永远的上帝。

第十六条 论永远的拣选

我们相信亚当所行的后裔，既如此由于我们始祖的犯罪，堕落在败坏与灭亡中，上帝就彰显祂的恩慈与公义，因祂本是如此。在恩慈方面说，祂拯救并保守他们，是按着不变旨意，并不在乎他们的行为，在主耶稣基督里所拣选的人脱离死亡；在公义方面说，把别的人留在自取的堕落与灭亡中。

摘自改革宗教义标准



海德堡要理问答

第七条 第 24, 25 和 53 问

二十四问：怎样划分这些信条呢？

回答：划分为三部分：第一部分论圣父上帝和我们的受造；第二部分论圣子上帝和我们的救赎；第三部分论圣灵上帝和我们的成圣。

二十五问：上帝既然是独一的（1），你为何说有圣父、圣子、圣灵三位呢？

回答：因为上帝在圣经中是这样启示祂自己的（2），这三个不同的位格乃是独一、真实、永恒的上帝。

五十三问：论到圣灵，你相信什么呢？

回答：第一，我相信圣灵与圣父、圣子同为永恒的真上帝；第二，祂是赐给我的，祂用真信心使我与基督及其一切恩惠有份，为的是安慰我，永远与我同在。

摘自改革宗教义标准



多特信经

第一项教义 论上帝的预定

第一条

因众人在亚当里都犯了罪，受咒诅，当受永死，所以上帝若令众人灭亡，因罪的缘故而被定罪，祂也不算不公义。根据使徒保罗在罗马书 3: 19 说：“好塞住各人的口，叫普世的人都伏在上帝审判之下。”又在 23 节说：“因为世人都犯了罪，亏缺了上帝的荣耀。”又罗马书 6: 23 说：“因为罪的工价乃是死。”

第二条

但“上帝差遣祂的独生子到世间来，上帝的爱就在此显明了，叫一切信祂的，不至灭亡，反得永生。”（约翰一书 4: 9；约翰福音 3: 16）。

第三条

为了使人相信，上帝便在祂自己所定的时刻，本着祂的恩慈，将传这大喜信息的使者，差派到祂所预定要传的人中间；由于他们的传讲，人便悔改并相信钉十字架的基督。罗马书 10: 14—15：“然而人未曾信祂，怎能求祂呢？未曾听见祂，怎能信祂呢？没有传道的，怎能听见呢？若没有奉差遣，怎能传道呢？”

第四条

上帝的忿怒常在那些不信此福音的人身上。但那些凭真实活泼的信心接受福音，并相信救主耶稣的人，却蒙祂拯救，脱离上帝的忿怒，脱离死亡，并得到加在他们身上的永生恩赐。

第五条

此不信以及其他众罪的原因与罪孽，并不在于上帝，乃在于人自己；然而相信耶稣基督，并因祂而得救，乃是上帝白白的恩赐，因为经上記着说：“你们得救是本乎恩，也因着信，这并不是出于自己，乃是上帝所赐的。”以弗所书 2: 8 “因为你们蒙恩，不但得以信服基督”（腓立比书 1: 29）等等。

第六条

有些人从上帝领受了相信的恩赐，有些人则否，这都是出于上帝永远的定旨，“这话是从创世以来，显明这事的主说的”（使徒行传 15: 8）。“这原是一位随己意行作万事的，照着祂旨意所预定的”（以弗所书 1: 11）。上帝按着这定旨，本着慈爱软化选民的心，不拘他们如何固执，也使他们相信；而任凭那非被拣选者，为他们自己的邪恶与硬心受上帝公义的审判。在此特别显示，那共同陷入灭亡中的人所有深奥、慈爱，同时又公义的区别；或显示拣选与遗弃的定旨，乃启示在上帝的话语中，虽然那些谬妄、不洁与不坚固的人对上帝的定旨加以强解，就自取败坏，可是对圣洁与敬虔的人，却给予不可言喻的安慰。

第七条

拣选是上帝不变的旨意，藉此上帝在创立世界以前，只是出于祂的慈爱，按着祂主权的美意，从全人类中，就是由于自己的错谬而堕落，从他们原始无邪的状态，而堕入罪恶与败坏中的全人类，祂拣选一定的人数而得基督的救赎，这位基督就是从永恒上帝所派定的选民的中保与元首，并为选民得救的根基。此被选的人数，虽然在本性上比别人没有强到那里，也不配，反陷于共同悲惨的命运中，可是上帝却定意将他们给予基督，被祂救赎，有效地呼召他们并吸引他们，藉着圣经和圣灵与上帝有交通，赐给他们真实的信心、称义与成圣，在与祂儿子的交通上得蒙全力的保守；最后，为彰显祂的慈爱，并祂荣耀的恩典得着称赞，就使他们得荣耀；正如经上記着说：“就如上帝从创立世界以前，在基督里拣选了我们，使我们在祂面前成为圣洁，无有瑕疵；又因爱我们，就按着自己旨意所喜悦的，预定我们藉着耶稣基督得儿子的名分，使祂荣耀的恩典得着称赞；这恩典是祂在爱子里所赐给我们的”（以弗所书 1: 4-6）。又在别处说：“预先所定下的人又召他们来；所召来的人又称他们为义，所称为义的人又叫他们得荣耀”（罗马书 8: 30）。



多特信经

第一项教义 论上帝的预定

第八条

并非有各种不同拣选的定旨，只有一个同一的定旨，就是关乎所有那些在旧新约之下要得救的人；因为圣经宣称上帝所喜悦、所预定的旨意只有一个，按此旨意，祂从永远拣选我们得恩典与荣耀，得拯救并得救之法，就是祂所安排我们要行在其中的。

第九条

此拣选并非根据预先所见之信，以及信心的顺服、圣洁，或在人里面看见任何其他美好的品格与气质作为得救所依靠的先快条件；因此上帝的拣选才是各种得救后的美德，即如从此而来的信心、圣洁以及其他得救的恩赐，最终得着永生作为蒙选的果效，按着使徒保罗所说：“在基督里拣选了我们（不是因为我们已经），使我们在祂面前成为圣洁，无有瑕疵”（以弗所书 1: 4）。

第十条

上帝的美意乃是此恩慈拣选的惟一原因，这并不在乎上帝拣选一些人，是出于人行动中一切可能的品格，作为得救的条件；而是出于祂乐意从罪人的群众中，收养某些特作自己的子民，如经上记着说：“双子还没有生下来，善恶还没有作出来”等等；又对利百加说：“将来大的要服事小的。”正如经上所记：“雅各是我所爱的，以扫是我所恶的”（罗马书 9: 11—13）。“凡预定得永生的人都信了”（使徒行传 13: 48）。

第十五条

我们之所以特别注意并推举拣选之永远与白白的恩典，乃是因为圣经明明的见证，并不是所有的人，乃是一些人蒙拣选，而其他的人由于永恒的定旨被遗弃；这些人都是出于上帝的主权、及公义、无可指摘与不变的美意，预定了将他们弃置于他们自己所投入共同悲惨的境域中，并不将得救的信心与改正的恩典赐给他们；反而在祂公正的判断中任他们自行己路；最后，为了宣扬祂的公义，永远定他们的罪又刑罚他们，这不仅是因为他们的不信，也是因为他们所有别的罪。这就是遗弃的预旨，这决不使上帝成为罪恶之源（连有这种念头也是亵渎的），反而宣布祂是可畏的、无可指摘和公义的审判者与报复者。

第十六条

那些尚未被上帝有效地造成经历在基督里活泼的信心，内心有确切把握，良心的平安，像儿子一般诚恳的顺服，和藉基督荣耀上帝的人，应当坚持使用上帝所指定的这些蒙恩之道，在我们里面生发这些恩赐，不该为了以上所提的遗弃而惊慌，也不应该把自己列入被弃者之中，乃当殷勤恒常使用这蒙恩方法，并存着热望，敬畏谦虚地等候更丰盛恩典的时期来到。凡诚心愿意归向上帝，惟愿讨上帝喜悦，并愿身体脱离死亡，还没有到达所盼望圣洁与信心程度的人，更不必因遗弃的教义而惊惧；因为慈爱的上帝已经应许，将残的灯火祂不吹灭，压伤的芦苇祂不折断。但是这教义对那些忽视上帝与救主耶稣基督，沉缅于世界和肉体快乐，尚未诚恳归向上帝的人，才真是可怕的。

第十八条

对那些因拣选白白的恩典，与遗弃公正的严厉而不平的人，我们要像使徒保罗回答说：“你这个人哪！你是谁，竟敢向上帝强嘴呢？”（罗马书 9: 30）又引证我们救主的话说：“我的东西难道不可随我的意思用么？”（马太福音 20: 15）因此，对这些神秘要本着圣洁敬仰的心，我们要用使徒保罗的话惊叹说：“深哉！上帝丰富的智慧和知识。祂的判断何其难测！祂的踪迹何其难寻！谁知道主的心，谁作过祂的谋士呢？谁是先给了祂，使祂后来偿还呢？因为万有都是本于祂，依靠祂，归于祂。愿荣耀归给祂，直到永远。阿们！”（罗马书 11: 33—36）。

三位一体

我们从上帝的普遍启示（祂的造物和我们的良心）中知道有一位上帝；但只有藉着上帝的特殊启示（祂无误的话语），我们才能知道上帝是谁。只有圣经才能向我们启示三位一体这个真理。

"trinity"（三位一体）这个词是 "tri-unity" 的缩写。"Tri" 的意思是“三，”"unity" 的意思是“一体。”因此 "Trinity" 的意思是“三个成为一体。”

圣经告诉我们，只有一位上帝并且上帝是不可分的。但是在一位上帝中，有三个不同的位格：

1. 圣父上帝
2. 圣子上帝
3. 圣灵上帝

上帝乃是独一永恒的存在，祂的智识和意志都是单一的，但是有三个神圣的位格来使用这一的意志和智识。这三个神圣的位格彼此独立又彼此相通。上帝独一神圣的存有并没有因三个位格而分裂，而是完美充足地存在于三个位格中。但是，并不是有三位上帝，乃是只有一位——一位永恒神圣的存有。有三个独立的位格存在于一位上帝中——三在一中。



耶稣回答说：“第一要紧的，就是说：‘以色列啊！你要听。主我们上帝，是独一的主。’”

——马可福音 12:29

作见证的原来有三，就是圣父、圣子和圣灵。这三样也都归于一。（意译）

——约翰一书 5:7

愿主耶稣基督的恩惠，上帝的慈爱，圣灵的感动，常与你们众人同在。

——哥林多后书 13:14



三位一体——三个神圣的位格存在于一个神圣的存在中；三个位格在一个神性中；一位上帝用三个位格显现。

不可分的——不能被分割的。



所以你们要去，使万民作我的门徒，奉父子圣灵的名，给他们施洗。（或作“给他们施洗归于父子圣灵的名”）

——马太福音 28: 19

圣灵降临在祂身上，形状仿佛鸽子。又有声音从天上来，说，你是我的爱子，我喜悦你。

——路加福音 3: 22



虽然我们无法完全了解某个真理本身，但是它可能是很清楚地明显了的，所以我们相信它的真实性。比如电流、重力、恐惧和爱。你能想到更多的例子吗？这些与相信三位一体有什么关系？

拥有一位我们无法完全认识的上帝，为什么比相信一位完全可以被人类所理解的上帝更加无可厚非呢？



基本要素——核心，中心，基本的；人和事物所独有的。

理解——了解；了解某人的想法。

圣经的这一教导对我们是一个迷。这三个神性的位格如何彼此区分却又是同一本体，我们根本无法理解和解释。作为人类，我们无法完全理解上帝的存在。

虽然我们无法理解这个谜，但是我们却理当相信，因为上帝在祂无误的话语中向我们启示了这一真理。

下面的例子能帮助我们明白，在完全理解三位一体这件事情上，我们是无能为力的。

有一个主日，一名牧师向他的会众宣布，在下一个主日，他将解释三位一体。

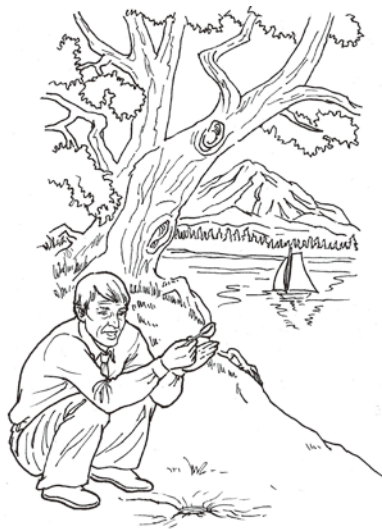

在接下来这周的某天，当他走回家时，他惊奇的停住了脚步——他回家路上要穿过一条河，而教会的一位长老竟然跪在河边。牧师看到他时，他正在不停的从河中舀水并灌到旁边的一个小洞中。

牧师走近他道：“你在做什么呢？”

“把河水舀干啊，”长老回答道。

“你根本不可能做到。”

“牧师，我确实无法舀干这条河，但同样的，下个主日，你也绝对无法解释清楚三位一体，”长老回答道。

长老的比喻多么的恰当，他向牧师揭示了怎样的真理呢？

六岁的托米有一次问道：“妈妈，上帝是从哪来的呢？”

他的妈妈摘下她的结婚戒指，递给托米问他：“这个戒指从哪开始，从哪结束的呢？”

非常仔细的查看过戒指后，托米回答道：“这个戒指没有开始也没有结束的地方啊。”

然后他妈妈回答道：“上帝也是如此，上帝是无始无终的。祂一直存有并将永远存有！”

这个故事能如何帮助我们来说明那些关于上帝，我们无法完全理解的真理呢？

爱丽丝的爸爸看着她种下最后一行谷物。当她种完后，他问：“你真的相信谷物会从你种的谷粒中长出来吗？”

“当然了！”她有些诧异地回答道。

“那么给我解释一下，这些你种下的小谷粒将如何长成完全的谷物呢？”

“我不知道，我解释不了，”爱丽丝回答道，被她爸爸的问题搞糊涂了。

“这太荒谬了！你怎么能相信你根本无法解释的事情呢？”

“我是无法解释，但是我知道我是对的，”爱丽丝回答道，“如果你不相信，那你就走着瞧！这里一定会长出谷物的！”

她的爸爸笑了。“我喜欢你的回答，爱丽丝。我这样问你是为了教你一个重要的事情。有些人因为我们无法完全理解上帝，却相信祂，而嘲笑我们。当你听到这一类的论断时，记得你的谷物哦。我们相信，并且对很多我们无法完全理解的事情有信心。”

这个故事如何说明了关于三位一体的重要的真理呢？

上帝藉着祂的话语清楚地向我们启示了祂是三位一体的上帝。我们可以发现，在圣经的第一章，就能看到三位一体的启示。在旧约圣经中有越来越多这方面的启示，但是尤其是在新约圣经，当上帝的儿子生活在地上后，当圣灵降下后，上帝更清楚地显明了祂的三位一体。



三位一体是唯一我们无法完全理解，但因着上帝的恩典而可以去了解和崇拜的方面吗？你能说出其他方面吗？上帝有哪个属性是我们可以完全理解的呢？

上帝如何在圣经的第一章就向我们启示了祂既是单数的，又是复数的呢（请看创世记 1: 26）





在诗篇 110 篇中，大卫所指的“主”和“我主”到底是谁？

在诗篇 33:6, 谁是指：

- 命？
- 耶和華？
- 气？

上帝创造天地时，圣子上帝和圣灵上帝也参与了吗？请用圣经经文证实你的回答。



复数的——超过一个

单数的——1 个

明确的——清楚的；明白的；直接的。

在旧约圣经，三位一体的教义显明在以下经文：

上帝称呼祂自己时既有单数也有复数

上帝说：“我们要照着我们的形像，按着我们的样式造人，使他们管理海里的鱼、空中的鸟、地上的牲畜和全地，并地上所爬的一切昆虫。”

——创世记 1:26

耶和華上帝说：“那人已经与我们相似，能知道善恶。现在恐怕他伸手又摘生命树的果子吃，就永远活着。”

——创世记 3:22

有些经文把上帝和上帝，主和主区别开来

上帝啊！祢的宝座是永永远远的，祢的国权是正直的。祢喜爱公义，恨恶罪恶。所以上帝，就是祢的上帝，用喜乐油膏祢，胜过膏祢的同伴。

——诗篇 45:6—7

耶和華对我主说：“祢坐在我的右边，等我使祢仇敌作祢的脚凳。”

——诗篇 110:1

明确提及三个位格的经文

诸天借耶和華的命而造，万象借祂口中的气而成。

——诗篇 33:6

你们要就近我来听这话。我从起头并未曾在隐密处说话，自从有这事，我就在那里。现在主耶和華差遣我和祂的灵来。（或作“耶和華和祂的灵差遣我来”）

——以赛亚书 48:16

在新约圣经，三位一体更是在许多的经文中直接显明。

新约圣经中的三位一体

作见证的原来有三，就是圣父、圣子和圣灵。这三样也都归于一。(意译)
——约翰一书 5:7

所以你们要去，使万民作我的门徒，奉父子圣灵的名，给他们施洗。(或作“给他们施洗归于父子圣灵的名”)
——马太福音 28:19

愿主耶稣基督的恩惠，上帝的慈爱，圣灵的感动，常与你们众人同在。
——哥林多后书 13:14

就是照父上帝的先见被拣选，借着圣灵得成圣洁，以致顺服耶稣基督，又蒙祂血所洒的人。愿恩惠平安，多多地加给你们。
——彼得前书 1:2

圣灵降临在祂身上，形状仿佛鸽子。又有声音从天上来，说：“祢是我的爱子，我喜悦祢。”
——路加福音 3:22

但我要从父那里差保惠师来，就是从父出来真理的圣灵。祂来了，就要为我作见证。
——约翰福音 15:26

那在基督里坚固我们和你们，并且膏我们的，就是上帝。祂又用印印了我们，并赐圣灵在我们心里作凭据。(原文作“质”)。
——哥林多后书 1:21—22

因基督也曾一次为罪受苦(“受苦”有古卷作“受死”)，就是义的代替不义的，为要引我们到上帝面前。按着肉体说祂被治死。按着灵性说祂复活了。
——彼得前书 3:18



通用的——包含所有的；世界范围的。

信条——信仰上正式的宣告和教义。

大公的——一般的；宇宙的；世界范围的

世界上所有基督教会所认信的三种**大公教会信经**(使徒信经、尼西亚信经和阿塔拿修信经)，都清楚地提到了三位一体。请仔细阅读每一种信经，并尤其注意其中提到三位一体的部分。

三位一体在使徒信经中

1. 我信上帝，全能的父，创造天地的主；
2. 我信我主耶稣基督，上帝独生的子；
3. 因圣灵感孕，由童贞女马利亚所生；
4. 在本丢彼拉多手下受难，被钉于十字架，受死，埋葬；降在阴间；
5. 第三天从死人中复活；
6. 升天，坐在全能父上帝的右边；
7. 将来必从那里降临，审判活人死人。
8. 我信圣灵；
9. 我信圣而公之教会；我信圣徒相通；
10. 我信罪得赦免；
11. 我信身体复活；
12. 我信永生。阿们。



为什么在耶稣基督降生在伯利恒后，圣经对祂的讲论变得更加清晰了呢？还有五旬节圣灵降临后，圣经对圣灵的讲论也变得更加清晰了呢？为什么在旧约，这些讲论大多是通过预言和预表的方式呢？

请找出使徒信经中，哪一部分提到了以下三个位格及祂的工作：

- 圣父上帝
- 圣子上帝
- 圣灵上帝



尼西亚信经如何比使徒信经更清楚地说明了圣子和圣灵的神性呢？

请找出尼西亚信经中，哪一部分谈到独有的工作关于：

- 圣父上帝
- 圣子上帝
- 圣灵上帝

请在阿塔拿修信经中找出关于以下几部分的表述：

- 上帝在存有上为一位
- 上帝在位格上为三位
- 每一个位格都是彼此独立的
- 没有任何一个位格比其他位格更伟大或重要

在此信经的结尾部分，提到的“相信”是哪一种“相信？”



道成肉身——基督在祂的存有中取得人的肉身，由圣灵感孕，童贞女马利亚所生。

真实——真理；真相；事实。

三位一体在尼西亚信经中

我信独一上帝，全能的父，创造天地的，并造有形无形的万物的主。

我信独一主耶稣基督，上帝的独生子，

在万世之前，为父所生，从上帝出来的上帝，从光出来的光，从真上帝出来的真上帝，受生的，不是被造的，与父一体的；万物都是藉着主受造的。

主为要拯救我们世人，从天降临，由圣灵感孕童贞女马利亚所生，取着肉身，并成为人，在本丢彼拉多手下，为我们钉十字架；被害，埋葬；照圣经第三日复活，升天，坐在父的右边；将来必有大荣耀，再降临，审判活人死人。祂的国无穷无尽。

我信圣灵，为主，并赐生命的根源，从父子出来的，与父子同受敬拜，同受尊荣，曾借着先知传言。

我信唯一圣而公之教会，众使徒所传者。我认为赦罪设立的独一洗礼。我指望死人复活，并来世的生命。阿们。

三位一体在阿塔拿修信经中 (1-28 条)

1. 人要得到上帝的拯救，最重要的是：必须要持守大公教会的信仰。2. 人必需要笃信无疑的、完整的、纯洁的持守此信仰。3. 大公教会信仰即是：我们敬拜三位一体的独一上帝；这独一上帝里的三位乃是合而为一的。4. 独一上帝里的三位彼此间不混乱，其本质也不分开。5. 此三位乃是：圣父、圣子、圣灵。6. 然而圣父、圣子、圣灵乃是在同一个神性本质内；祂们的荣耀及永恒中的威严也是相同的。7. 圣父是怎样的上帝，圣子也就是那样的上帝，圣灵亦是那样的上帝。8. 圣父并非受造的，圣子也是如此，圣灵亦是如此。9. 圣父是无限的，圣子也是无限的，圣灵亦是无限的。10. 圣父是永恒的，圣子也是永恒的，圣灵亦是永恒的。11. 然而祂们并不是三位永恒上帝，而是独一的永恒上帝。12. 也不是三位非受造的无限之上帝，而是独一的非受造的无限之上帝。13. 相同的，圣父是全能的，圣子也是全能的，圣灵亦是全能的。14. 然而祂们并不是三位全能上帝，而是独一的全能上帝。15. 圣父是上帝，圣子也是上帝，圣灵亦是上帝。16. 然而祂们并不是三位上帝，而是独一的上帝。17. 相同的，圣父是我们的主，圣子也是我们的主，圣灵亦是我们的主。18. 然而，我们并非有三位主，而是只有独一的主。19. 因此，我们受到基督真理的催促而承认：圣父、圣子、圣灵每一位都

是上帝，都是我们的主。20. 大公基督教也禁止我们说：有三位上帝或三位主。21. 圣父并非是由某某或某物而产生的；并非是被造的，也非被生的。22. 圣子是单单是由圣父而产生的；但并不是被圣父所造，而是由圣父所生出。23. 圣灵是由圣父和圣子而产生的；但并不是被造，也不是被生出，而是从圣父和圣子而发出。24. 因此有一位圣父，而非三位圣父；有一位圣子，而非三位圣子；有一位圣灵，而非三位圣灵。25. 在此三位一体独一上帝中的三位之间，并无前后、尊卑、大小之分别。26. 三位乃是共同的永恒及同等。27. 因此，如前所述，这合一的三位一体上帝，或说是三位一体的合一上帝，当受我们敬拜。28. 所以人要得到上帝的拯救，必须要思想这位三位一体之上帝。

虽然上帝本体是一位，但每一位格都是彼此独立的。每一位格都有独有的属性和工作。

下表中显示了每一位格独有的属性。

每一位格的独特特性

圣父上帝	自存	因为父怎样在自己有生命，就赐给祂儿子也照样在自己有生命。 ——约翰福音 5:26
圣父上帝	在永恒中为父所生	从来没有人看见上帝。只有在父怀里的独生子将祂表明出来。 ——约翰福音 1:18
圣父上帝	由圣父圣子而出	但我要从父那里差保惠师来，就是从父出来真理的圣灵。祂来了，就要为我作见证。 ——约翰福音 15: 26

这些属性被称为独有的特性或属性，因为它们只属于某一位格特性所有而不属于上帝整个存有。

圣经也分别启示了三个不同位格中每一个位格的不同工作。这并不是说这些工作都是祂们**特有的**工作，但大部分是的。这些工作主要是三个位格中的某一位成就的。

下表分别显示了圣父上帝、圣子上帝和圣灵上帝的主要工作：



在三一上帝中，教会是如何有一位超乎众人之上，贯乎众人之中，也住在众人之内的上帝的？

基督的神人二性都是在永恒中为父所生吗？基督一直保有祂的人性吗？祂何时取得人性的？



特有的——仅有的；仅仅；只有一个——其他都被排除。

首要的——主要的；大部分的；第一。



如果圣父上帝没有设计救恩，并拣选罪人得着救恩，我们整个人类将变成怎样？

如果圣子上帝没有藉着祂的受苦和受难买赎救恩的话，我们整个人类将变成怎样？

圣父上帝	
1. 为失丧的罪人设计救恩	<p>及至时候满足，上帝就差遣祂的儿子，为女子所生，且生在律法以下，要把律法以下的人赎出来，叫我们得着儿子的名分。你们既为儿子，上帝就差祂儿子的灵，进入你们（原文作“我们”）的心，呼叫阿爸，父。</p> <p style="text-align: right;">——加拉太书 4:4-6</p>
2. 拣选罪人得到救恩	<p>就是照父上帝的先见被拣选，藉着圣灵得成圣洁，以致顺服耶稣基督，又蒙祂血所洒的人。愿恩惠、平安多多地加给你们。</p> <p style="text-align: right;">——彼得前书 1:2</p>
3. 创造万物	<p>然而我们只有一位上帝，就是父，万物都本于祂，我们也归于祂。</p> <p style="text-align: right;">——哥林多前书 8:6a</p>
4. 供养万物	<p>你们看那天上的飞鸟，也不种，也不收，也不积蓄在仓里，你们的天父尚且养活它。你们不比飞鸟贵重得多吗？</p> <p style="text-align: right;">——马太福音 6:26</p>
5. 向罪人保有神圣的公义	<p>我小子们哪！我将这些话写给你们，是要叫你们不犯罪。若有人犯罪，在父那里我们有一位中保，就是那义者耶稣基督。</p> <p style="text-align: right;">——约翰一书 2:1</p>
圣子上帝	
1. 藉着祂的降生、受苦和受难买赎救恩	<p>并且不用山羊和牛犊的血，乃用自己的血，只一次进入圣所，成了永远赎罪的事。</p> <p style="text-align: right;">——希伯来书 9:12</p>
2. 因祂自己的功德，为祂的儿女们祈求	<p>谁能定他们的罪呢？有基督耶稣已经死了，而且从死里复活，现今在上帝的右边，也替我们祈求。（“有基督云云”或作“是已经死了而且从死里复活现今在上帝的右边也替我们祈求的基督耶稣吗？”）。</p> <p style="text-align: right;">——罗马书 8:34</p>
3. 作为道，圣父藉着祂创造万物，将来也将审判所有人。	<p>因为我们众人，必要在基督台前显露出来，叫各人按着本身所行的，或善或恶受报。</p> <p style="text-align: right;">——哥林多后书 5:10</p>

圣灵上帝

1. 将基督重生、称义、成圣和得荣的益处施行在选民身上	祂便救了我们，并不是因我们自己所行的义，乃是照祂的怜悯，借着重生的洗，和圣灵的更新。 ——提多书 3:5
2. 居住在每一个真信徒里面	岂不知你们是上帝的殿，上帝的灵住在你们里头吗？ ——哥林多前书 3:16
3. 给予生命，不论是属灵的还是肉身的	地是空虚混沌。渊面黑暗。上帝的灵运行在水面上。 ——创世记 1:2
4. 为着特定的服事而呼召、装备人	他们事奉主，禁食的时候，圣灵说：“要为我分派巴拿巴和扫罗，去作我召他们所作的工。” ——使徒行传 13:2
5. 召集并引领教会	你们也靠祂同被建造成为上帝借着圣灵居住的所在。 ——以弗所书 2:22
6. 默示圣经的写作	因为预言从来没有出于人意的，乃是人被圣灵感动说出上帝的话来。 ——彼得后书 1:21
7. 为基督预备人性	天使回答说：“圣灵要临到你身上，至高者的能力要荫庇你。因此所要生的圣者，必称为上帝的儿子。” ——路加福音 1:35



就是照父上帝的先见被拣选，藉着圣灵得成圣洁，以致顺服耶稣基督，

——彼得前书 1: 2a



如果圣灵上帝没有在选民的心中施行救恩的话，整个人类将变成怎样？

每一个位格在拯救罪人的事工上的主要工作也可以借助以下三个词来记：

1. 圣父上帝在天上设计救恩。
2. 圣子上帝在地上买赎救恩。
3. 圣灵上帝在得救的人心中施行救恩。



这里所列出的关于圣灵的经文以及那些在第 10 章所列出的关于耶稣基督的经文,如何使我们知道关于三位一体的教义是圣经中的核心真理之一?

从圣经我们可以知道,圣子上帝和圣灵上帝是真实的,神性的位格,因为圣经显示他们带有以下 4 个方面的特质。

1. 神性的名字
2. 神性的属性
3. 神性的工作
4. 神性的荣耀

第 10 章我们探讨耶稣基督的神人二性时,我们会把以上 4 点的相关经文列出。

下表将提供一些圣经证据来证明圣灵是上帝,因为圣经把唯独上帝所有的名字、属性、工作和荣耀归给祂。

圣灵是有神性的位格 因为圣经如此描述祂:

1. 神性的名字 —— 只可以归于上帝的名字

岂不知你们是上帝的殿,上帝的灵住在你们里头吗?
——哥林多前书 3:16

彼得说:“亚拿尼亚为什么撒旦充满了你的心,叫你欺哄圣灵…你不是欺哄人,是欺哄上帝了。”
——使徒行传 5:3-4

2. 神性的属性 —— 唯独上帝所有的属性

a 无所不在

我往哪里去躲避祢的灵。我往哪里逃躲避祢的面。
我若升到天上,祢在那里。我若在阴间下榻,祢也在那里。
——诗篇 139:7-8

b 无所不知

只有上帝借着圣灵向我们显明了。因为圣灵参透万事,就是上帝深奥的事也参透了。
除了在人里头的灵,谁知道人的事。像这样,除了上帝的灵,也没有人知道上帝的事。
——哥林多前书 2:10-11



归于——归属; 给予; 归功于;
把 .. 归于

无所不在——同时临在所有的地方; 无时无刻无所不在

无所不知——全知的; 对所有的事都知道



c 无所不能	天使回答说：“圣灵要临到你身上，至高者的能力要荫庇你。” ——路加福音 1:35a
d 主权	这一切都是这位圣灵所运行，随己意分给各人的。 ——哥林多前书 12:11
e 永恒	何况基督借着永远的灵，将自己无瑕无疵献给上帝，祂的血岂不更能洗净你们的心。（原文作“良心”）除去你们的死行，使你们事奉那永生上帝吗？ ——希伯来书 9:14

3. 神性的工作只有上帝可以做的

a 创造	上帝的灵造我，全能者的气使我得生。 ——约伯记 33:4
b 重生	祂便救了我们，并不是因我们自己所行的义，乃是照祂的怜悯，借着重生的洗和圣灵的更新。 ——提多书 3:5
c 默示圣经的写作	因为预言从来没有出于人意的，乃是人被圣灵感动说出上帝的话来。 ——彼得后书 1:21
d 施行神迹	我若靠着上帝的灵赶鬼，这就是上帝的国临到你们了。 ——马太福音 12:28
e 护理	祢发出祢的灵，它们便受造。祢使地面更换为新。 ——诗篇 104:30
f 复活	然而叫耶稣从死里复活者的灵，若住在你们心里，那叫基督耶稣从死里复活的，也必借着住在你们心里的圣灵，使你们必死的身体又活过来。 ——罗马书 8:11

无所不能——全能的；拥有无限的能力；万能的。

全权——最高权威；拥有完美的自决和支配权。

永恒的——永存的；没有开始和结束。



为什么如果圣子或圣灵不是上帝，罪人就不可能得救了？



你能说出否认三位一体及圣灵的位格这些真理的宗教团体吗？

你知道正统教会和异端的区别吗？正统教会相信三位一体而异端不相信。你能说出你所在地区的一些异端吗？

我们能做什么来帮助那些否认三位一体的人呢？如果有人去你家，把这几页打印出来可能会有帮助。

4 神性的荣耀——唯独可以归给上帝的荣耀

^a 所以你们要去，使万民作我的门徒，奉父子圣灵的名，给他们施洗。（或作“给他们施洗归于父子圣灵的名”）

——马太福音 28:19

^b 愿主耶稣基督的恩惠，上帝的慈爱，圣灵的感动，常与你们众人同在。

——哥林多后书 13:14

^c 所以我告诉你们，人一切的罪和亵渎的话，都可得赦免。惟独亵渎圣灵，总不得赦免。

——马太福音 12:31

^d 并且有圣灵作见证，因为圣灵就是真理。

——约翰一书 5:7

有些人否认三位一体的真理，他们声称圣灵只是一种从上帝流出的能力或者影响。然而，圣经在以下的五方面提到圣灵是具有神性的位格。

1. 圣灵上帝被称为安慰者，不是安慰（约翰福音 14:26, 15:26, 16:17）。

2. 圣灵上帝拥有位格的特性：

a 智识（约翰福音 14:26, 罗马书 3:16）。

b 意志（使徒行传 16:7, 哥林多前书 12:11）。

c 感情（以赛亚书 63:10, 以弗所书 4:30）。

3. 圣灵上帝执行位格的行动：

a 创造（创世记 1:2）。

b 力争（创世记 6:3）。

c 教导（路加福音 12:12）。

d 见证（约翰福音 15:26）。

e 证明（约翰福音 16:8）。

f 指挥（使徒行传 13:2）。

g 复活（罗马书 8:11）。

h 调查（哥林多前书 2:10-11）。

4. 圣灵上帝作为一个独立的位格与其他位格产生关系（使徒行传 15:28, 马太福音 28:19, 彼得前书 1:1-2, 约翰福音 16:14, 哥林多后书 13:14, 犹大书：20-21）。

5. 圣灵上帝作为位格与祂自己的能力有区别（路加福音 1:35, 使徒行传 10:38, 哥林多前书 2:4, 路加福音 4:14, 罗马书 15:13）。

了解三位一体的神对你们每一个人都是非常重要的，不止是在知识上要学习这些圣经教义，还要在灵里从你的生活中去经历。

下面的例子说明了头脑中的知识和经验性的知识之间的区别：

桑迪在一家医院的恢复室做护士很多年了。她在神经系统方面有丰富的知识并且了解很多关于疼痛的事。

她曾经上百次告诉她的病人，就是那些正在手术后恢复阶段的病人：“不要怕，不要为疼痛而烦恼。疼痛只是麻醉效果消失的征兆而已。它不过是你的身体开始恢复时，给你大脑的通知而已。你不应该要止痛药，而是学习对抗你的疼痛。当你特别疼的时候，就深呼吸。”

在做过多年的护士之后，桑迪也经历了一次手术。在恢复室中，她生命中第一次经历了以前她在知识上“了解”过的那种疼痛。真正经历疼痛无疑是与读到、学到和谈论疼痛完全不同的！

当我们谈论“认识”上帝时，这个例子能如何帮助我们？我们有多大的必要去“认识”祂？为什么在我们的生命中，关乎上帝经验性的知识是非常必要的呢？

有关得救的知识是通过圣灵恩典的工作得到的。当圣灵在罪人心中开始拯救大工时，最开始总会揭示他的罪，使其知罪。

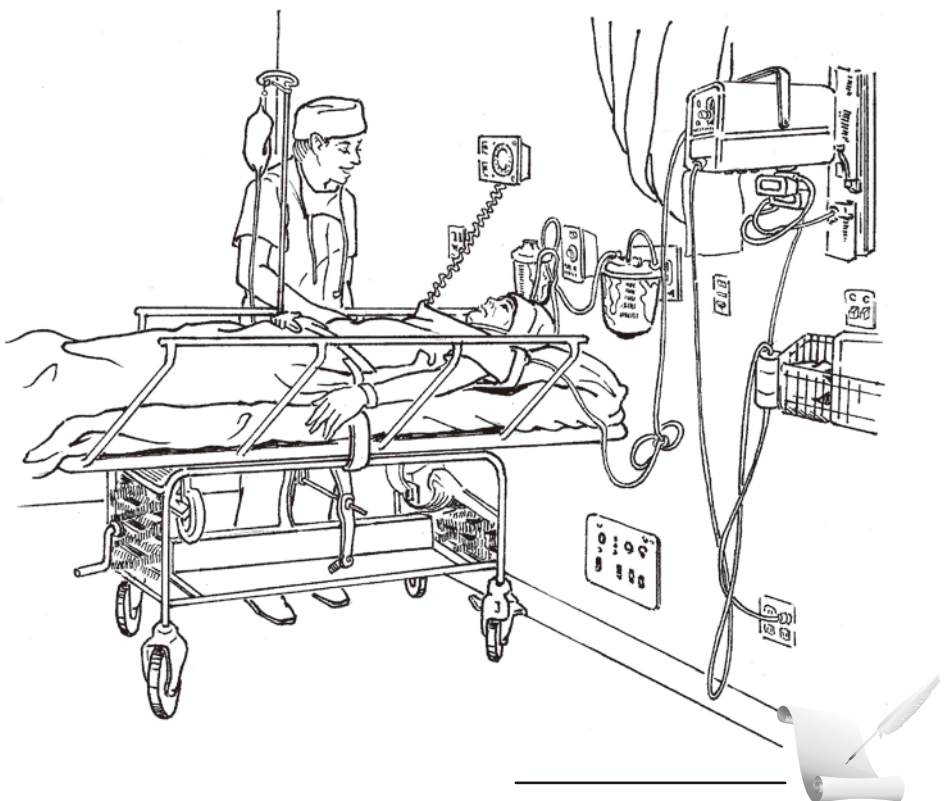

经验性的知识——从个人生活经历中认识事物。



仅仅是知识上了解罪与痛苦，和实际经历这些，会有什么样的区别？

为什么人只有在认识到他的失丧之后才会呼求上帝寻找他？认识到他的疾病后才会寻求医治？认识到他的悲惨境地后才会寻求释放？认识到他的罪之后才会寻求救主？



那本来叫人活的诫命，反倒叫我死。因为罪趁着机会，就藉着诫命引诱我，并且杀了我。这样看来，律法是圣洁的，诫命也是圣洁、公义、良善的。既然如此，那良善的是叫我死吗？断乎不是。叫我死的乃是罪。但罪借着那良善的叫我死，就显出真是罪。叫罪因着诫命更显出是恶极了。

——罗马书 7: 10-13

故此，我所愿意的善，我反不作。我所不愿意的恶，我倒去作。

——罗马书 7: 19

因为按着我里面的意思。（原文作“人”）我是喜欢上帝的律。但我觉得肢体中另有个律，和我心中的律交战，把我掳去叫我附从那肢体中犯罪的律。我真是苦啊！谁能救我脱离这取死的身體呢？感谢上帝，靠着我们的主耶稣基督就能脱离了。

——罗马书 7: 22-25a

因为凡被上帝的灵引导的，都是上帝的儿子。你们所受的，不是奴仆的心，仍旧害怕。所受的乃是儿子的心，因此，我们呼叫：“阿爸，父。”圣灵与我们的内心同证我们是上帝的儿女。既是儿女，便是后嗣，就是上帝的后嗣，和基督同作后嗣。如果我们和祂一同受苦，也必和祂一同得荣耀。

——罗马书 8: 14-17

当他痛苦地认识到自己许多实际的罪行时，圣灵会加深他对自己罪性的认识——即他的心，他的意和他的渴望都是充满罪恶的。圣灵也会启示上帝的圣洁、公义和对他的长久忍耐。

这两方面的启示——上帝是怎样的和他自己是怎样的——使得这个知罪的人努力寻求改变他的生命。然而，他越是努力尝试靠自己变好，就会经历越多失败、自己的罪和完全堕落的内心。他看上帝为正义的审判者，只会按公义定罪像他这样的大罪人。

当通过自己的努力去完全遵守上帝律法的希望断绝之后，他觉得他唯一应得的就是按着上帝的公义被定罪；这时，圣灵向他启示了另一条得救的道路，一条藉着其他人而得救恩的道路——藉着一位完美的替罪者，主耶稣基督。这时，带着心中对那位他曾经抵挡的上帝的渴望，这个知罪的人，会何等的渴望、需要和恳求这位救主呢！他缺乏、空虚和罪恶，耶稣却拥有如此的富足、丰盛和义来取而代之！随着圣灵越来越多地向他启示耶稣基督，他的心中就越来越充满了热爱和感激，神竟然藉着如此伟大的救恩来拯救他这样的大罪人！通过这样的方式，罪人就得以与上帝和好并相交。

通过耶稣基督的拯救大工，圣灵引导这个得救的罪人回到上帝面前，不再看上帝为惩罚他的法官，而是一位与他和好爱他的上帝——一位无限深爱祂儿女们的父亲。

当经历到如此永恒无限的爱时，他的心会越来越渴慕去认识、爱和事奉上帝。他最深的渴望将是在凡事上顺服、荣耀上帝。为了这个目的，他会越来越认识到他需要圣灵不间断的、宝贵的和内住的工作在他的心中，因为按他的旧人来说，他仍是一个可怜的罪人。

如此经历三位一体上帝的拯救大工，正是我们应当努力寻求的。我们越经历这位上帝，就越爱这位上帝，并以祂为喜乐。为了拯救我们这样的罪人，圣父上帝设计了救恩，圣子上帝买赎了救恩，圣灵上帝施行了救恩。

你有关于自己和自己的罪恶的经验性知识吗？你有关于圣父圣子和圣灵的经验性知识吗？

通过愁苦、得救、感恩这样的路子，人才能从经历中认识自己和上帝。以下例子可帮助阐释这种经验性的认识：



谁能定他们的罪呢？有基督耶稣已经死了，而且从死里复活，现今在上帝的右边，也替我们祈求。（“有基督云云”或作“是已经死了而且从死里复活现今在上帝的右边也替我们祈求的基督耶稣吗”）

——罗马书 8: 34

?

下面的经文怎样描绘了一幅从愁苦到救赎到感恩的画面？

诗篇 40: 2-3

祂从祸坑里，从淤泥中，把我拉上来，使我的脚立在磐石上，使我脚步稳当。祂使我口唱新歌，就是赞美我们上帝的话。许多人必看见而惧怕，并要倚靠耶和華。

诗篇 50: 15

并要在患难之日求告我，我必搭救你。你也要荣耀我。

马可福音 10: 49-52

耶稣就站住，说：“叫过他来。”他们就叫那瞎子，对他说：“放心，起来，祂叫你啦。”瞎子就丢下衣服，跳起来，走到耶稣那里。耶稣说：“要我为你作什么？”瞎子说：“拉波尼，我要能看见（“拉波尼”就是“夫子”）。”耶稣说：“你去吧。你的信救了你了。”瞎子立刻看见了，就在路上跟随耶稣。

你能想到圣经中其他这种从愁苦到救赎到感恩的例子吗？

巴拉巴是一个因为参与了叛乱而犯了杀人罪的罪犯（马可福音 15: 7,27）。无论是按照犹太人、罗马人还是上帝的律法，他都是有罪的。他已经被抓住并判为有罪，现在，他只能等待被处决。在罗马的统治之下，因为他是一个首恶，所以他将被钉死在十字架上。

不论他被宣判为有罪，还是即将到来的刑罚，都是他生命中真实的经历。

然而，当巴拉巴呆在监狱中经历他的愁苦时，犹太人却强迫本丢彼拉多把耶稣基督钉十字架。无辜的耶稣被定十字架，反而宣布释放有罪的巴拉巴。耶稣基督的死，让巴拉巴看到自己会得救。你能想象当巴拉巴经历这事的时候是何等的心情吗？

按我们的本性，巴拉巴是何等地像我们？在需要和经历救赎前，有什么是我们必须认识到的？为什么？罪人认识三一上帝的拯救大工需要经历，那么这个故事与经历救恩的方式有什么样的联系呢？

?

有些人认为对从经历中认识上帝并不是必要的，但是有头脑中的知识就足够了。为什么这两种观点都是错误和误导人的呢？

关于上帝和祂的真理的头脑中的知识是好的，也是必不可少的。而经历性的知识与这些知识并不矛盾，只是与其有所不同。它们有什么不同呢？哪一种能使人得救呢？为什么？

上帝完全有自由先拯救这个罪人，而非那个罪人。上帝知道对祂的每一个儿女来说，什么是最好的。所有得救的人所经历的愁苦到救赎到感恩都是同样深刻或者经历过同样长的时间吗？你能找出哪些圣经中的人物在基督里经历救恩时是非常迅速的或者更按部就班的，戏剧性的或者更平和的呢？

就真正经历上帝而言，什么是我们必须非常小心教导，什么是不应教导的？

圣餐施行条例规定，圣餐的领取者需要实际经历以下三方面的内容：

第 1. 每个人都当自己省察，他的罪以及应当受的咒诅，直到他恨恶自己并在上帝面前谦卑：思想上帝对罪的愤怒是何等的大，于是祂用了十字架这种最羞耻和最痛苦的方式，把同样的刑罚加在祂的独生爱子耶稣基督（祂本不应当受此刑罚）身上。

第 2. 每个人都当省察自己的内心，他是否相信上帝信实的应许，即他所有的罪都因着耶稣基督的受难和死而被赦免了，并且耶稣基督完全的义无条件归算在了他的身上，是的，完全的，就好像是他自己解决了所有罪的问题，并且成就了一切的义。

第 3. 每个人都当省察自己的良心，从今以后，他是否愿意在一生中真心感谢上帝，并且在祂面前行为正直；同样，他是否已经诚心放下心中所有的敌意、仇恨和嫉妒，从今以后下定决心爱他的邻舍并与其保守和平。

这种愁苦到救赎到感恩亲身经历与从经历中认识神如何联系起来呢？

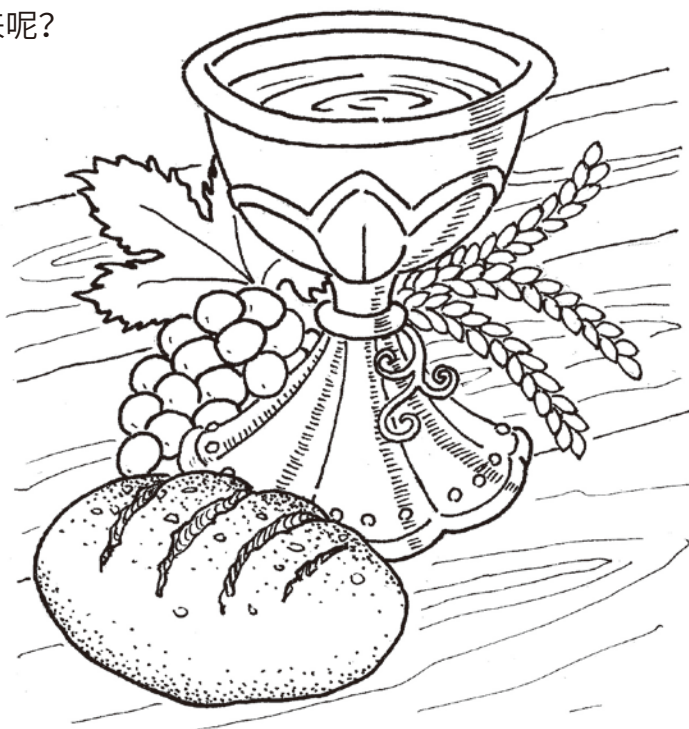

弗朗杰牧师在《努力追求圣经中的属天真理》中这样写道：

“我全心全意盼望，在你年轻的时候，圣灵会带领你认识上帝的三个位格。这些是真实可信的：如果不是藉着第三位格了解第一位格的话，人也就不会真的认识第二位格。”

最后一句话是什么意思？弗朗杰牧师在他的书中警告我们什么危险？

上帝的预旨

上帝的预旨是指祂永恒的意志、目的和计划，藉着这些，祂早已预先定下（从永恒中就已经坚立）万事。上帝的心意和意愿通过祂的预旨而显明。

只有创造和治理万有的上帝按祂明确的计划去施行，这才是适宜的。

一次，有一位老师在教室前面把一把椅子放在了一张桌子上。她提前安排好了一个学生，每隔 10 秒钟，就把椅子从桌子的一头移到另一头同样的位置上，而整个过程中，全班同学是看不到那个学生的。

“正如你们所见，”她告诉她的学生们，“很明显这张椅子自己移动了自己。”

“当然不是，”她的学生们回答道。“肯定有某种力量移动了椅子。物体不可能自己移动！另外，无生命的椅子只能按一定模式移动的。”“那看看太阳、月亮和星星，”她争辩道，“这些也是无生命的东西，可是它们就是按照精确的模式自己移动着，对不对？”

“它们也不是，肯定是有某种力量在按着一定的计划移动它们。”

“那么是谁发出这种稳定的力量来使我们的宇宙按祂的计划精确运转呢？”她问大家。

宇宙万物是如何见证上帝的预旨和祂的计划的？



你们要追念上古的事，因为我是上帝，并无别上帝，我是上帝，再没有能比我的。我从起初指明末后的事，从古时言明未成的事，说：“我的筹算必立定，凡我所喜悦的，我必成就。”

——以赛亚书 46:9-10

我们也在祂里面得了基业，“得”或作“成”这原是那位随己意行作万事的，照着祂旨意所预定的。

——以弗所书 1:11



上帝的预旨——上帝永恒的意愿、目的和对万物的计划。

?

在一个人真正需要和祈求耶稣基督的救恩之前，为什么圣灵必须先给他显明，他是一个丧失的罪人，在公义上帝面前，他是需要负责的？



想象一下，如果你访问一家大医院的建筑工地。当你认真观察时，所有的一切都一片混乱。电工不知道把电线拉到哪里，水管工不知道在哪里安装管道。到处都是各种各样关于房间和走廊的大小与位置的争吵。

惊奇之下，你找到管理员想看一下大楼的建筑方案。

?

今日，有些“基督徒”否认上帝预旨的教义。为什么这种做法其实是在否认上帝是上帝？否认上帝预旨的真理是的他们丧失了什么宝贵的益处？

“我们没有任何的方案，”他回答道。

“什么！建筑像这样的大楼居然没有任何建筑方案？那所有人怎么知道他们应该做什么？你又怎么会知道最终会建成什么样子呢？”

“哦，每个人自己决定他应该做什么，至于最终的样子嘛——我们目前还不知道最终的结果会是怎样；最终的样子每时每刻都在变化。”

?

如果上帝没有计划的话，那祂会是一个什么样的统治者呢？

你会怎样回应这个管理员？你听说过有人建筑什么或运行什么，却没有计划的吗？

为什么说认为上帝创造、运转宇宙却没有“计划”是一件很愚蠢的事情呢？你怎么称呼上帝的“计划？”上帝的“计划”是如何比人类的计划更无限更伟大的呢？

细微之处——细节；枝节；个别的部分。

包含——含有；算入账户中。

上帝的预旨包含了许许多多的细微之处，因此常用复数的形式来称呼，称为上帝的“诸预旨”，但是实际上，只有一个预旨，所有的事情都包含在其中了。

圣经中，上帝的预旨也被称为祂的：

1. 命令 (诗篇 2:7)
2. 旨意 (雅各书 1:18)
3. 筹算 (诗篇 33:11)
4. 美意 (以弗所书 1:9)
5. 旨意 (罗马书 8:28)



包罗万象——包含一切东西。

按照圣经的启示，以下的表格列举了七种上帝之预旨的特质：

至高无上的——拥有全部的能力，权力和力量；不受任何外界的影响和控制。

上帝的预旨

<p>1. 全然智慧——形成于上帝无罪的意志和无限的知识之中。</p>	<p>我们的主为大，最有能力。祂的智慧无法测度。</p> <p style="text-align: right;">——诗篇 147:5</p>
<p>2. 永远——从永恒到永恒。</p>	<p>耶和华的筹算永远立定，祂心中的思念万代常存。</p> <p style="text-align: right;">——诗篇 33:11</p>
<p>3. 全能——一定会实现。</p>	<p>世上所有的居民都算为虚无。在天上的万军和世上的居民中，祂都凭自己的意旨行事。无人能拦住祂手，或问祂说：“祢做什么呢？”</p> <p style="text-align: right;">——但以理书 4:35</p>
<p>4. 永不改变——是信实的和真实的。</p>	<p>只是祂心志已定，谁能使祂转意呢？祂心里所愿的，就行出来。</p> <p style="text-align: right;">——约伯记 23:13</p>
<p>5. 包括所有事情——是创造、掌管万有的主的计划。</p>	<p>耶和華說：“以色列家啊，我待你們，豈不能照這窯匠弄泥嗎？以色列家啊，泥在窯匠的手中怎樣，你們在我的手中也怎樣。”</p> <p style="text-align: right;">——耶利米書 18:6</p>
<p>6. 无条件——不依赖于上帝之外的任何人和任何事。</p>	<p>两个麻雀，不是卖一分银子吗？若是你们的父不许，一个也不能掉在地上。就是你们的头发，也都被数过了。</p> <p style="text-align: right;">——马太福音 10:29-30</p>
<p>7. 完全自由——作为创造者，上帝无需对祂以外的任何人作出解释。</p>	<p>祂夺取，谁能阻挡。谁敢问祂，祢做什么。</p> <p style="text-align: right;">——约伯记 9:12</p>



内部的——在之内；在里面。

外部的——在之外；在外面。

护理——上帝的照顾，托住和统治万有。

救赎——上帝为祂儿女们之得救所做的计划和买赎。

上帝的预旨是关乎祂外部工作（祂的创造、护理和救赎）的内部工作（祂的目的和计划）。

上帝内部的工作（在上帝内部）和外部的的工作（在上帝外部）可以用下图来表明：

上帝的工作

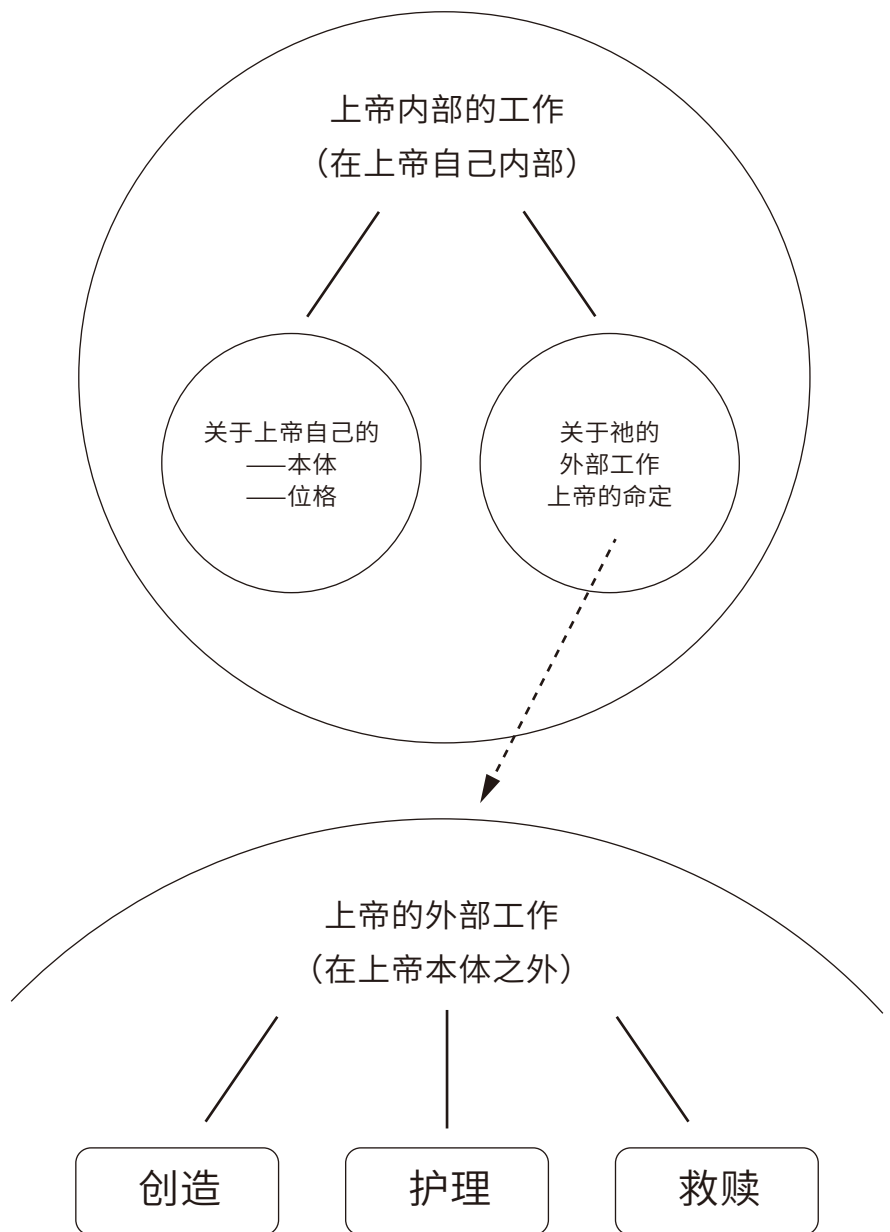

成就祂手和祂意旨所预定必有的事。

——使徒行传 4:28

我们也在祂里面得了基业，“得”或作“成”这原是那随己意行作万事的，照着祂旨意所预定的。

——以弗所书 1:11

然而，我们的上帝在天上。都随自己的旨意行事。

——诗篇 115:3

我的筹算必立定，凡我所喜悅的，我必成就。

——以赛亚书 46:10b



上帝的预旨向我们启示出来了吗？什么启示给我们了呢？上帝隐秘的旨意和显明的旨意是什么意思？



预定

上帝在预旨中决定了一切理性的受造物永恒的境况，让祂的怜悯和义显出主权的荣耀，这就是上帝的预定。“预”是指“在先，”“定”是指关于所有天使和人类这些有道德感的被造物的“结局”和“归宿。”

所有理性受造物、所有天使和人类的结局，不是上天堂就是下地狱。预定就是上帝在永恒中命定了人类和天使的最终归宿。作为有道德感的被造物，预定是上帝对所有人类的计划中的一个非常重要的方面。

预定包含以下两方面：

预定包括

<p>1. 拣选</p>	<p>就如上帝从创立世界以前，在基督里拣选了我们，使我们在祂面前成为圣洁，无有瑕疵。又因爱我们，就按着自己意旨所喜悦的，预定我们，借着耶稣基督得儿子的名分，</p> <p>——以弗所书 1:4-5</p>
<p>2. 遗弃</p>	<p>窑匠难道没有权柄，从一团泥里拿一块作成贵重的器皿，又拿一块作成卑贱的器皿吗？倘若上帝要显明祂的忿怒，彰显祂的权能，就多多忍耐宽容那可怒预备遭毁灭的器皿。</p> <p>——罗马书 9:21-22</p>

拣选是上帝主权的预旨，要施恩拯救某些罪人。作为全然堕落的罪人，这些被拣选的人并不比其他人更好。他们之所以被拣选完全是基于上帝主权的美意。上帝自由地拣选某些罪人，要藉着耶稣基督的功德来施恩拯救他们。

遗弃是上帝主权的预旨，公义地不把恩典赐给另一些罪人，并按他们的罪惩罚他们。作为全然堕落的罪人，他们承受永远的刑罚是理所应当的。弃绝就显明了上帝这一主权的旨意：上帝为了显明自己的公义，要因某些人的罪而刑罚他们。

下页的图表中提供了圣经和教义标准中的一些关于预定的例子。

预定——上帝在所有理性受造物身上所命定的永恒的旨意。

理性的——能推理，深入思考和根据道德做出决定的旨意。

目的地——最终或最后的地方。

理性的受造物——天使和人类。

拣选——上帝全权的命定，以此来仁慈的拯救一些特定的罪人脱离他们的罪。

遗弃——上帝全权的命定，因为他们的罪，上帝公义的刑罚这些特定的罪人。



有些人否定拣选的教义，但是如果上帝仁慈的拣选，为什么没有人会被拯救？

为什么上帝对每一个罪人的弃绝都是完全公义的？祂的拣选如何显明了祂极大的怜悯？

圣经中的预定

不是你们拣选了我，是我拣选了你们。
——约翰福音 15:16a

就如上帝从创立世界以前，在基督里拣选了我们，使我们在祂面前成为圣洁，无有瑕疵。又因爱我们，就按着自己意旨所喜悦的，预定我们，借着耶稣基督得儿子的名分，

——以弗所书 1:4-5

主所爱的弟兄们哪！我们本该常为你们感谢上帝。因为祂从起初拣选了你们，叫你们因信真道，又被圣灵感动，成为圣洁，能以得救。

——帖撒罗尼迦后书 2:13

(双子还没有生下来，善恶还没有作出来，只因要显明上帝拣选人的旨意，不在乎人的行为，乃在乎召人的主)。上帝就对利百加说：“将来大的要服事小的。正如经上所记，雅各是我所爱的，以扫是我所恶的。”

——罗马书 9:11-13

我在上帝和基督耶稣并蒙拣选的天使面前嘱咐你。

——提摩太前书 5:21a

我们原是祂的工作，在基督耶稣里造成的，为要叫我们行善，就是上帝所预备叫我们行的。

——以弗所书 2:10

就是照父上帝的先见被拣选，藉着圣灵得成圣洁，以致顺服耶稣基督，

——彼得前书 1:2a

我们晓得万事都互相效力，叫爱上帝的人得益处，就是按祂旨意被召的人。因为祂预先所知道的人，就预先定下效法祂儿子的模样，使祂儿子在许多弟兄中作长子。

——罗马书 8:28-29

因祂对摩西说：“我要怜悯谁，就怜悯谁，要恩待谁，就恩待谁。”据此看来，这不在乎那定意的，也不在乎那奔跑的，只在乎发怜悯的上帝。

——罗马书 9:15-16

上帝救了我们，以圣召召我们，不是按我们的行为，乃是按祂的旨意和恩典。这恩典是万古之先，在基督耶稣里赐给我们的。

——提摩太后书 1:9

窑匠难道没有权柄，从一团泥里拿一块作成贵重的器皿，又拿一块作成卑贱的器皿吗？倘若上帝要显明祂的忿怒，彰显祂的权能，就多多忍耐宽容那可怒预备遭毁灭的器皿。又要将祂丰盛的荣耀，彰显在那蒙怜悯早预备得荣耀的器皿上。

——罗马书 9:21-23

预定在教义标准中

比利时信条

第十六条——论永远的拣选

我们相信亚当所有的后裔，既如此由于我们始祖的犯罪，堕落在败坏与灭亡中，上帝就彰显祂的恩慈与公义，因祂本是如此。就是说，上帝恩慈又公义。在恩慈方面说，祂拯救并保守在主耶稣基督里所拣选的人脱离死亡，是按着不变旨意，并不在乎他们的行为；在公义方面说，把别的人留在自取的堕落与灭亡中。

多特信经——第一项

第七条

拣选是上帝不变的旨意，藉此上帝在创立世界以前，只是出于祂的慈爱，按着祂主权的美意，从全人类中，就是由于自己的错谬而堕落，从他们原始无邪的状态，而堕入罪恶与败坏中的全人类，祂拣选一定的人数而得基督的救赎，这位基督就是从永恒上帝所派定的选民的中保与元首，并为选民得救的根基。

多特信经——第一项

第十五条

我们之所以特别注意并推举拣选之永远与白白的恩典，乃是因为圣经明明的见证，并不是所有的人，乃是一些人蒙拣选，而其他的人由于永恒的定旨被遗弃；这些人都是出于上帝的主权、极公义、无可指摘与不变的美意，预定了将他们弃置于他们自己所投入共同悲惨的境域中，并不将得救的信心与改正的恩典赐给他们；反而在祂公正的判断中任他们自行己路；最后，为了宣扬祂的公义，永远定他们的罪又刑罚他们，这不仅是因为他们的不信，也是因为他们所有别的罪。这就是遗弃的预旨，这决不使上帝成为罪恶之源(连有这种念头也是亵渎的)，反而宣布祂是可畏的、无可指摘和公义的审判者与报复者。

拣选，作为三一上帝共同的工作，包括了圣子上帝（约翰福音 13: 18）和圣灵上帝（哥林多前书 6: 11）。然而，在圣经中，尤其把拣选说成是圣父上帝的工作。

圣经提到了以下 6 种拣选：



圣经讲到的关于以下 6 种拣选

1. 耶稣基督	看哪！我的仆人，我所扶持，所拣选，心里所喜悦的，我已将我的灵赐给祂，祂必将公理传给外邦。 ——以赛亚书 42:1
2. 天使们	我在上帝和基督耶稣并蒙拣选的天使面前嘱咐你，要遵守这些话，不可存成见，行事也不可有偏心。 ——提摩太前书 5:21
3. 神职人员	撒母耳对众民说：“你们看耶和華所拣选的人，众民中有可比他的吗？”众民就大声欢呼说：“愿王万岁。” ——撒母耳记上 10:24
4. 列国	因为你归耶和華你上帝为圣洁的民。耶和華你上帝从地上的万民中拣选你，特作自己的子民。 ——申命记 7:6
5. 教会	受膏者说：“我要传圣旨。耶和華曾对我说：‘祢是我的儿子，我今日生祢。祢求我，我就将列国赐祢为基业，将地极赐祢为田产。’” ——诗篇 2:7-8
6. 特别的人	因为祂预先所知道的人，就预先定下效法祂儿子的模样，使祂儿子在许多弟兄中作长子。 ——罗马书 8:29

就是照父上帝的先见被拣选，藉着圣灵得成圣洁，以致顺服耶稣基督，又蒙祂血所洒的人。愿恩惠平安，多多地加给你们。

——彼得前书 1:2

就如上帝从创立世界以前，在基督里拣选了我们，使我们在祂面前成为圣洁，无有瑕疵。又因爱我们，就按着自己意旨所喜悦的，预定我们，借着耶稣基督得儿子的名分，

——以弗所书 1:4-5



神职人员——上帝拣选并在教会中设立的人员（牧师、长老、执事、教师、布道家或宣教士）。

根据圣经的启示，上帝对个别人的拣选含有以下 5 个特点：



为什么上帝的本性、属性、计划、预定、承诺和警告都是不可改变的？这些又是如何联系到一起的呢？

拣选的教义如何给上帝的教会带来盼望和安稳？

如果一个人信靠的是他自己的功德、感觉或决定，为什么他的根基会比信靠上帝拣选的恩典更加不保险呢？为什么最终他的根基会被证明是自我欺骗和没有保证的呢？



独有的——为特定的一个；不包括所有的。

上帝对个别人的拣选是：

1. 个人性的	正如经上所记，雅各是我所爱的，以扫是我所恶的。 ——罗马书 9:13
2. 独有的	这样，那在后的将要在前，在前的将要在后了。（有古卷在此有“因为被召的人多，选上的人少”） ——马太福音 20:16
3. 永恒的	就如上帝从创立世界以前，在基督里拣选了我们，使我们在祂面前成为圣洁，无有瑕疵。 ——以弗所书 1:4
4. 不变的	双子还没有生下来，善恶还没有作出来，只因要显明上帝拣选人的旨意，不在乎人的行为，乃在乎召人的主。 ——罗马书 9:11
5. 公义的	这样，我们可说什么呢？难道上帝有什么不公平吗？断乎没有。倘若上帝要显明祂的忿怒，彰显祂的权能，就多多忍耐宽容那可怒预备遭毁灭的器皿。又要将祂丰盛的荣耀，彰显在那蒙怜悯早预备得荣耀的器皿上。 ——罗马书 9:14, 22-23

拣选是一项奇妙而恩慈的教义。拣选让教会有盼望，能安稳。如果没有拣选，也就没有教会——因为没有一个人已经完全堕落的罪人能凭着自己转向上帝。上帝仁慈的拣选是教会最根本的盼望。拣选向我们证明，尽管我们已经丧失沉沦，上帝仍会祝福祂自己的圣言，并且罪人会得着拯救！没有拣选，罪人将没有任何盼望。

上帝仁慈的拣选也是祂的子民的保障。如果救恩是依靠他们自己——依靠他们自己的感觉、决定或功德——那么所有人都将会丧失。所以，他们的盼望和保证，反而依赖于上帝奇妙的拣选，他们的救恩也安息在上帝永恒不变的拣选之爱中。

下表显示了圣经中关于遗弃的一些说法。

圣经中关系到弃绝的名字：

1. 恶	正如经上所记，雅各是我所爱的，以扫是我所恶的。 ——罗马书 9:13
2. 预定受刑	因为上帝不是预定我们受刑，乃是预定我们借着我们主耶稣基督得救。 ——帖撒罗尼迦前书 5:9
3. 预定不顺从	又说：“作了绊脚的石头，跌人的磐石。”他们既不顺从，就在道理上绊跌。（或作“他们绊跌都因不顺从道理”）他们这样绊跌也是预定的。 ——彼得前书 2:8
4. 预备遭毁灭	倘若上帝要显明祂的忿怒，彰显祂的权能，就多多忍耐宽容那可怒预备遭毁灭的器皿。 ——罗马书 9:22
5. 被定受刑罚	因为有些人偷着进来，就是自古被定受刑罚的，是不虔诚的，将我们上帝的恩变作放纵情欲的机会，并且不认独一的主宰我们（“我们”或作“和我们”）主耶稣基督。 ——犹大书：4



有些人只相信并教导“上帝是爱。”这是全部的真理吗？不教导关于上帝的全部真理以及祂如何对待罪人，为什么是一种欺骗呢，也是非常危险的呢？

上帝仁慈的拣选和公义的遗弃与人的全然堕落有什么样的关系？

上帝的预定非常清楚地教导：

1. 对每一个得救的罪人来说，上帝配得所有的荣耀和赞美。是上帝主权和仁慈的拣选拯救了全然堕落和不配的罪人。
2. 不论何时，当罪人仍旧失丧时，他便配得一切的罪责。上帝选择将罪人留在罪中，并因着他的罪而公义地惩罚他，这是上帝主权的预旨。

下一页中的两条多特信经如何清楚地解释了此二项真理？



罗马书 9: 13-21

正如经上所记，雅各是我所爱的，以扫是我所恶的。这样，我们可以说什么呢？难道上帝有什么不公平吗？断乎没有。因祂对摩西说，我要怜悯谁，就怜悯谁，要恩待谁，就恩待谁。据此看来，这不在乎那定意的，也不在乎那奔跑的，只在乎发怜悯的上帝。因为经上有话向法老说，我将你兴起来，特要在你身上彰显我的权能，并要使我的名传遍天下。如此看来，上帝要怜悯谁，就怜悯谁，要叫谁刚硬，就叫谁刚硬。这样，你必对我说，祂为什么还指责人呢？有谁抗拒祂的旨意呢？你这个人哪，你是谁，竟敢向上帝强嘴呢？受造之物岂能对造他的说，祢为什么这样造我呢？窑匠难道没有权柄，从一团泥里拿一块作成贵重的器皿，又拿一块作成卑贱的器皿吗？



赋予——给予；归于；放上

迷乱——迷惑；混乱；妨碍

归于——归功于；归属；属于

异端——错误的教义或教导

伯拉纠——一个教导天然人可以靠自己选择善恶的人。

仇恨——深深的恨；敌对；反对

多特信经：第三与第四项教义

第九第十条

第九条 那些凡蒙福音所召的人，若拒绝前来，悔改归主，错处不在福音，也不在于福音中所提供的基督，也不在于那用福音召人并赐各种恩给他们的上帝。错处乃在于他们自己，其中有些人蒙召时，不顾他们的危险，拒绝生命之道；其他的人，虽然接受，却不容这道在他们的心中留下永久的印象；因此他们的喜乐既从暂时的信心而出，不久即消失，他们便跌倒了；还有些人因忧虑和今世的快乐把这道的种子给挤住了，不能结实—我们的救主在撒种的比喻中已经教导了（马太福音 13 章）。

第十条 但其他被福音所召的人，顺服此召，悔改归主，这并非在于人自由意志的适当运用，藉此使他们比别人出人头地，使他们有足以相信归主的同样恩典，如伯拉纠派（Pelagius）骄傲的异端所主张的；乃完全在于上帝，祂既从永远在基督里拣选了属祂的人，就使他们相信并悔改，把他们从黑暗权势中拯救出来，又把他们迁到祂爱子的国里，使他们可以赞美那召他们出黑暗入奇妙光明者的美德，并不以自己夸口，乃指着主夸口，这是照着使徒在各方面所作的见证。

根据我们先辈所写下的这些，并且基于圣经，当罪人留在失丧的境地中，应当怪罪谁呢？当罪人得救时，又是谁配得所有的荣耀呢？

预定这一教义将上帝举为至高，使人谦卑到极低。按我们的本性，我们自私罪恶的内心是与上帝为仇的。我们想自己当家作主。我们想让自己成为最重要的。我们自私地希望所有人和所有事物都服事、荣耀我们并以我们的意愿为中心。一言以蔽之，我们竭力反叛想成为上帝。所以当我们思想教义时，我们的罪恶和仇视的心也会表露出来，例如预定这一教义上，就清楚的显明了上帝——超乎万有之上的那位——也同样超乎我们之上。

在罗马书第 9 章，保罗很清楚地写明了上帝主权的预定，以及人本性敌视这一教义。读一下罗马书 9 章 13 到 21 节。14 节和 19 节这两处经文如何表明了人天性敌视上帝主权的预定这一教义？保罗又是如何回答这些敌意的？



马太福音 20: 1-16

因为天国好像家主，清早去雇人，进他的葡萄园作工。和工人讲定一天一钱银子，就打发他们进葡萄园去。约在巳初出去，看见市上还有闲站的人。就对他们说：“你们也进葡萄园去，所当给的，我必给你们。”他们也进去了。约在午正和申初又出去，也是这样行。约在酉初出去，看见还有人站在那里。就问他们说：“你们为什么整天在这里闲站呢？”他们说：“因为没有人雇我们。”他说：“你们也进葡萄园去。”到了晚上，园主对管事的说：“叫工人都来，给他们工钱，从后来的起，到先来的为止。”约在酉初雇的人来了，各人得了一钱银子。及至那先雇的来了，他们以为必要多得。谁知也是各得一钱。他们得了，就埋怨家主说：“我们整天劳苦受热，那后来的只做了一小时，你竟叫他们和我们一样吗？”家主回答其中的一人说：“朋友，我不亏负你。你与我讲定的，不是一钱银子吗？拿你的走吧！我给那后来的和给你一样，这是我愿意的。我的东西难道不可随我的意思用吗？因为我作好人，你就红了眼吗？”这样，那在后的将要在前，在前的将要在后了。（有古卷在此有“因为被召的人多，选上的人少”）

在预定这条教义上，人出于心中天然对上帝的仇视，常常会提出如下三种反对意见：

1. “预定是不公正的；被拣选的那些人并不比那些没被拣选的人好。”
2. “预定拿走了人的自由。因为上帝不可改变的预定，所以我只能做上帝让我做的事情，我没得选择。”
3. “预定拿走了所有人的责任和积极性。如果我被拣选了，我就是被拣选了；如果我没有被拣选，那么就是没被拣选，无论我做什么还是什么都不做，都改变不了上帝的预旨。”

让我们仔细来看一下这三条反对理由：

1. “预定是不公正的；被拣选的那些人并不比那些没被拣选的人好。”

没错，那些被拣选以至藉着基督得救的人，他们确实没有任何地方比那些上帝没有给予恩典的人更好。然而，这并不意味着上帝的预定是不公正的。上帝不能做任何不公正的事情，因为祂本身就是完全的义。

即便上帝将每一个人都遗弃在他们自己的罪之中，上帝仍是完全公义的。我们的罪使我们失去了任何的权利，无法再向上帝索取任何祝福。“罪的工价乃是死。”作为罪人，地狱是我们应得的归宿——任何好过地狱的都是上帝的恩典。因此，上帝对任何罪人的定罪都是公正的；而祂拯救罪人则是恩典。耶稣基督仁慈地为所有得救的罪人都付上了罪的工价。没有人能谴责上帝不公正。

请读一下马太福音 20 章 1 到 16 节关于工人的比喻：

在新约时代，一个工人一天的工资是一个罗马便士（大约为 17 分）。园主给了那些干了一天活的人应得的工资，但是因为他的仁慈，他把他自己的钱给了那些不配得到的工人，就有人说不公平。

上帝将公正地给予一些罪人他们应得的工价，“罪的工价乃是死。”而祂又仁慈地拣选了另外一些罪人，把祂自己的财富白白赐给他们，这也完全是上帝的权力。一个富人可以自由地将他的财富给他想给的人。

在预定中，上帝对任何人不公正了吗？为什么有人抱怨祂仁慈地拣选一些人是不公平的呢？

上帝从不会定无辜者的罪；祂只定罪人的罪。下面的故事说明了对这一真理常有的误解。



1985年，哥伦比亚有数千人死于一场可怕的灾难。一座突然爆发的火山产生了巨大的泥石流，活埋了数千人。

某人从报纸上看到了这场大灾难的报道后，就对一个与他一起工作的基督徒说：“你怎么会相信存在一位仁慈的、关爱我们的上帝呢？看看哥伦比亚刚刚发生的事情！数千名无辜的人被活埋了——这就是仁慈与关爱？”

这个人对上帝的作为发怒，是因忽视了什么？自从我们堕落之后，还有任何“无辜”的人吗？那些人活得清白无暇吗？如果上帝今天用同样的灾难毁灭世界上所有的城市，祂的行为就是不公平的了么？但是上帝每天都宽容了这数千座城市，这不正说明了上帝奇妙的爱、关切和忍耐吗？据此，你会怎样回答这个人的评论呢？

当我们查看上帝执行祂主权的预定时，这个例子中教导的什么真理是我们应当谨记在心的呢？上帝会给“无辜”的人定罪吗？

2. “预定拿走了人的自由。因为上帝不可改变的预定，所以我只能做上帝让我做的事情，我没得选择。”

一个人一定会做所有上帝在他生命中所预定的事情，然而，预定拿走了人的自由这个说法是错误的。

自由意味着不受外界引诱和力量的影响，可以随意做一个人想做的事情。上帝从来没有引诱或者强迫人犯罪。上帝是全然圣洁的，不可能思想或行出任何罪恶。

?

有一些人看上帝惩罚和定罪人是不公正的，因为他们弄错了对罪的认识，所以他们就误解了上帝的行为。这样说为什么是对的？

人被试探，不可说：“我是被上帝试探。”因为上帝不能被恶试探，祂也不试探人。但各人被试探，乃是被自己的私欲牵引诱惑的。

——雅各书 1: 13-14

因此，虽然万事都在上帝的预定中，但没有人是被上帝引诱或逼迫去犯罪的，这才是上帝的预旨实现的方式。

每个人犯罪都是他自己选择去做的，但正是因为他如此做了，他就成就了上帝的预旨。



想象一下，你正在与监狱中的一个年轻人谈话，这个年轻人在当地的加油站偷窃时，犯了武装抢劫的罪。

“这不是我的错，”他声称，“所有的一切都在上帝不可改变的预旨中。我抢劫加油站也是上帝的预

旨——我没法改变上帝的计划。所以我到了这里，这都是上帝的错。”

你将如何应对这个年轻人的诡辩和他对上帝之荣耀的侮辱呢？上帝强迫或引诱他去偷盗吗？他想抢劫为的是成就上帝的计划吗？他的动机是什么呢？如果他是完全自由地选择和计划去实施犯罪，谁应当承担完全的责任呢？

上帝的预旨并不会强迫或诱人犯罪，明白这一点为什么很重要？

在犹大背叛主耶稣的 1000 多年前，上帝就藉着大卫在诗篇 41 篇第 9 节预言：“连我知己的朋友，我所倚靠吃过我饭的，也用脚踢我。”在耶稣基督之前大约 500 年，撒迦利亚就在撒迦利亚书 11 章 12 节见证了耶稣被卖的价钱：“于是他们给了三十块钱，作为我的工价。”

然而，当犹大背叛基督时，是因为他想成就上帝的预言和预旨才如此做的吗？是上帝强迫或引诱犹大犯下如此可怕的罪行的吗？为什么犹大要背叛耶稣？他的动机是什么？为什么犹大要为他自己的行为负全责？

马太福音 26 章 24 节如何同时说明了上帝的预言和犹大的罪恶？“人子必要去世，正如经上指着祂所写的，但卖人子的人有祸了。那人不生在世上倒好。”



下面的说法是否正确？为什么对或者为什么不对？当一个人犯罪时，完全是他自由意志的选择。

宣称一个人有自由意志去犯罪，能自由选择去犯罪，是不同于教导一个人有自由意志能去选择并行出善。为什么？

上帝评判的是我们的“内心”，是我们所有的想法、言语和行为背后的动机。犹大的动机是什么？



割裂上帝隐秘和显明的旨意为什么是一种欺骗,并且是危险的?

3. “预定拿走了所有人的责任和积极性。如果我被拣选了,我就是被拣选了;如果我没有被拣选,那么就是没被拣选,无论我做什么还是什么都不做,都改变不了上帝的预旨。”

这一推理割裂了上帝在圣经中紧密联系在一起的两条真理。上帝不仅命定了所有事情的结局,也命定了为了实现这个结局所采用的方法。

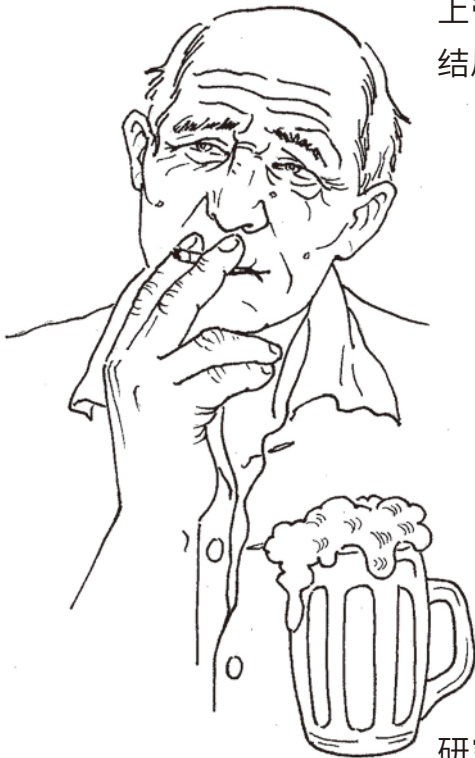

想象一下,有一个人对他身体的健康非常漫不经心,疏于照顾。这个人从来不注意自己的饮食和穿着。他也从来不花时间锻炼身体或保持适当的睡眠。他既抽烟又酗酒,忽略所有健康的生活习惯。他生病时也从来不看医生或者吃药。

当你说他漫不经心,没有正确使用上帝为他的健康提供的方法时,他回答道:“我无法让自己多活一年,如果上帝命定我会健康,我就会,如果祂命定我会得病,那我就得病。不论我做什么还是不做什么,都不能改表上帝的预旨。我没法让自己或者使自己保持健康,健康是上帝所给的礼物。”

你会怎样回应这个人?他说的是对的,但是说出了全部的真理吗?这个人如何将上帝的方法与祂的预旨割裂开的?

研究一下下图,上帝隐秘的旨意(上帝的预旨)和上帝显明的旨意(上帝的方法)都在下图中表明了出来。

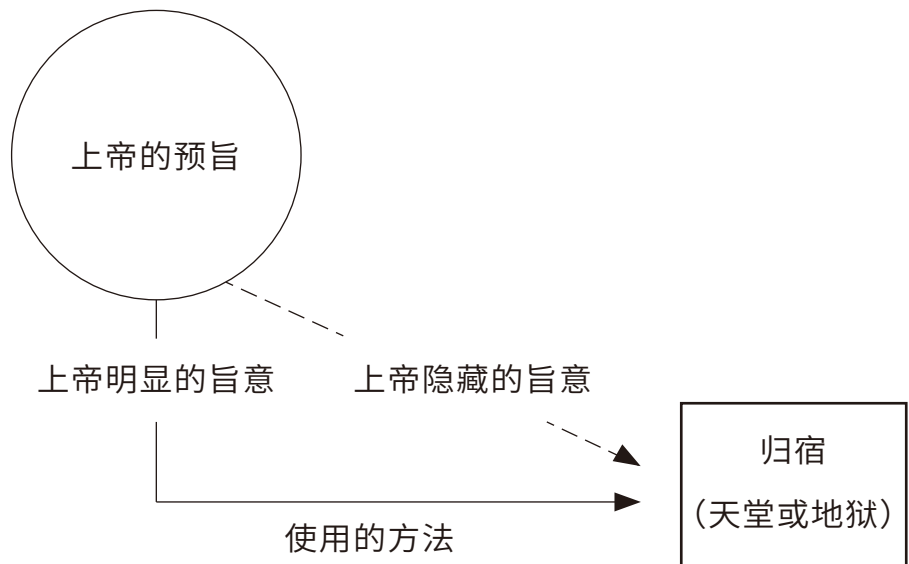

上帝的预定并没有拿走我们的责任和积极性。如果想得着属灵的健康，我必须积极使用上帝所提供的各样方法。虽然我不能救自己并且救恩是从上帝而来的礼物，但是我必须藉着上帝所给的方法积极寻求，祂为着救恩的目的而应许要赐福给这些方法。

想象一下，你正在拜访你的叔叔，他刚刚买下了街角一个老旧的杂货店。这个杂货店已经闲置了一段时间，现在又重新开张了。

然而你所看到的让你大吃一惊。货架都是空的，店面也都肮脏不堪，整个杂货店都乱作一团。

“这样你不会有一个顾客的，”你告诉他，“我们好好清洁整顿一下吧。”

“不，”他回答，“不要紧的，如果上帝要祝福我的生意，那祂就会祝福的，如果祂不祝福，无论我们做什么都是没用的。”

关于上帝隐秘和显明的旨意，你的叔叔犯了什么错误？他的说法是正确的，但是说出了全部的真理吗？为什么不是？

关于上帝的预定和祂所提供的蒙恩之道，一些人有什么同样的错误和借口？

当我们进餐时，我们祷告并承认上帝为我们预备食物是何等良善。食物是上帝所赐的礼物。

上帝可以不用食物依然维持我们的生命 40 昼夜，就像祂曾经对摩西、以利亚和主耶稣所做的那样。祂也可以用神迹给我们提供食物，就像祂在不同的场合对 4000 和 5000 人所作的那样。但是上帝正常的途径是通过祂所提供的方法来运作。

想想所有上帝用来给我们提供食物的方法：农夫要耕地、耙地、播种、施肥和收成；还有必要的雨水、阳光和气温；工人在磨坊磨出面粉；还有烘培师为面包所作的一切准备等等。

我们无法使一粒种子生长，也不能提供合适的天气。如果不是上帝给了我们所需的健康和力量的话，我们也无法加工小麦和烘烤面包。

食物是上帝所赐的礼物；但是祂是藉着使用各种方法来给我们的。在普通的粮与属灵的“粮”之间，你能做出什么样的对比呢？



相信上帝的预定并不是一种宿命论。宿命论教导以下四点，所以相信上帝的预定与相信宿命论有什么区别呢？

1. 所有发生的事情都是一个没有智慧，纯自然的力量，即命运所注定的。
2. 没有任何事情是因为缜密的计划而发生的，也不会达到任何计划中的结果。
3. 人类的选择对事情没有任何影响，无论怎样都会发生。
4. 人不需要为他的行为负责，因为他不过是命运的受害者。

一些“基督徒”只强调使用方法；很少或根本不提上帝的拣选。这种教导会产生什么样的问题？

一些人只强调上帝的拣选；很少或根本不提人的责任是积极使用方法。这种教导又会产生什么样的问题？

以上这两个例子在属灵的推理上犯了什么样的错误？

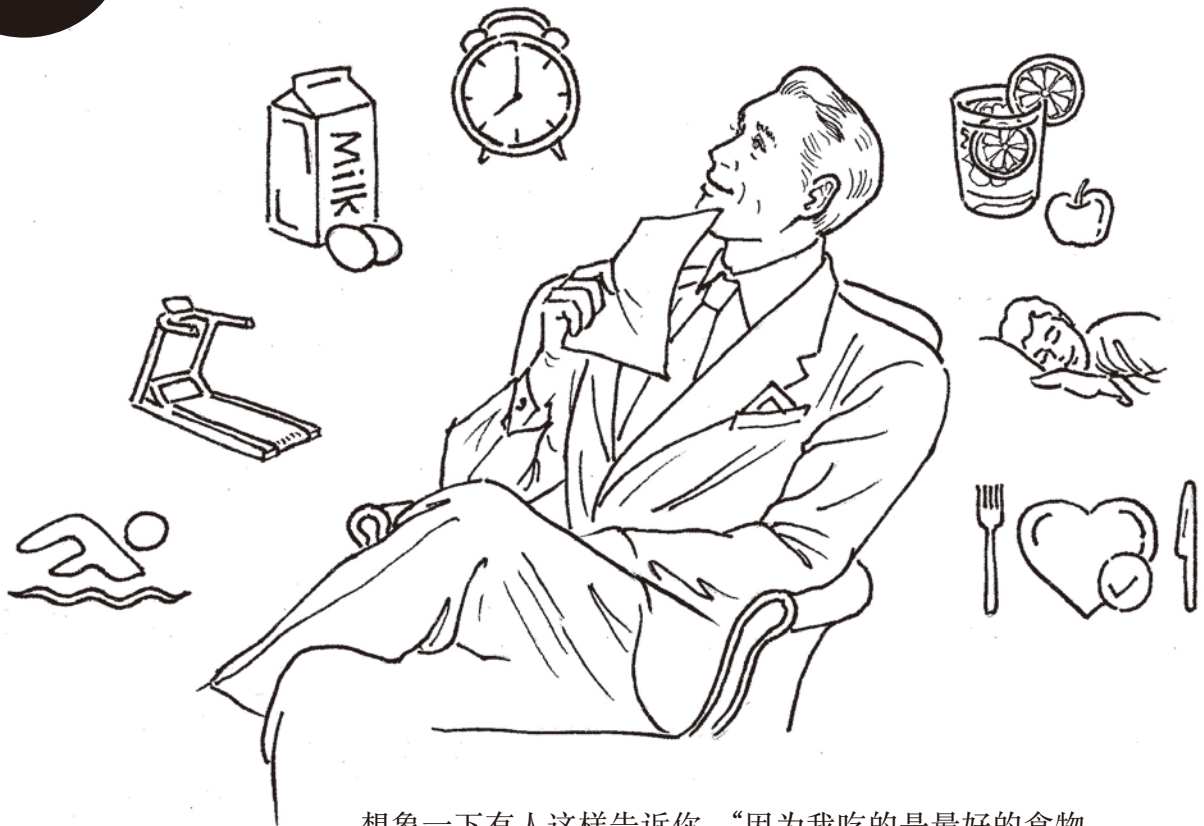

想象一下有人这样告诉你，“因为我吃的是最好的食物，穿着也适合天气，每天锻炼身体，每晚按时休息，也从不抽烟，所以我永远都会健康。”

你会如何回应这个人？如果上帝不祝福这些手段，那它们还会有什么意义呢？与上一页里那个“叔叔的错误”相比，这个人的错误为何正好与他相反？你能否解释一下，为什么这两种人的推理都是错误的？



隐秘的事是属耶和华我们上帝的。惟有明显的事是永远属我们和我们子孙的，好叫我们遵行这律法上的一切话。

——申命记 29:29

对所有人的预定只有上帝在祂隐秘的旨意中明了。没有人生来就知道他是否被上帝拣选了。然而，上帝显明的旨意是我们可以明了的。上帝命令我们藉着祂所赐下的蒙恩之道去寻求祂；蒙恩之道包括：认真读经，仔细地参与教会崇拜和真诚地在祷告中祈求上帝的赐福。上帝教导并命令我们在祂的圣言中聆听祂显明的旨意——不要试图去窥探祂隐秘的旨意。

这个例子说的是过分强调了什么相反观点？

必须恰当地教导、平衡上帝的主权和人的责任这两条真理。请仔细研读下一页的图表，这个图表展现了这一重要的真理。

合宜地平衡两条真理

上帝主权的预定，以及人有责任努力使用上帝所赐蒙恩之道，这两点是圣经中同时向我们强调的真理。司布真牧师把这两条真理比喻成在永恒中汇聚到上帝那里的两条平行线。虽然我们无法用我们有限的思想来完全明了这两点是如何连接到一起的，但我们必须把它们当作圣经真理同时教导和传讲。

上帝的主权 (预定)

若不是差我来的父吸引人，就没有能到我这里来的。到我这里来的，在末日我要叫他复活。

——约翰福音 6:44

不是你们拣选了我，是我拣选了你们，并且分派你们去结果子

——约翰福音 15:16a

据此看来，这不在乎那定意的，也不在乎那奔跑的，只在乎发怜悯的上帝。

——罗马书 9:16

双子还没有生下来，善恶还没有作出来，只因要显明上帝拣选人的旨意，不在乎人的行为，乃在乎召人的主



——罗马书 9:11

就如上帝从创立世界以前，在基督里拣选了我们，使我们在祂面前成为圣洁，无有瑕疵。又因爱我们，就按着自己意旨所喜悦的，预定我们，借着耶稣基督得儿子的名分。

——以弗所书 1:4-5

人的责任 (积极使用上帝所赐蒙恩之道)

当趁耶和華可寻找的时候寻找祂，相近的时候求告祂。恶人当离弃自己的道路。不义的人当除掉自己的意念，归向耶和華，耶和華就必怜恤他，当归向我们的上帝，因为上帝必广行赦免。

——以赛亚书 55:6-7

我又告诉你们，你们祈求就给你们。寻找就寻见。叩门就给你们开门。因为凡祈求的就得着。寻找的就寻见。叩门的就给他开门。

——路加福音 11:9-10

看哪，我站在门外叩门。若有听见我声音就开门的，我要进到他那里去，我与他，他与我一同坐席。

——启示录 3:20

圣灵和新妇都说来。听见的人也该说来。口渴的人也当来。愿意的都可以白白取生命的水喝。

——启示录 22:17

想象一下，一条铁路带有两条平行的轨道。如果其中一条轨道被拿走，或者放错了位置，会发生什么？同样，圣经真理也必须合宜平衡地摆放。如果不这样，我们就错了。如果只强调上帝至高无上的主权，那么我们会落入宿命论（一种“会发生的终会发生”的看法）的错误当中，我们会忽视人应当积极的使用上帝所赐的蒙恩之道。如果我们只强调人的责任，我们会陷入阿米念主义（Arminianism）（相信“自由意志”，相信我们能依靠自己的决定，接纳并转向基督）的错误当中，我们将无法谦卑地信靠上帝，相信祂会在我们生命中祝福祂的蒙恩之道，而这样的信靠是必不可少的。我们必须千万小心，不要陷入到任何一种错误当中去。

?

有些人相信，他们的得救是因为他们凭着自己的自由意志和能力“接受”或“作了一个决定跟从”基督，而其他人没有做出这个正确的决定。为什么这种“自由意志的信心”不能像白白的恩典这个教义那样能使人谦卑下来呢？

上帝的拣选不是一种将人排除在外的教义。人是因着不肯从罪中悔改而与救恩无关，不是因为拣选。

上帝的拣选在圣经中和救恩的计划中有着非常重要的地位，原因有如下四条：

1. 拣选将上帝作为万物统治者高举至极点，并且使人在祂面前谦卑到极点。

正如以下故事所表现的一样，这是所有上帝真正的儿女们的渴望：



著名的宣教士威廉·克里博士生了重病，另一名宣教士前来看望他。这个朋友谈到了克里博士为上帝所作的巨大的工作，以及克里博士为上帝所做出的巨大的牺牲。当他祷告时，他又提到了克里博士伟大而杰出的一生。

当这位访客要离开房间时，克里博士用虚弱的声音叫住了他，对他说：“朋友，你已经说了太多的‘克里博士’。当我离世时，请不要再提‘克里博士’，而是单单讲论克里博士的救主！”

克里博士的话如何显明了他深深的渴望谦卑自己并高举上帝呢？那些知道自己的救恩不过是建立在上帝的恩典之上而不是自己的工作或信心之上的人，愿意去荣耀上帝。你愿意吗？

2. 拣选是灵里已经死去的罪人唯一的希望。拣选显明了上帝没有离弃所有堕落的罪人，祂愿意因着祂至高无上的怜悯，拯救许多失丧的罪人。拣选丰丰富富地显明了上帝的心，祂永远以祂的子民为乐，所以愿意拯救他们，让他们复原，归向祂。

一位牧师传讲完上帝的拣选这个教义之后，一群人前来拜访他。“我们反对上帝拣选了一部分人而不是其他人的教导，”他们说，“拣选否定了每个人的价值，并且让上帝变成了一个严厉的统治者。”

这位牧师回答道：“朋友们，你们反对的不是拣选的教义，而是人的全然堕落。由于我们的堕落，所有人在出生时就已经带有完全罪恶的内心——只爱自己，只顾自己，不在意上帝和公义。因此，若不是上帝施恩怜悯，拣选了一些人，所有人都将永远失丧。是人自己的罪贬低了他，但上帝奇妙的拣选之恩使人的得救成为可能，并且荣耀了上帝的爱与怜悯。”

这次会谈如何证明了这一真理：“拣选是灵里已经死去的罪人唯一的希望”？



3. 拣选会极大地鼓舞我们积极使用上帝所赐的蒙恩之道。通过拣选，上帝已经应许会丰富地赐福祂的道。尽管我们是罪孽深重的，但上帝的拣选是确实的。上帝通过赐福祂的蒙恩之道，终将拯救罪人。

一次，一名仆人想给主人好好上一课，于是他在一片应该种植大麦的地方撒下了一些燕麦种子。

主人发现了，就把他叫来，问他为什么要在那撒燕麦种子。“我想从其中收获大麦，”他回答道。

“这太可笑了；你撒下的是燕麦的种子，怎么可能希望收获大麦呢？”

“主人，你就是这样做的。你撒下的是罪，你忽略圣经，却希望收获天堂！”

这个仆人如何用事实证明，上帝藉着祂的管道来作工的呢？这个故事清楚的说明了加拉太书第6章的哪一节呢？

?

经历上帝的恩典如何使人谦卑并高举上帝？

如果我们说自己是“基督徒，”并且我们“相信圣经，”但是我们并不积极使用上帝的圣言或按照祂的教导去生活，那么我们是何等愚昧，像这个故事中的主人一样？

全然堕落的罪人需要全然仁慈的拣选，为什么？



4. 拣选是得救之人唯一真正的安慰。作为有罪的人，他们知道自己邪恶的内心、性情和失败。但是他们的救恩是因他们之外的上帝永恒的拣选而稳固的。

一位老妇人，在她临终之前躺在床上时，访客中有位女士对她说：“你已经为教会作了很多了，并且关爱了很多家庭，我也从来不记得你与任何人有过争执。我多么希望能活得像你一样啊。”

“我的朋友，”老妇人回答道，“我在教会的事工中充斥着自负，我关爱他人时也想着自己的好名声，在内心深处，我一直在为许多的事争战。但我对永恒的盼望是建筑在更加稳固的根基之上的——那就是耶稣基督和上帝永恒、不变的拣选之爱。”

为什么上帝的拣选对这个老妇人是丰盛的安慰？为什么对罪人来说，这是唯一真正的安慰。

看看我们邪恶的内心，或我们这个罪恶的世界，属灵的黑暗和罪恶无疑使人沮丧。救恩看起来是多么遥远，又是多么不可能的事情。

但是上帝的拣选像灯塔之光一样照耀在黑暗之中。上帝会赐福祂的圣言，从而叫许多罪人得救。尽管我们看到自己心内心外的境况，但上帝的拣选终将坚立。祂的话语绝不徒然返回。

上帝藉着耶稣基督仁慈的拣选是你的盼望吗？是你唯一的盼望吗？你是否曾从亲身体会中对你自己的罪和上帝仁慈的拣选之爱的有所认识呢？你是否在积极使用上帝所赐的蒙恩之道，并祈求祂在你使用这些蒙恩之道时赐下祝福呢？你是否深深地希望高举上帝并在祂面前谦卑自己呢？保罗宣告：“因为我深信无论是死，是生，是天使，是掌权的，是有能的，是现在的事，是将来的事，是高大的，是低处的，是别的受造之物，都不能叫我们与上帝的爱隔绝。这爱是在我们的主基督耶稣里的。”（罗马书 8：38-39）你是否像他一样，渴望安息在上帝的拣选之爱中？

如果是，那么上帝所赐给你的信、望和爱就是果子，证明上帝藉着耶稣基督在永恒中拣选了你。



雨雪从天而降，并不返回，却滋润地土，使地上发芽结实，使撒种的有种，使要吃的有粮。我口所出的话，也必如此，决不徒然返回，却要成就我所喜悦的，在我发他去成就的事上（“发他去成就”或作“所命定”）必然亨通。

——以赛亚书 55：10-11

?

那些否认上帝的拣选之人，将错失何等丰盛的慈爱、深深的安慰和永恒的保障呢？

教义问答默记

海伦伯勒克牧师的要理问答- 第四章

1. 上帝的神性中共有几位位格？

三位：父、子和圣灵。

2. 三个位格为何是一位神？

神性的本体乃是一。

3. 三位一体是如何是三位呢？

有三个不同的位格。

4. 父独有的属性是什么？

作为父，祂是自存的。

5. 子独有的属性是什么？

祂是受生于父的。“祢是我的儿子，我今日生祢。”（诗篇 2:7）。

6. 圣灵独有的属性是什么？

祂由父与子共同发出。

7. 圣灵只是上帝的能力或属性吗？

不，祂是真实的位格，因为祂拥有 (1) 认知，(2) 意愿，因为圣灵参透万事，（哥林多前书 2:10, 12:11）随意分给各人，并且 (3) 祂在基督受洗时出现（马太福音 3:16,17）。

8. 圣灵是一个独立的位格吗？

是的，祂被特别提到为一个独立的位格。“我要求父，父就另外赐给你们一位保惠师，（或作“训慰师”下同）叫祂永远与你们同在（约翰福音 14:16）。

9. 我们如何能证明圣子和圣灵像圣父一样也是上帝呢？

根据 (1) 祂们神圣的名字 (2) 祂们神圣的属性，(3) 祂们神圣的工作和 (4) 祂们神圣的荣耀。

10. 三位一体的教义对救赎来说是必要的吗？

是的，因为这条教义，我们得以真实的认识上帝，并且知道藉着圣灵的工作，因着圣子的偿还，使我们可以与作审判官的圣父和好。

11. 上帝的预旨是与祂自己割裂的吗？

不，这些预旨与命定它们的上帝是统一的。上帝的心意和意愿决定了一切在祂存有的本质之外所发生的事情。

12. 上帝什么时候设立了祂的预旨？

从永恒中。“这话是从创世以来，显明这事的主说的”（使徒行传 15:18）

13. 上帝自由地决定了祂的预旨吗？

是的。“父啊！是的，因为祢的美意本是如此”（马太福音 11:26）

14. 所有上帝的预旨都是智慧的吗？

是的。“深哉，上帝丰富的智慧和知识。祂的判断，何其难测，祂的踪迹，何其难寻”（罗马书 11:33）。

15. 上帝是否已经命定了谁将得救，谁不会得救？

是的，在祂的预定或先定之中“预先所定下的人又召他们来”（罗马书 8:30）。

16. 上帝的预定中包含了几部分？

两部分：拣选和弃绝。“因为上帝不是预定我们受刑，乃是预定我们借着我们主耶稣基督得救”（帖撒罗尼迦前书 5:9）。

17. 拣选的预旨是什么时候设立的？

从永恒中。“就如上帝从创立世界以前，在基督里拣选了我们”（以弗所书 1:4）。

18. 拣选是全世界的，即所有人都被拣选了吗？

不，只有一小部分人被拣选了。“被召的人多，选上的人少”（马太福音 20:6）。

19. 拣选是发生在上帝按着名字认识的个别人身上的吗？

是的。“雅各是我所爱的，以扫是我所恶的”（罗马书 9:13）。

20. 上帝为什么拣选了某人而不是其他人？

这完全是因为上帝自由且至高无上的美意。“上帝要怜悯谁，就怜悯谁，要叫谁刚硬，就叫谁刚硬”（罗马书 9:18）。

21. 拣选是基于上帝所预见到的人将来会有的信心或好行为吗？

不。“这不在乎那定意的，也不在乎那奔跑的，只在乎发怜悯的上帝”（罗马书 9:16）。

22. 上帝全权的拣选一些人并弃绝其他人是严厉的或不公正的吗？

不，因为上帝完全可以让所有人死在罪中。

23. 拣选是可以改变的吗？

不，拣选是不变的。“只因要显明上帝拣选人的旨意”（罗马书 9:11）。

24. 既然拣选是不可改变的，我们可以认为，不论我们如何生活，都不会有任何的不同吗？

不，因为上帝同样命定了祂将在让罪人重生得救时所用的方法（罗马书 8:29-30）。

25. 如果一个被拣选的人拒绝使用上帝的方法，那么他还会得救吗？

上帝会给他一颗渴望使用这些方法的心（腓立比书 2:13）。

26. 拣选的记号是什么？

信、望和爱（帖撒罗尼迦前书 1:3,4）。

27. 预定的教义助长了什么？

(1) 在上帝的权能，自存，智慧，恩典，公义和真理等方面，对祂的颂赞达到最高之处。并且 (2) 使人在上帝面前谦卑到极点（罗马书 9:20, 21，哥林多前书 4:7）。

第四章

第一部分 复习

1. “三位一体”一词由_____和_____两个词组成；这个概念只显明在上帝的_____启示，即_____里面。
2. 列出三种显明三位一体的旧约经文。
 - a _____
 - b _____
 - c _____
3. 讲一讲各位格的属性：
 - a 父 _____
 - b 子 _____
 - c 圣灵 _____
4. 阐述以下的工作在圣经中主要是归给哪一个神性位格的：
 - a _____ 买得救恩。
 - b _____ 拣选罪人得救。
 - c _____ 住在所有真信徒心中。
 - d _____ 将救恩应用在选民身上。
 - e _____ 提供了一切。
 - f _____ 赐下天然生命，也赐下属灵生命。
5. 有三个词描述了上帝的每个位格在拯救罪人这件事上各自首要的工作：救恩是由天父上帝_____，由圣子上帝_____，由圣灵上帝_____。
6. 有四类经文证明圣子和圣灵都是真实有神性的位格，请一一列出：
 - a _____
 - b _____
 - c _____
 - d _____
7. 为什么提到上帝的预旨时，往往用的是复数形式？

第四章

习题

8. 列出圣经称呼上帝预旨的五种说法：

- a _____ d _____
b _____ e _____
c _____

9. 陈述上帝预旨的七个特点：

- a _____ e _____
b _____ f _____
c _____ g _____
d _____

10. 上帝的预旨是上帝的一种 _____ 工作，与祂外在的工作，即祂的 _____ ， _____ 和 _____ 有关。

11. 说出上帝预定的预旨包括哪两部分，并解释。

- a _____
b _____

12. 圣经提及了以下六种拣选：

- a _____ d _____
b _____ e _____
c _____ f _____

13. 对个人的拣选包括以下五项特征：

- a _____ d _____
b _____ e _____
c _____

14. 拣选让上帝的教会有 _____ ，能 _____ 。

15. 预定的教义 _____ 至高， _____ 最低。

16. 拣选在圣经中有重要地位，原因有以下四项：

- a _____
b _____
c _____
d _____

第四章

第二部分 大开眼界

1. 《阿他拿修信经》用了什么样的话来说明：

a 上帝只有一个本体 _____

b 上帝有三个位格 _____

c 上帝各位格之间平等 _____

2. 如果有人说圣灵不是有神性的位格，只是从上帝而出的一种属天的力量或影响力，那么你会怎样回答他呢？ _____

3. 头脑的认识与切身体验的认识有什么不同，为什么必须对上帝有切身体验的认识？

4. 上帝的预旨与祂的创造、护理和救赎这些外在之工有什么关系？

5. 为什么人天生反对上帝预定的预旨？

6. 你怎样回应说这些话的人：

a “预定不公平”。 _____

b “预定抹煞了人的自由。” _____

c “预定抹煞了人的责任和行动。” _____

7. 为什么圣经关于上帝的主权（预定）和人的责任（积极使用上帝的蒙恩之道）之间的平衡非常重要？ _____

第四章

第三部分 圣经应用

1. 下列经文分别涉及了关于三位一体的什么事？

a 创世记 11 章 _____

b 以赛亚书 6 章 _____

c 路加福音 3 章 _____

d 希伯来书 9 章 _____

2. 下列经文如何揭示了圣灵是有神性的位格，而非仅仅是一种从上帝而出的能力？

a 使徒行传 13:2 _____

b 以弗所书 4:30 _____

c 马太福音 28:19 _____

d 罗马书 15:13 _____

e 约翰福音 14:26 _____

3. 下列经文分别涉及了关于上帝预旨的什么事？

a 箴言 16 章 _____

b 玛拉基书 1 章 _____

c 以赛亚书 46 章 _____

4. 雅各书 1 章的哪一节经文清楚教导说，上帝不会影响人趋向任何的恶事，即便是在实施祂的预旨时也是如此？

第四部分 教会先辈的作品

用自己的话解释以下引文的含义。

1. “窥探三位一体实属鲁莽，相信三位一体乃是敬虔，传讲三位一体十分稳妥，认识三位一体带来永恒的祝福。”（多马·亚当斯）

2. “我们的属灵产业建立在确切的根基上：始于天父上帝，由圣子分派，由圣灵应用。”（多马·曼顿）

3. “没人被定罪是完全因为上帝没有拣选他，因为他不是选民；他被定罪，乃是因为他是罪人，故意拒绝摆在面前的蒙恩之道。”（安东尼·伯吉斯）

第四章

第五部分 侧边问题摘录

1. 相比相信人类思维能够完全理解的神祇，为什么相信一位我们不能完全理解的上帝更加“可以理解”？

2. 如果父、子或圣灵不是上帝，为何罪人就不可能得救？

3. 关于真实、切身体验地认识上帝，我们必须小心地教导什么，避免教导什么？

4. 当今一些基督徒否认上帝的预旨这一教义。为何这样一来，其实就是否认上帝是上帝？如果上帝治理万物没有计划，那么祂成了哪种统治者呢？

5. 拣选的教义如何成为上帝教会的盼望和保障？

第四章 进深题目

第六部分 自选侧边问题

请找出你感兴趣的两个侧边问题（没有在章末习题中出现过的问题），写出你的回答。

1. 问：_____

答：_____

2. 问：_____

答：_____

第七部分 动脑动手

1. 研究并设计一张表，显明教会历史上与三位一体这个问题上的异端进行的斗争。
2. 设计一种展示方式，展现耶和华见证人、摩门教和基督教科学会关于上帝位格的观念。
3. 构思一张表来表明三大信经如何教导了神性的位格及其工作。
4. 画一张海报来展现如何根据圣经证明圣灵乃是一个有神性的位格。
5. 制作一个大展板来说明平衡上帝的主权（预定）和人的责任（积极使用蒙恩之道）很有必要。尽可能多地把相关经文加入各方。陈明为何在这件事上恰当的平衡十分重要。

第五章

青少年圣经教义第一册

诸天诉说上帝的荣耀，穹苍传扬祂的手段。

然而一些人凭想象宣称，万物都是由低等生物进化而来，我们人类也不过是从动物进化而来的。

但是，不论天上还是地下，万物都是上帝所创造的，目的是使我们人类与天使一同敬拜颂扬祂独一无二的荣耀。



比利时信条

第十二条 论创造

我们相信圣父藉道，就是祂的儿子创造天地万物及一切受造之物，祂看着都甚好，并给每一受造之物之本性、形状、样式，以及服事其创造主的职能，但祂仍藉着祂永远的护理与无限的能力来支持并管理万物，其目的在为人类的好处，结果人可以服事上帝。祂也创造了善良的天使，作为祂的使者并为选民效力。有些天使从上帝所造优越的地位上堕落到永远的灭亡中；其余的天使，由于上帝的恩慈仍然坚守继续居于本位。魔鬼及恶灵如此败坏，成为上帝与众善的仇敌，尽力成为杀人者，毁坏教会以及其中的各信徒，并用各种诡计来败坏一切；因此由于他们的邪恶应受永远刑罚，天天等候他们可怕的苦刑。因此我们反对并恨恶撒督该人（Saducees）的错谬，他们否认诸灵与天使的存在；我们也拒绝摩尼教（Manichees），他们说魔鬼是出于他们自身的，他们的邪恶是他们的本性，并非出于败坏。

摘自改革宗教义标准

上帝的创造

上帝在自身之外所作的第一件事就是创造。“起初，上帝创造天地”（创世记 1: 1）。

“创造”这个词可以用在属天的方面，也可以用于人类身上。人类的创造力就是从上帝而来的宝贵恩赐。以下的例子就反映了人类在多个方面的创造力。

乔治对艺术课非常感兴趣，尤其是水彩画。今天，他感觉自己创意无穷，所以根本停不下他的画笔。渐渐地，他沉迷了进去，画作愈加丰满，他也愈加专心致志。

然而莎莉并不像乔治那样喜欢艺术课，反而她却对音乐很有感觉。她已经创作了很多新曲子，并且她也喜欢一小时又一小时地弹奏钢琴。

罗伯特的兴趣是在于工艺美术方面，他擅长木工，尤其是家具用品。

丽莎的独特天赋是写诗，她喜欢创作讴歌大自然的诗篇。爱丽丝在家政方面拥有天赋，她最擅长的就是给蛋糕加上精美的装饰。

这些年轻人分别都在不同的方面拥有创造力。然而，他们的创造是从无到有还是依赖了现有的材料呢？

他们的绘画、歌曲、工艺品是与现有的材料、东西、想法毫无关系吗？一个人能从虚无中创造出任何东西吗？

?

我们的创造力显明，上帝创造我们居于动物之上；但是同样，也显明了我们不是上帝。这两句陈述怎会同时正确呢？

上帝创造的宇宙与人类在油画中展现的自然美景有什么区别呢？



诸天藉耶和华的命而造，万象藉祂口中的气而成。

因为祂说有，就有；命立，就立。

——诗篇 33: 6,9

创造诸天，铺张穹苍，将地和地所出的一并铺开，赐气息给地上的众人，又赐灵性给行在其上之人的上帝耶和華，祂如此说：

——以赛亚书 42: 5

因为万有都是本于祂，倚靠祂，归于祂。愿荣耀归给祂，直到永远。阿们！

——罗马书 11: 36

耶和華所造的，各适其用。

——箴言 16: 4a

诸天诉说上帝的荣耀，穹苍传扬祂的手段。

——诗篇 19: 1



三一上帝——三位一体；圣父上帝，圣子上帝和圣灵上帝。

彰显——启示、显明

当人“创造”时，他的创造力是受限的；他是根据现有的想法、词句、形状、颜色和材料来创造新的想法或东西。然而，当上帝创造时，祂的创造力是无限的。祂从虚空中创造了整个宇宙万有。只有全能的上帝能做到这一点；只有祂能说有就有，命立就立，只有祂的话是全能的。

圣经告诉我们，创造是三位一体上帝共同的工作。下面的图表显明了圣父、圣子和圣灵是如何共同参与到创造事工中的。

创造：三一上帝共同的工作

<p>圣父上帝</p>	<p>然而我们只有一位上帝，就是父，万物都本于祂，我们也都归于祂。 ——哥林多前书 8: 6a</p> <p>主啊！祢是造天、地、海和其中万物的。 ——使徒行传 4: 24b</p>
<p>圣子上帝</p>	<p>太初有道，道与上帝同在，道就是上帝。</p> <p>万物是藉着祂造的；凡被造的，没有一样不是藉着祂造的。 ——约翰福音 1: 1,3</p> <p>藉着耶稣基督创造万物的上帝。(直译) ——以弗所书 3: 9b</p>
<p>圣灵上帝</p>	<p>地是空虚混沌，渊面黑暗；上帝的灵运行在水面上。 ——创世记 1: 2</p> <p>祢发出祢的灵，它们便受造，祢使地面更换为新。 ——诗篇 104: 30</p>



上帝创造万物为的是彰显祂的荣耀。上帝无限的完美不会因为祂的创造大工而变得更加完美，但是创造大工却能彰显出祂本身的荣美。

我们的喜乐和幸福与此条真理有直接的关系。作为人类，我们被造就是为了认识、喜爱和服事上帝的。这是真实可信的。

只有当上帝成为我们生命的中心，并且我们不是为自己而是为祂的荣耀和尊荣而活时，我们才能得到真正的喜乐和满足。你生命中最深的渴望、动力和目标又是什么呢？

关于上帝的创造，大卫在诗篇 19 篇写下如此真理：

诗篇 19: 1-4a

诸天诉说上帝的荣耀，穹苍传扬祂的手段。
这日到那日发出言语，这夜到那夜传出知识。
无言无语，也无声音可听。
祂的量带通遍天下，祂的言语传到地极。

满足——以自己所有的为足，不需要或渴望其他更多。



因为六日之内，耶和華造天、地、海和其中的万物，第七日便安息，所以耶和華賜福与安息日，定为圣日。

——出埃及记 20: 11



你能列出一些显明了上帝的“手段”的造物吗？日日夜夜，你如何从造物中看到上帝的“手”，听到祂的“声音”的？

上帝在六日内创造整个宇宙和其中的万物。

下图显明了头三天的模式是如何在后三天中重复的：

上帝的创造之周

第一日	上帝创造光。	第四日	上帝创造在天空中发光的太阳、月亮和星星。
第二日	上帝创造空气，将空气以上的水与以下的水分开。	第五日	上帝创造空中的飞鸟和水中的各种动物。
第三日	上帝创造旱地，并创造树木植物。	第六日	上帝创造地上的动物和人类，他们以树木果实为食物。

第七日——上帝休息了：祂的创造大工已经完成了，并且是完美的，没有罪的存在。



起初——最初；开始。

进化论——一种关于各种生命都是从无机物到简单生物到复杂生物演变过来的，与上帝毫无关系的学说。

起源——最初；形成；创始

太阳系——我们的太阳及各种围绕它旋转的星体所形成的星球集合。

学说——一种可能的解释；提供了一种构架可以被进一步验证和思考，但是并没有被证实。

假说——我们所猜想的或者想当然认为是对的说法，但没有经过仔细的查验或者没有证据能证明。



上帝看着一切所造的都甚好。有晚上，有早晨，是第六日。天地万物都造齐了。到第七日，上帝造物的工已经完毕，就在第七日歇了祂一切的工，安息了。

——创世记 1: 31-2: 2

?

进化论者的“上帝”是谁？他们的“圣经”是什么？进化论者所失去的丰富多彩的人生保障和生命意义是什么？

六日内，上帝完成了祂最初的创造之工。所有在祂计划中的都完美地创造出来了。上帝在第七日休息了。当上帝完成祂的创造大工之后，祂就安息了，喜乐地看着自己完成的创造——因为一切都是完美的，没有罪。

进化论

有人否定上帝造物的真理，甚至有人连上帝的存在也一并否定。根据进化论给出的解释，他们相信宇宙、地球和生命都是逐渐演化出来的。

在当前社会中，有两种关于万物起源的主要理论：

1. 圣经的创造论——创造论认为，正如创世记 1 章 2 章所描绘的那样，上帝藉着祂奇妙的大能创造了整个宇宙和其中的万物。

2. 进化论——进化论者认为，物质是永存的或递增的，通过一次大爆炸或者别的什么方式，形成了我们所在的太阳系。地球上的生命是偶然由无机物变化而来的，经过亿万年的演变，简单低等的生命慢慢进化成高级复杂的生命。进化论者认为，这个进程今天还在持续。

这两种理论都不能用科学的方法证实。科学是对这个自然宇宙及其特性的观察与研究。但是并没有任何人见证了宇宙的起源，也没有任何科学环境可以创造一个宇宙并观察、试验其是如何形成的。不管怎样，科学家可以观察现存宇宙的各种事实、特点和规律，并通过这些观察来提供建议、理念和理论，但是这些并非万物起源的证据，所有关于万物起源的科学研究，都极大地受到人自身观点、假说的影响，并受限于观测。

下面这个例子说明了人们的研究是如何被个人的假说和经验所影响的。

设想一下，伊里安查亚深山老林中与世隔绝的部落里有三个战士，忽然发现了一台电动打印机，这东西是之前从飞机上掉下来的。这些土著人从来没有见过一个白人，也从没有接触过现代文明。他们所使用的工具还只是削剪过的木头或者是石头而已。

于是他们把这个奇怪的东西带回了部落，为此，部落里的聪明人聚集起来，检查这个“新的发现”。整个部落的人都想知道这个东西是从哪里来的，是如何做出来的。

经过几天的开会讨论和大量的争吵，部落里的聪明人依然没法在所有的问题上达成一致，但至少他们在以下几点达成了共识：

1. 这个东西是用石头做出来的，因为它整个的结构都像石头一样坚硬。也许它是被强大的水流挖空的，因为除此以外，有什么其他方法能如此不可思议地挖空一块石头呢？

2. 那些大小一样，在掏空的石头上完美地排列成行的“水晶”，一定是泉水冲刷出来的，就是这东西起先所在之处的泉水。至于为什么每块水晶都是同样的大小，它们又如何排列得如此整齐，仍然是难解之谜。

3. 软软的，在水晶们上面陷在石头里面的那个环形的东西，应该是某种藤蔓的一部分，但是它在石头里面缠得太紧了，根本没法拉出来。

不管怎样，最难以解释的就是，这个卡着水晶和藤蔓的石头，是如何在离最近的泉水将近一里外，几百尺高的地方被发现的。幸亏最后在石头侧面发现的捆绑在一起的藤蔓解决了这个问题。根据尖端的分叉，任何人都可以看出它是被撕扯开的。既然村子中没有任何人以前见过这块石头，它一定是被某个动物拽到坡上又滚到河里，最终被藤蔓挡住的。在藤蔓断裂前，那个动物已经爬到和村子一样的高度了，所以最终把石头留在那里，直到我们的人发现它。

这些聪明人解释了这个新发现的玩意儿如何形成的，来自何处，其智慧深深地折服了村民，他们对这种解释深信不疑，叹为观止！





我们因着信，就知道诸世界是藉着神话造成的，这样，所看见的，并不是从显然之物造出来的。

——希伯来书 11: 3

诸君，为什么作这事呢？我们也是人，性情和你们一样。我们传福音给你们，是叫你们离弃这些虚妄，归向那创造天、地、海和其中万物的永生上帝。

——使徒行传 14: 15

?

如果一个人坚定不移地相信他所信的，是否就代表他所信的一定是正确的呢？会不会一个人笃信不疑，但却信错了呢？

对于这个东西的来源和形成过程，以上故事中的土著聪明人进行了非常仔细的观察，然后他们才详细描绘了自认为最合乎逻辑的解释。然而，因为他们受知识和经验的限制，他们的假想和解释是错误的，他们确实很认真，但是错得也很认真。

对于宇宙和地球上生命的起源的科学理论，同样的道理也一样适用。因为没有办法准确观测，所以万物的起源没有办法通过科学来证明，但是却可以凭信心相信。

“通过观察，很多动物都拥有类似的骨骼、器官和身体组织，这些表明他们是从同一种类进化来的”玛格瑞特争辩道。

“我不同意，”丽萨回应道，“这些共同的特征正好显明了它们是同一位造物主创造出来的”。

这两个女孩的话中，哪些方面是科学观察的结果？哪一个是个人的观点或说理论呢？

“你认为万物是怎么来的？”大卫问道。

“是上帝创造了万物。”马可回答道。

“那上帝又是从哪儿来的呢？”

“我不知道，”马可回答的有点迟疑，“我认为……祂是一直就存在的”。

“你看，”大卫嘲笑道，“你相信的是根本无法证明的事情。”





然而，大卫嘲笑的太早了，因为马可决定问他同样的问题。“那你觉得万物是如何来的呢？”马可问道。

“复杂生物由简单生物进化而来。”

“那么简单生物又是从哪来的呢？”

“从无生命的物质而来的。”

“无生命的物质又是从哪来的呢？”

“也许是亿万年前，奇点发生的一场大爆炸所产生的。”

“那奇点又是如何而来的呢？”

这次变成大卫迟疑了，“我不知道，我觉得……它一直就存在吧。”

关于万物起源的回答是无法通过科学证明的；它只能藉着信心相信。相信上帝话语的人凭信心相信上帝的创造，而不信上帝话语的人，凭信心相信进化论。前者相信生命是为着一个永恒的目的和计划而产生，而后者认为生命不过是随机或者无意中产生的结果。

需要注意的是，否定上帝的创造并不是一件小事。圣经开篇就讲到上帝的创造大工，并且在整本圣经中最少 75 次提到这一点。而进化论试图取代上帝，告诉人们生命不过是偶然产生的，人类不过是高级动物而已。因此，进化论者相信没有上帝的圣言或是上帝的律法，没有罪，没有永生和永死，因此也没有救恩，没有奇异恩典，没有神性的基督。人就是最高等的生物，每个人都可以自己决定对错，是自己的“上帝”。“人本主义”就是进化论者的“宗教”——他们最深的信仰。科学变成他们的“圣经”——他们真理的来源。这个问题很严重。个人、学校或社会越相信进化论，就越会用“大自然”代替上帝，用人的意念代替上帝的律法，用科学“真相”代替上帝的圣言，把为上帝和永恒而活替换成为个人和短暂的欢愉而活。进化论拒绝上帝、祂的道和人生真正的目的。

虽然一个人对万物起源的看法归根到底是信仰的问题，但科学观测的结果却提供了一些支持创造论，驳斥进化论的证据，比如：

从你出胎，造就你的救赎主耶和華如此说：“我耶和華是创造万物的，是独自铺张诸天、铺开大地的。”

——以赛亚书 44: 24

祢，唯独祢，是耶和華。祢造了天和天上的天，并天上的万象，地和地上的万物，海和海中所有的，这一切都是祢所保存的；天军也都敬拜祢。

——尼希米记 9: 6

祢起初立了地的根基，天也是祢手所造的。

——诗篇 102: 25

?

相信人不过是高级动物，是偶然进化而来的人，会如何大大改变人对人生的眼界？这种人的生活与真正的基督徒会有什么不同？会有“基督徒”不相信进化论，但是却活得好像进化论是真的吗？那会是怎样的一种情况？

在当今社会中，你可以看到哪些现象是按照进化论去思考而产生的后果？

人本主义——一种学说，认为人是最高级的生物，人只需要对自己负责，人可以自己决定什么是对的，什么是错的，什么是真的，什么是假的；并且认为人就是上帝。

暂存的——只存在有限的时间；不是永恒的。

根本上——最终；达到最高目标。





统一 —— 相同，一致。

自转 —— 像纺锤一样旋转。

(科学) 定律 —— 经得起考验，总是正确的规律。

热力学 —— 研究热量、做功、能量及其相互转化。

复杂 —— 有许多不同的因素，难解；与“简单”相反。

1. 太阳系的物质组成和运动方式并不统一。很多进化论者相信“大爆炸”或者扩张理论，大量的物质和能量爆发后产生不同的星体。行星从恒星中分离出来，卫星从行星中分离出来。这些都是这种理论的一些基本观点。

如果这套理论对我们的太阳系来说是真的的话：

- 为什么太阳比所有的行星都自转得慢，而行星又比它们的卫星自转得都快呢？
- 为什么金星和天王星的旋转方向与太阳系里其他行星的自转方向截然相反呢？
- 为什么太阳系里有 11 颗卫星的自转方向与其他卫星是截然相反的呢？
- 为什么月球的元素组成与地球的不同，而地球的又与太阳的不同呢？

为什么这些观测结果不符合演化理论的逻辑并矛盾重重，而创造论却能轻易解决这个问题？

2. 热力学(Thermodynamics)第二定律。这条定律讲到，如果没有外力干涉，所有的有序系统都将慢慢走向无序。孤立系统趋向于由复杂回归简单，从有序变为无序。

如果发动机不再为一辆行驶中的汽车提供动力会发生什么？如果我们把一台机器丢在那里不管它，10 年、50 年甚至上千年，会发生什么？它会变得更复杂还是会破败成更简单的形状？

进化论的理论基础是：在没有外力干涉的情况下，物质和能量可以从简单变得更加复杂。

热力学第二定律陈述的事实如何与进化论矛盾？又是如何与创造论保持一致的？

3. 大自然的复杂性。据估计，人眼的视网膜中大约含有 130 亿杆状体和 7 亿圆锥细胞。每秒能行进 186,000 英里（或 300,000 公里）的光线，来到这些杆状体或圆锥细胞时，便会产生化学反应，也就是每一个杆状体或者圆锥细胞都会向相连的神经系统发出电脉冲。这些电脉冲经过视神经进入大脑视觉皮质，大脑立刻开始不

停地解读由亿万电脉冲所组成的复杂的影像，这些电脉冲带着非常精准的色彩，甚至是不同深浅的颜色，由红色（每秒 434 万亿次振动）到蓝紫色（每秒 740 万亿次振动），如此复杂都可以精准地辨识出来。你能想象这样复杂精密的视觉系统是碰巧产生的吗？

想象一下，如果一个人的电脑是通过上千条线路的连接从而在屏幕上产生图像的，而他却试图劝说别人，他的电脑是偶然间自己产生的，没有人组装过，完全是自己组合到了一起。会有任何人相信他的解释吗？为什么不相信？

大自然复杂性是如何与进化论相抵触呢？又是如何与创造论一致的？

4. 大自然的同步性。自然界的各个部分都被造成是与其他部分合拍的。如果没有造物主，没有设计师，某一部分如何能知道怎样进化以来适应其他部分？有花植物如何知道它们应当开出鲜艳的花朵，产生甜美的香味，以此在亿万年后，这些颜色和气味可以吸引蜜蜂来完成它们所必须的异花授粉呢？

人的身体由 206 块骨头组成。假如把这 206 块骨头在地上同时排开，一个人试图通过随机摆放来组成一副完整的人体骨架，那么他需要经过 10^{357} 次尝试。 10^{357} 是 1 后面跟着 357 个 0！比较一下，100 万是 1 后面跟着 6 个 0，10 亿是 1 后面跟着 9 个 0，1 万亿是 1 后面跟着 12 个 0。

大自然的同步性如何与进化论相抵触呢？又是如何与创造论一致的？

5. 大自然的美丽。各种形状与颜色，共同协调在一起组成了美丽的大自然。



你看到上帝的手段了吗？当你看到造物界那种惊人的复杂性和同步性之后，你为上帝的奇妙所触动吗？



同步——不同部分的配合完全一致。

随机的——没有计划、目的或方向的行动。

视神经——连接眼睛与大脑的主神经。

视觉皮层——我们大脑负责“看东西”的部分。



?

为什么相信没有“造物主”的大自然比相信没有“创作者”的画作更难？

玛格瑞特的老师在课堂上给大家看了一幅美丽的山水画。

“这幅画不是由画家完成的，”她声称，“是在亿万年的时间里，先是风把各种各样的颜料吹到这个画布上，然后经过大雨、冰雹和暴雪把各种颜料混杂成了各种颜色各种深浅，最终变成了今天我们所看到的这个样子。”

无论玛格瑞特的老师如何试图说服全班同学相信她的话，也没有任何一个同学相信这么美丽的画作是偶然产生的。她用尽各种类似的办法来解说，像树叶啦，树枝啦，水晶啦，风暴啦，甚至还有地震等等方式来说明这幅画是没有创作者的。她还特意跟大家强调“在亿万年的时间里，什么都可能发生的。”

然而，所有人依然坚信这幅画一定是有一位作者的，为什么？

“美丽”是“可以悦人眼目的”。这幅画作证明了它是由可以发现和欣赏美丽事物的作者创作的——否则他不可能向其他人传递这份“美丽”。上帝造我们时，就赋予我们发现和欣赏美丽的能力，并且让我们生活在美丽的大自然中。这些又如何帮助我们认识我们的造物主呢？

大自然所能观测到的美丽如何与进化论相抵触呢？又是如何与进化论产生一致的？

6. 生源论 (Biogenesis) 法则。生源论法则告诉我们，只有有生命的生物可以产生新的生命。已经有人做过数千次的实验，试图在无机物中产生出生命来，但没有一次获得成功。这些实验仅仅证明了生源论法则，即唯有生命才能产生生命。

这一看得到的事实如何与进化论相抵触呢？又是如何与创造论一致的？

7. 化石记录显明了物种各从其类。化石是以前存活过的动物或植物留下来的遗迹。数以亿计的化石已经被发现并分类——其中许多已经石化。这些数以亿计分类过的化石显明了动物可以清楚地划分为各种物种。比如，每种马都和其他种类的马有所不同——有的区别大些，有的区别小些；有些有更沉重的腿部和蹄子，有的则更轻巧等等。但在所有已知的化石中，马一直都是马。没有化石表明曾存在过一种半狗半马的生物。所有已知的化石都证明了这个事实，甚至包括那些已经灭绝了的物种的化石。

进化论者声称鸟类是从爬行动物进化而来的。第一片羽毛是从爬行动物磨损的鳞片进化而来的。如果这种缓慢的爬行动物到鸟类，鳞片到羽毛的进化是在亿万年间逐渐发生的，那么化石应该会证明这一点。我们应该会发现带着四分之一翅膀、半个翅膀、四分之三个翅膀的生物的化石，但是我们却没有发现。

创造论者相信是上帝明确的造出各种物种（创世记 1:11-12;24-25）。这与化石记录是吻合的，化石记录非常明确地表明在历史中动物一直都存在物种区别。

化石记录显示出物种间清晰的不同如何与进化论相抵触呢？又是如何与创造论一致？

8. 今天我们无法观测到一个物种进化成另一个物种。而动物为了适应环境在本物种内产生改变是可以观测到的。比如：昆虫会增强耐药性，因此我们也必须不断增强杀虫剂的药效；蛾子的颜色会在干燥明亮的气候下变淡，而在潮湿黑暗的气候下变深。这种物种内的适应性常被称为“微进化”，这些是我们所承认的，也是今天可以观测到的事实。



上帝说：“地要发生青草和结种子的菜蔬，并结果子的树木，各从其类，果子都包着核。”事就这样成了。

于是地发生了青草和结种子的菜蔬，各从其类；并结果子的树木，各从其类，果子都包着核。上帝看着是好的。

上帝说：“地要生出活物来，各从其类；牲畜、昆虫、野兽，各从其类。”事就这样成了。

于是上帝造出野兽，各从其类；牲畜，各从其类；地上一切昆虫，各从其类。上帝看着是好的。

——创世记 1: 11-12; 24-25



物种——不同种类的植物和动物，每一种都带有自己明显的特征。

归类——命名并放到各种种类或分类中。

石化——变成像石头一样。

适应——改变以适合环境。

灭绝——不再存在；死光光。

?

为什么创造论者相信微进化但是不认同种外进化呢？

为什么这个世界和宇宙对基督徒是充满人情味的，而对进化论者是冷冰冰的？这两者观看同一幅“湖水和森林”的画会有什么不同？你能从大自然看到那位造物主吗？



本能——不同的物种为了生存而天生拥有的知识技能。

杂交——两种不同种类的植物或动物结合产生后代。

不育——不能生产后代。

不管怎样，虫子进化成两栖动物，或者蛾子进化成其他种类的动物，从来没有被证实过。一种物种进化成另一种物种被称为“种外进化”，这是我们决不能同意的。通常来说，当我们提到进化论时，指的就是种外进化。

每个物种都有它们的本能。一只小鸭子破壳之后不久，立刻就“知道”怎么游泳。可是教一只小鸡游泳试试！教一个爬行动物“考虑”应该飞行试试！你绝不可能成功，因为每种动物都有自己的本能。

今天，我们可以看到物种间有清晰的不同。即便是杂交动物也是有限的。只有相近的物种才能产生杂交，但即使是在这些极少的例子中，杂交后产生的物种也是不育的。例如，当马与驴杂交后会产下骡子，而骡子是不能生育的，它不能生出新的骡子从而产生一个新的种群。

一次，一位演讲者面对观众们谈到物种起源时发表了如下观点：

“当你跟一位进化论者提出，今天你无法观测到一个物种进化成另一个物种时，他会告诉你，对于一个人来说，进化发生得‘太缓慢’了，有生之年看不到。如果真是这样，那我们就可以假定在过去的历史中，世界上充满了各种证明进化论的例子。

然而，化石记录表明，没有发现这种逐渐的进化。

看起来好像是进化发生得‘太迅速’以至于没有留下化石记录一样。”

让我告诉你，这个进化的过程实在是太诡异了。如果今天它发生得‘太缓慢’以至于无法被看到，而在历史中却发生的“太迅速”以至于找不到证据，我想最明智的说法就是，它根本就不曾发生过。

今天我们观测不到一个物种进化成另一个物种，这如何与进化论相抵触呢？又是如何与创造论一致的？

9. 人类的良心和灵魂。所有人天生就有良心——一种对上帝的感觉和分别对错的心。所有的文明，即便是最原始的文化中，都有某种形式的神和宗教崇拜。所有人都能感觉到灵魂对一个人的重要性——从某种程度上来说，所有人在决定行事时，都会受到良心和责任感的影响。

因此，人类的人格，不可能是从不道德、无人情的物质根源产生的。人类的人格一定是从一位充满人情味，满有道德的属灵的创造者而来的。

人类的良心如何与进化论相抵触呢？又是如何与创造论一致的？

10. 上帝话语的见证。创造论最重要且无可辩驳的证据就是上帝的圣言。圣经清楚地声明“六日之内，耶和華造天、地、海和其中的万物”（出埃及记 20: 11a）。第 3 章我们就已经学过，已经有充分的证据证明，圣经是上帝真实可信的话语。

上帝不能背乎祂自己。祂不可能一面说祂用这种方式创造了宇宙万物，另一面却被证明是用了另一种方式。因此，关于创造之工的证据在上帝所创造的大自然中很明显。

上帝的圣言见证的明显事实是如何与进化论相抵触的呢？又是如何与创造论一致的呢？为什么它是所有证据中最重要且无可辩驳的？

你看到上帝的创造，并因此而喜乐了吗？你有没有停下来听听自然界中上帝的声音，看看祂的手段呢？对你来说，创造是一位亲切的上帝所做的与你有关的工作，还是冰冷无情的力量和源头所做的毫无人情味的事情？我们对待、使用世界万物的方式，如何反映出我们对于创造的看法呢？我们怎能滥用和轻看世界万物呢？上帝有没有打开你属灵的眼睛，让你在自然万物中看到祂的威严呢？



责任感——感到有责任；需要为自己做的事负责。

不道德——没有任何道德或者品格。

无可辩驳的——不能被证明是错误的。

?

为什么真正的基督徒与进化论者，不仅对于宇宙万物有完全不同的看法，也有完全不同的使用方式？

为什么上帝的儿女以上帝的创造为乐，更以上帝的话语为乐？这个问题与上帝的普遍和特殊启示又有什么关联？



祖先——很多代以前的先辈；从他生出很多的后人。

残遗——一些现在已经没用的东西的遗迹或迹象。

胚胎——胎儿或出生前在子宫里早期的发展阶段。

重演——以前的步骤或阶段的重复。

分层——在底层或分层中。

地质学的——研究地球的自然结构和历史的学科。

进化论者声称以下这些是进化论的证据：

1. 不同种类的动物和植物之间存在相似之处——对进化论者来说，这是动物和植物源自同一位祖先的证据。而对创造论者来说，这正好证明了它们拥有同一位创造者。

2. 残遗器官——进化论者相信残遗器官（身体的一部分，看起来已经没有什么有用的功能了）就是一个证据，证明在进化的过程中我们曾经使用过这些器官，但现在已经没用了。

曾经有一度，人体内发现有 180 个残遗器官或结构。然而，随着科技的进步，这个数字变成了 0。现在，人体内所有器官的功用都已经被发现。在一些书上，仍把阑尾列为残遗器官。然而，现在人们认识到，阑尾对保护身体，抵挡感染是有用的，尤其是在婴儿期。并且阑尾能储藏维持生命所必须的肠道微生物，否则这些微生物很容易在严重腹泻之后就流失掉了。

3. 胚胎重演论——这种一度风靡一时的理论认为，人的胚胎（在妈妈肚子里发育的孩子）在形成时会经历整个进化过程。这个过程首先是有单细胞生物的特征，然后变得像蠕虫，像鱼，像爬行动物，像哺乳动物，最后变成了人。

今天，进一步的研究表明，最复杂的器官是最先在胚胎中开始发育的，所以导致第一个月的胚胎外表看起来奇形怪状的。从前常用“拖尾”和“腮状切口”等现象来证明胚胎重演论，现在已经证明这是错误的。因此，目前这套理论已经失去了大多数的支持者，不再受欢迎了。

4. 分层化石记录——这种记录显示低等动物的化石在底层的岩石层当中，高等动物在高层的岩石层当中。于是人们采用这种生命由简单到复杂的观点来制成进化地质年代表，如下一页所示：

进化地质年代表

纪元	时期	特有生物 (第一次出现:)	距今年代	时代
新生代	第四纪 第三纪	多种哺乳动物和鸟类， 人类。	7千万年前到现在	哺乳动物 (Mammals)
中生代	白垩纪	大型哺乳动物，食虫动物， 落叶植物和草地开始大量繁殖。	1.35 亿年到 7 千万年	爬行动物 有花植物
	侏罗纪	能飞行的爬行动物，鸟类， 松类树木，小型哺乳动物。	1.8 亿年到 1.35 亿年	
	三叠纪	海生爬行动物，恐龙，小型 哺乳动物，有花植物。	2.25 亿年到 1.8 亿年	
古生代	二叠纪	爬行动物和大型昆虫。	2.7 亿年到 2.25 亿年	两栖动物， 种子植物
	石炭纪	昆虫，蜘蛛，蜗牛，大型 两栖动物种子植物。	3.5 亿年到 2.7 亿年	
	泥盆纪	两栖动物，鲨鱼，小型 树木。	410 到 350	鱼 陆地植物
	志留纪	小型陆地植物。	4.4 亿年到 4.1 亿年	
	奥陶纪	鱼类，蚌类，珊瑚类。	5 亿年到 4.4 亿年	无脊椎动物， 海草
	寒武纪	三叶虫，软体动物， 海草。	6 到 5 亿年	
前寒武纪		藻类植物，海绵，水母， 蠕虫。	6 亿年以前	藻类植物



递增——上升；前进；升起。

三叶虫——一种扁平、椭圆形已经灭绝了的节肢动物，进化论者相信 5 亿年前，其生活在海洋中。

突出——延伸；伸出

沉积岩——一些沉积下来的物质在水中沉淀后形成的岩石。

沉积物——各种各样的物质沉淀到水底。

基因突变——在动物或植物的后代身上突然发生的基因结构的改变。

基因结构——基因的模式（每个物种都会有这样的单位，携带有遗传给后代的生物特征）

在地壳岩层中这种低级到高级的化石排列并不完全令人信服。例如：

- 世界上没有任何单一岩层能发现按照进化地质年代表所说的那种递增顺序的化石。
- 很多出土化石正好与地质年代表相反，其中低等生物的化石所在的岩石层反而在高等生物化石所在的岩石层之上。
- 通常会有大量化石出现在同一地点，那里称为“化石墓地”。这些化石墓地中，往往在同一岩石层中，众多各种形式动物的化石混杂在一起。
- 三叶虫出现在人类足迹上的化石，人类足迹出现在恐龙足迹上的化石，还有其他按进化地质年代表来说根本不可能出现的化石，纷纷被发现并记录在案。
- 有的树干变成化石后贯穿了很多层岩层，这证明了这些岩层是在很短的时间内形成的，而非历经数百万年。

创造论者相信，在世界上各个大洲都能发现的沉积岩，证明了一场世界范围的大洪水，而不是由进化所形成的。当洪水泛滥时，一般来说是低等动物先死亡，所以沉积到了底部；鸟类，大型动物和人类可以飞翔或者爬到高处直到最后死去。基本上动物们是按这个顺序死亡并被埋起来，但是也有例外。在地球上的很多地方，也有许多旋转的水流会同时埋葬数以千计的生物，于是就形成了“化石墓地”。当洪水退去后，一层层的沉积物慢慢形成并硬化，把各种生物埋葬在不同的岩层中。有时，沉积物中会有直立的树干，于是最终会贯穿很多层岩石层。三叶虫、恐龙和人类都曾生活在一起，并最终一起灭亡在一场世界范围的大洪水中；因此他们的化石才能出现在一起。

5 基因突变 (Mutations)——基因突变是生物基因结构中发生的变化。虽然突变很罕见，但的确会发生。很多现代进化论者相信“基因突变和物竞天择”。他们相信一种动物经过一系列的基因突变后会变成另一种动物。



例如，进化论者相信蝙蝠是由老鼠进化来的，因为它们的身体很类似。在下面这个例子中，有一个讲授进化论的老师试图在一定程度上用基因突变和物竞天择理论来解释这个过程。

“在数百万年间，有一只老鼠发生了基因突变，在出生时，它的前爪开始带上了蹼。当这种老鼠开始交配时，它们就会生出带蹼的老鼠后代来。就这样，带蹼的老鼠慢慢变成一个新的物种。在数百万年间，第二次突变发生在了有蹼的老鼠中，它们带蹼的脚变的比原来大了一倍。就这样，每隔数百万年，就有一系列这样的突变产生，直到今天，我们看到了带有巨大翅膀的蝙蝠。”

如果我们仔细考察这种解释，我们需要注意的是基因突变在 1000 万次细胞分裂时才会发生 1 次。而同一基因发生两次突变的可能是 100 万亿次的细胞分裂才会发生一次。

如果要产生另一次的基因突变，一个物种的数量需要积累到非常大的规模，而这需要数百万年的时间。那个第一只带着笨拙的有蹼的脚的老鼠如何能存活了数百万年呢？随后那些长着一半是脚，一半是翅膀的老鼠们，又如何快速的逃脱天敌的追捕而在数百万年间生存下来，直到产生另一次有利与它们的基因突变呢？如果物竞天择真的存在的话，那么对那些正在经历着基因突变的物种，这种物竞天择会何等地不利于呢？

虽然微小的基因突变确实会发生，但今天，当我们观察这个世界时，创造论者认为，基因突变无法解释世界上如此复杂多样的动植物种类。他们否定“随机基因突变和物竞天择理论”存在的可能性是因为以下一些原因：

- a 我们从来没有发现一种物种通过基因突变变成另一种物种，只发现过在某一物种内出现新的种类的情况。
- b 通常来说，基因突变后的物种会比原来的更加弱小。

物竞天择——这种理论认为，大自然会使那些拥有更能适应环境的生物特征的物种生存下来并增长。

种类——种类；谱系；家族；在同一物种内的不同品种。

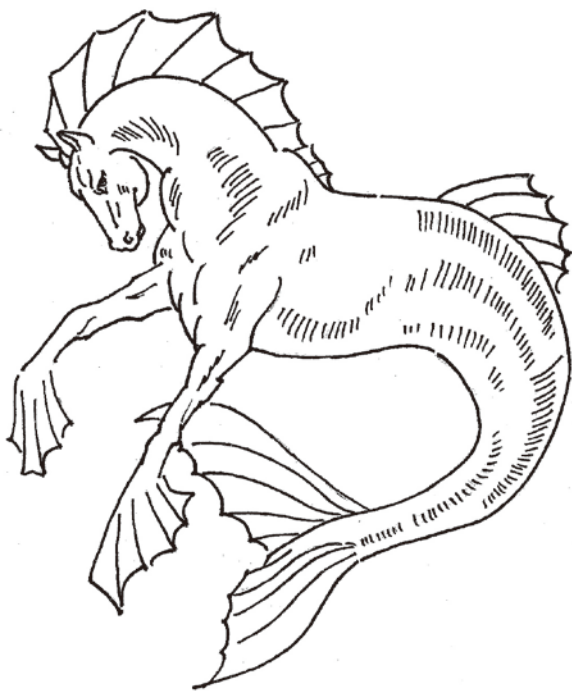

?

要相信进化论，就需要极大的信心去相信那些从没见过的事物。为什么？



精准的——准确的

假说——我们认为或者是想当然认为是真实的，却没有经过自己的验证或者没有证据的事情。

大灾难——突然，剧烈的变动；大范围的灾难。

c 基因突变只能改变现有的物种。

d 动物和植物的构造是如此复杂且不同，可以想象通过随机的基因突变产生如此繁多的种类是绝不可能的。我们可以想象一下，这就好比在打印店中，经过一系列的爆炸后，可以精准地将所有所需字母组成一本完整的字典。

e 如果 1000 万次细胞分裂会产生一次基因突变，100 万亿次细胞分裂会产生两次基因突变，想象一下在同一物种中，出现三次或者四次随机突变的可能性是多少！即使每次的基因突变都是有利的（大多数都不是），我们今天所看到的如此复杂的有机体将需要数千次，甚至数百万次，数 10 亿次的基因突变才可能得到。即便是数百万年甚至数 10 亿年也不能产生如此多的基因突变。

朱利安·赫胥黎，著名的进化论者，说到，“1 后面带有 300 万个 0；估计这是马之间会产生不同的概率——这种概率居然会发生。没有人会相信这样小概率的事件会发生，但是它却发生了！”

如果这就是马类的进化所需要的概率，那么我们不禁要怀疑，对其他动物、人和整个自然界来说，这个概率会是多么的小！

很明显，整个进化体系需要极其长的一段时间。如果不是这样，他们的理论立刻就会崩溃。进化论者宣称地球和宇宙的年龄有数百万年甚至数十亿年。而所有试图确定地球和宇宙年龄的努力都是基于许多的假说。进化论中的两种主要的假说如下：

1. 所有的事物最开始都是“年轻的”；它们出现时不带有岁月的痕迹。
2. 我们今天所看到的所有的事物都是保持一种同样的，稳定的速率在改变；没有出现过全世界范围的大洪水或者其他的大灾难，从而影响了年代的测定或者计算。

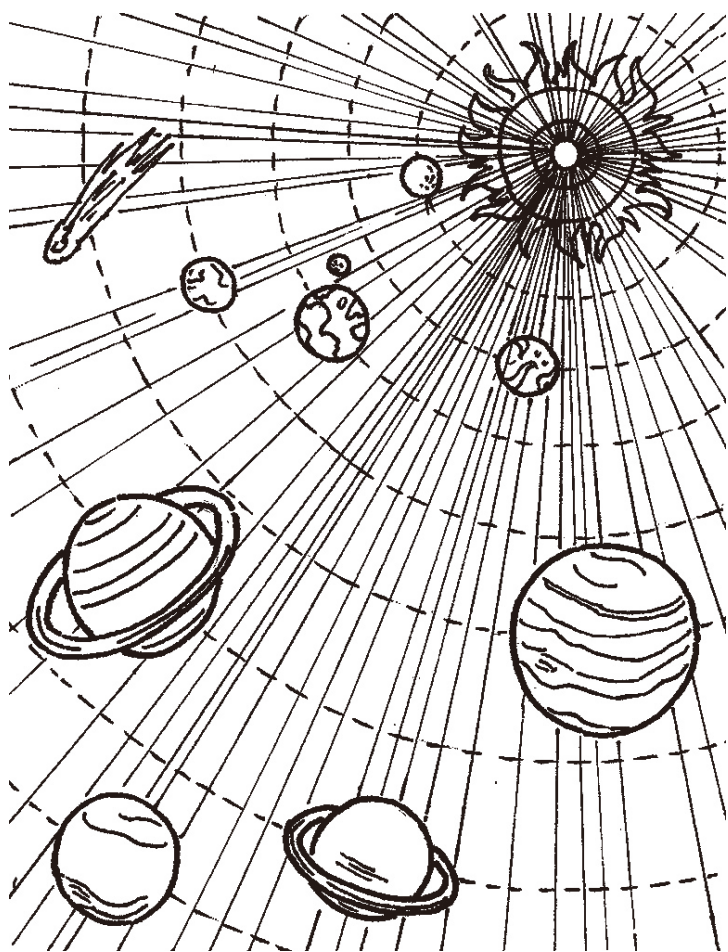

?

为什么对进化论来说，宇宙的年龄需要达到数以百万年或者数以十亿年是极其关键的？

文思先生在 11 年级的生物课上，为宇宙年龄的问题提供了如下“证据”：“光速是每秒 18 万 6 千英里或者 30 万公里。根据我们的计算，按照这个速度的话，一些遥远的星系发出的光会经过数百万年才能到达地球。因为既然它们的光线到达了地球，那么我们就能够知道宇宙的年龄远超过数百万年。”

泰勒太太也在 11 年级的生物课上，谈到了宇宙的年龄的问题，她说：“上帝创造万物时就是成熟的状态。亚当不是被造成一个婴儿，而是一个成年人。树木不是被造成种子，而是已经成熟结满了果子。鸟类也不是被造成蛋的样子，而是完全成长起来的模样。星星们被造时也完全达到了它们被造的目的——在上帝的工作下，它们的光立刻就遍满了宇宙。通过这些例子以及其他数不清的例子，我们可以看到上帝创造了一个成熟、完全正常运转成为一体的宇宙，带有了岁月的痕迹。”

这两个生物老师分别提出了哪种假说？这两个假说中有哪个能够用科学来证明其正确与否吗？为什么？

下面是 10 个可以观测到的证据，这些证据证明了宇宙很年轻，也就几千年，而不是数百万年或者数 10 亿年那么老：

1. 月球尘——月球没有大气层。如果月球存在了数百万年或者数十亿年的话，那么它的表面就会有数十或者数百英尺的月球尘、颗粒或者是岩石。然而，阿波罗号的宇航员发现，在月球表面只有一又八分之一英寸（两毫米）厚的月球尘。

2. 太阳的收缩——据估计，为了提供地球上的生命所需要的能量和热量，太阳需要在每秒中消耗 420 万吨的物质。如果为了提供足够的物质让太阳按这个速度燃烧数十亿年的话，它的原始直径将超过现在太阳到地球的距离。水星，金星和地球都将出现在太阳内部！

3. 彗星——每次当彗星盘旋回来接近太阳时，它就会被太阳烤热。这就导致它上面的一部分物质会蒸发。所以我们就可以看到它带有一条雾气朦胧的尾巴。根据物质损失的速率，以及彗星可能的最大原始大小，可以计算出，出现最频繁的彗星最多只有数千年的年龄。

4. 地球磁场——地球磁场每年都在以可见的速度减弱。由此可见，根据这个衰减率，地球的年龄不可能超过数千年。

5. 地球大气——放射性元素（例如铀和镭）的衰减会产生氦。地球大气中只存在有很少量的氦，由此根据放射性元素的衰减率计算，地球只有数千年的年龄。如果是经过数百万年或者数十亿年的衰变的话，今天的大气层中氦的含量应该高得多。

6. 地球表面——每年，因为流星和陨石的作用，会有数百万吨的尘土落到地球表面。这些粉尘中包含大量的镍、



流星——在太空中漂流的小型物体或者物质，会频繁的撞击大型星体如月亮或行星等等。

彗星——一种按椭圆形轨道环绕太阳旋转的星体。它由一个紧密的核心和一条水蒸气的“尾巴”所组成。

盘旋——绕圈子。

气化——从固体或液体变成气体——一种气态的存在。



放射——放射性物质产生原子崩塌及辐射射线后变成非放射性物质。

岩层——一层层岩石。

冰川——大量的冰堆积起来。

形成——产生，制作或发展。

侵蚀——磨损；地球表面被水，风，冰等破坏掉。

进化论者使用以下因素证明宇宙和地球有数十亿年古老的年龄：

1. 放射性物质 (铀铅 , 钾氩 , 碳 -14 (Carbon-14))
2. 堆积的地球岩层
3. 冰川形成或冰河世纪
4. 煤和石油的储量
5. 大量被侵蚀的地域

然而，这五种因素，当我们用另一种方式来应用时，也可以用来证明宇宙很年轻。这五种因素都高度依赖于之前提过的一个预设，即地球形成时不是成熟的，而且在过去的历史中，地球变动的速率与我们今日所看到的是一样的。例如，假如进化论科学家通过测量放射性的方式来计算时间，他通过测量一块石头中放射性铀和非放射性铅的比例来计算出这块石头有 25 亿年的历史，他认为因为只有经过那么长的时间，石头中的放射性铀才可能形成那么多的非放射性铅。而创造论的科学家则会声明这种测定年代的方法并不可靠，因为上帝可能创造一块包含所有元素的岩石，一块岩石一开始只有铀而没有铅是一种错误的假设。

在接近山顶的地方发现了鱼类化石，山上出现了堆积的岩石层，那么进化论科学家会做出如下解释：既然已知的岩石层都是沉积在海里，并且鱼也只能生活在水中，所以他假设这个山峰本来是在海洋或湖水底下，慢慢地抬升上来。这种事情——现在很难注意到——一定是经过了数百万年甚至数 10 亿年的时间才会变成这样。而创造论的科学家相信有过一场世界范围的大洪水，这个巨大的灾难会在地球表面每平方码 (或平方米) 的空间中产生数以千磅 (或公斤) 的压力，因此会在山峰的表面产生巨大且混乱的挤压，这就可以解释为什么能在山上发现岩石层和鱼类化石的问题了。创造论科学家认为这些事件是在几天内发生的，而不是经历了一个漫长的时间段。

你能解释冰川、冰盖，煤和汽油 (煤和汽油是被埋葬的动植物尸体所形成的)，还有大面积的地貌腐蚀 (例如美国的大峡谷)，是如何因为一场超过世界最高山峰的大洪水，在短时间内造成的吗？

进化论者相信宇宙和地球是古老的，即有数 10 亿年的年龄。他们的根据是所有的一切在形成时就很年轻，不带有岁月的痕迹，而且在过去也与现在一样按同样的速度变化。而创造论者相信地球和宇宙是年轻的，即只有数千年的历史。他们的根据是在于圣经是上帝完全可靠的话语。圣经里说万物被造时就是成熟的（带有岁月的痕迹），并且在挪亚时代有一场世界范围的大洪水。他们之所以相信这样的说法，是因为相信的一些基本真理。

真正的科学与圣经或基督教信仰并不抵触，认识到这一点非常重要。一些进化论科学家的假说和解释与上帝的话矛盾，但并不是科学观察与上帝的话矛盾。上帝的普遍启示与特殊启示，祂的创造和祂的话，都是绝对不会自相矛盾的。

我们知道挪亚时代的洪水是世界范围的，而不是地区范围的。下面的两个图表列出了我们之所以知道这点的原

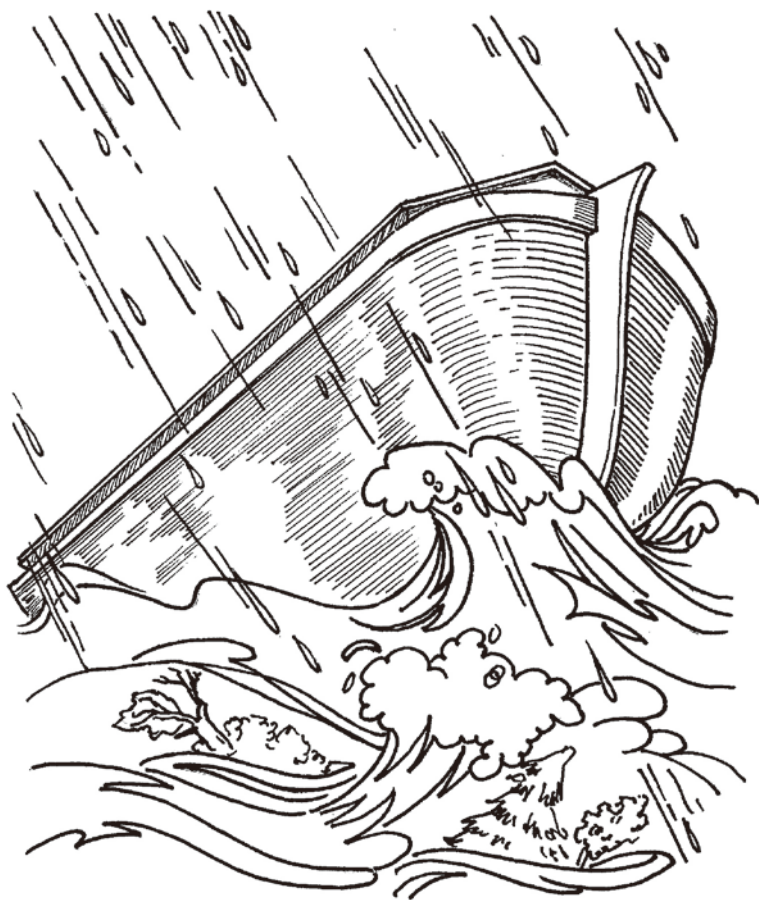

?

科学与圣经互相矛盾吗？你能想到哪些与圣经矛盾的科学假说？二者区别是什么呢？

十个圣经证据表明洪水是世界性

- | | |
|---|--|
| <ol style="list-style-type: none">1. 如果洪水只是地区性的，那么就没有必要造方舟了。2. 方舟有足够的空间可以装下陆地上所有的动物物种，不洁净的一公一母，洁净的七公七母（方舟的总空间相当于 522 个标准铁路货车车厢！）。3. 洪水的目的就是为了杀死地上所有的活物。（创世记 6：7,13,17；7：4,21-23）4. 洪水盖过世上最高的山峰，证明了洪水是世界性的。（创世记 7：19-20）5. 洪水持续的时间是一年又十天。（创世记 7：11；8：14） | <ol style="list-style-type: none">6. 如果洪水只是地区性的，乌鸦和鸽子就不会返回方舟了。7. 上帝应许，不会再有这种规模的洪水来灭绝地上所有的生物。（创世记 8：21；9：11,15）8. 所有的人类都是挪亚的三个儿子的后代。（创世记 9：19）9. 彼得证实“世界”曾被洪水毁灭。（彼得后书 2：5；3：6）10. 主耶稣曾经证实“所有的”都被洪水毁灭了，用来与世界末日的景象做对比。（马太福音 24：37-39；路加福音 17：26-27） |
|---|--|

七个非圣经证据证明洪水是世界性

- | | |
|---|---|
| <ol style="list-style-type: none">1. 世界上的每个大陆都发现了沉积岩（在水中形成的岩石）。2. 世界上各个地方都有化石墓地。3. 世界上各个地方都曾发现煤矿和油田。4. 世界各地的高山上都曾发现大量的海洋生物的化石。 | <ol style="list-style-type: none">5. 世界上的很多地方依然被冰覆盖着。6. 数百万的动物，例如猛犸象，都曾被发现埋在冰中，这证明了它们是突然死亡的。7. 几乎所有的民族都有关于大洪水的传说。 |
|---|---|



圣经中提到，在洪水前和洪水后，地球上的环境有很多不同。化石记录也显示出有很多变化。根据一些圣经真理，结合观测到的一些结果，产生了一种解释，即“冠层理论”。虽然我们不能说这个理论就是完全符合圣经的事实，但是很多人认为这种可能的解释应该符合大洪水之前的情况。

“冠层理论”认为，在大洪水之前，地球的大气层被一层巨大的水汽层所环绕，这个水汽层通过“温室效应”一样的方式来过滤和分离太阳射线，从而使全球处于温暖、温和的气候中。后来按照上帝的命令，这个水汽层崩塌了，从而导致数百万吨的水落到了地球上，因此而形成了世界范围的大洪水和全新的气候状况。

冠层——一个悬挂在上面，起保护作用的覆盖层。

大洪水前——在挪亚洪水时代以前。

包围——环绕；围住；形成一个圈子。

大气层——环绕地球的大气。

普遍的——完全的；完整的；全世界的。

崩溃——塌陷；垮掉。

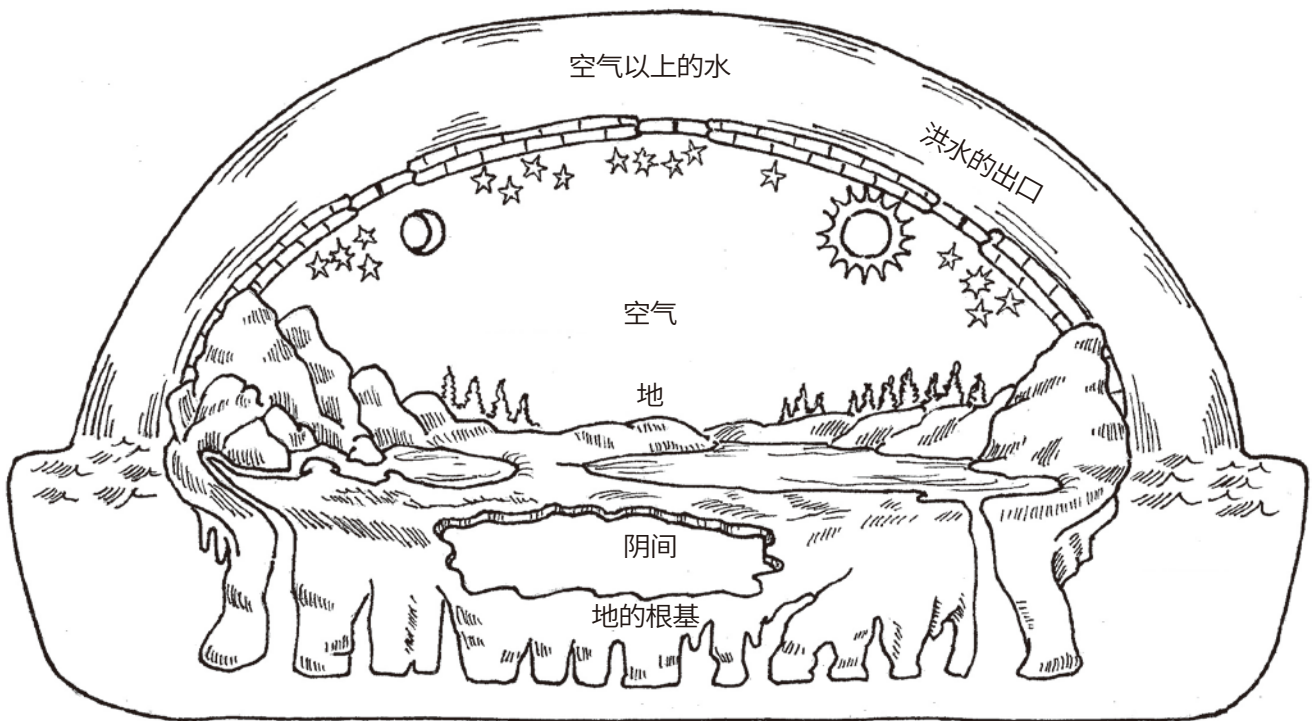

空气——地球的大气层。



上帝说：“诸水之间要有空气，将水分为上下。”

上帝就造出空气，将空气以下的水、空气以上的水分开了。事就这样成了。

——创世记 1: 6-7

大渊的泉源都裂开了，天上的窗户也敞开了。

——创世记 7: 11b

但有雾气从地上腾，滋润遍地。

——创世记 2: 6

我把虹放在云彩中。

——创世记 9: 13a

这套理论是建基于以下圣经真理和科学观测事实之上的：

1. 大洪水之前，空气将“空气以下的水、空气以上的水分开了”（创世记 1:6-7）。而今天，空气以上没有水了。
2. 圣经中有一段提到“天上的窗户也敞开了”（创世记 7:11b），看起来像是描绘了一幅天空裂开的画面。
3. 大洪水前，经文中从没有提到过下雨。“但有雾气从地上腾，滋润遍地”（创世记 2:6）。而大洪水后，空气开始产生雨水来灌溉全地。
4. 大洪水之前我们没有读到过有彩虹的存在。而在洪水后，上帝起誓：“我把虹放在云彩中”（创世记 9:13a）。

这也提到了洪水后天气状况的改变。

5. 大洪水后，上帝减少了人类的寿命。上帝所使用的方法也许是让人类更直接地暴露在太阳辐射之下，因为我们的衰老受辐射的影响。水汽层可以极大减少太阳射线对人类的直接辐射。在大洪水前，人类是可以活到 800 甚至 900 多岁的。
6. 大洪水时期，上帝使用了非常多的水来覆盖整个地球，而环绕地球的水汽层坍塌到地上，很可能就是上帝用来降水的手段之一。“天上的窗户也敞开了。四十昼夜降大雨在地上”（创世记 7:11b-12）。
7. 有很多体型巨大的植物、动物和人类曾在大洪水前存在于地球之上：“那时候有伟人在地上”（创世记 6:4a）。在西伯利亚挖掘出大量被雪覆盖的大型热带植物和动物；世界各地的化石显示，现代有很多的大型植物和动物已经灭绝了。既然上帝知道在洪水后就不会有温和的“温室效应”，也不会再有以前那些丰富的热带植物的存在，所以上帝也许因此而允许很多需要那种气候条件的物种在大洪水中灭绝了。
8. 在彼得后书 3:6-7 彼得写道：“故此，当时的世界被水淹没就消灭了，但现在的天地还是……”再一次，经文在这里指出了大洪水前后世界的区别。

“冠层理论”只是一种理论，一种可能的解释。它既不是圣经明文所说，也不是已经被证实的事实。然而，因为这种理论并不与圣经抵触，圣经和我们对洪水之前世界的了解反倒支持这种理论，所以无疑是值得考虑的。



大渊的泉源都裂开了，天上的窗户也敞开了。四十昼夜降大雨在地上。

——创世记 7:11 b-12

那时候有伟人在地上。

——创世记 6:4a

故此，当时的世界被水淹没就消灭了。但现在的天地还是凭着那命存留，直留到不敬虔之人受审判遭沉沦的日子，用火焚烧。

——彼得后书 3:6-7



辐射——太阳产生并发出能量传递给整个太阳系，也包括人类和地球。



神导进化论——一种认为是上帝创造了宇宙，但却是通过进化的方式来创造的理论。

妥协——将两种对立的观点分别放弃一部分后取得的折中的方案。

对抗——针锋相对。

象征——用图画或其他东西来代表；不能按字面意思解释，而是有更深的意义。

因为有很多科学家支持进化论，进化论的教导和出版物也拥有很强的影响力，并被公众广泛接纳，所以一些基督徒提出了一种在进化论和创造论中间折中的理论，这就是神导进化论。神导进化论认为确实是上帝创造了万物，但是却是通过进化的方式来创造的。根据彼得后书 3: 8，“主看一日如千年”，神导进化论者认为创世记 1、2 章所提到的“日”就是一段很长的时期——每一“日”就是数百万年。所以在这数百万年甚至数十亿年间，是上帝创造，但是采用的是进化的方式。

然而，这种试图妥协的方案既不能使进化论者满意，也不能让真正认同圣经的创造论者满意。前者并不想承认上帝的存在和权能，而后者希望能够忠于上帝准确无误的话语中发现的有关创造的事实。

神导进化论或“长时间创造”理论要解决以下圣经难题：

1. 在希伯来文中，旧约圣经所使用的“日”这个词——“日子”，当与数字一起使用时，总是按字面所指的是 24 小时的一日。唯一可能有例外的是在但以理书中所记载的晦涩难明的象征性异象（但以理书 8: 14 和 12: 11-12）。这些“日”很明显是在象征性的异象中出现的，所以可以是非字面的解释。根据上下文，但以理书中的这些段落很明显是异象而不是历史。而创世记一章却不是这样的。
2. 圣经很多地方都提到上帝的创造之工是祂用大能立即完成的。“诸天藉耶和华的命而造，万象藉祂口中的气而成……因为祂说有，就有；命立，就立”（诗篇 33: 6-9）。读一下创世记第 1 章，这一整章不都见证了上帝的创造这个真理吗？看看有哪些经文清楚描述了上帝立时创造的能力？
3. 十诫中的第四诫如下：“当纪念安息日，守为圣日，六日要劳碌作你一切的工，但第七日是向耶和华你上帝当守的安息日。这一日你和你的儿女、仆婢、牲畜，并你

城里寄居的客旅，无论何工都不可作，因为六日之内，耶和华造天、地、海和其中的万物，第七日便安息，所以耶和华赐福与安息日，定为圣日”（出埃及记20: 8-11）。

在这段经文中，“日”和“日子”用的都是同一个希伯来词。根据上下文，没有迹象表明有些“日”是按字面意思解释为24小时，而另一些不是。人不可能连续工作六个数百万年，然后休息一个数百万年。这条诫命是告诉我们应当工作六个24小时，然后休息一个。就像上帝曾经做过的那样。

4. 创世记2: 7告诉我们“上帝用地上的尘土（按字面意思是粉末，干的碎屑的意思）造人”。神导进化论者认为“尘土”应当也是带有象征意义的。因为人应当是慢慢由动物进化而来的，所以“尘土”应当指的是“较低级生命形式”。

然而，这种解释在创世记后面的经文中会遇到很多难题，这里上帝对亚当和全人类宣判：“你必汗流满面才得糊口，直到你归了土；因为你是从土而出的。你本是尘土，仍要归于尘土”（创世记3: 19）。

希伯来文中的“尘土”和“地面”的意思是完全一样的。经文也并非出现在需要象征性解释的语境中。如果“尘土”指的是“较低级的生命形式”，那么创世记3: 19的意思就是人死后将回归到较低级的生命形式去！

5. 每一天都代表一个很长的时间段，这个说法与上帝的自然法则有许多的矛盾之处。例如，植物是第三天创造的，而太阳是第四天被造的。植物需要太阳光才能生存。如果一天指的是数百万年的话，这些植物是如何在没有太阳的情况下存活了数百万年的呢？昆虫是在第五天被创造出来的。而植物需要昆虫来帮助授粉。如果没有昆虫，数百万年间，植物又是如何繁殖后代的呢？



上帝说：“天下的水要聚在一处，使旱地露出来。”事就这样成了。上帝称旱地为“地”，称水的聚处为“海”。上帝看着是好的。上帝说：“地要发生青草，和结种子的菜蔬，并结果子的树木，各从其类，果子都包着核。”事就这样成了。于是地发生了青草和结种子的菜蔬，各从其类；并结果子的树木，各从其类；果子都包着核。上帝看着是好的。有晚上，有早晨，是第三日。上帝说：“天上要有光体，可以分昼夜、作记号、定节令、日子、年岁；并要发光在天空，普照在地上。”事就这样成了。于是上帝造了两个大光：大的管昼，小的管夜。又造众星。就把这些光摆列在天空，普照在地上。管理昼夜，分别明暗。上帝看着是好的。有晚上，有早晨，是第四日。
——创世记1: 9-19



上下文——整个段落；一段文字或想法的之前或之后所出现的字句。



最近，是什么原因促进了一些人企图把圣经中的时间变得很长呢？你能看出这种企图背后的动机有什么样的危险吗？

6. 把创世记 1 章记载的创造与进化论结合起来是不可能的事情；任何试图这样做的人都将面对许多的困难。例如，创造论者认为创造的顺序是这样的：地球在太阳、月亮和星星以先被造；植物也比太阳早一天被造；鲸鱼早于陆地上的动物；鸟类先于昆虫；有果子的树早于鱼类；鸟类又早于爬行类动物。所有的这些在进化论的时间表中都是反过来的顺序，有些甚至有数百万或数十亿年的时间间隔。

因为以上 6 个原因，圣经反对神导进化论这种观点。

另外一种企图在圣经历史中加入数百年或数 10 亿年的理论是“缺口理论”。这种理论的根据在于，创世记 1: 1 和 1: 3 之间可能有一个非常长的时间段。

缺口理论用如下方式解释创世记 1: 1-3:

创世记 1:1-3 “缺口理论”

创世记 第一章	“缺口理论”的解释
<p>第一节： 起初上帝创造天地。</p>	<p>这“是”上帝第一次的创造。那时地球上有很多的物种，现在都已经灭绝了。</p>
<p>第二节前半部分： 地是空虚混沌，渊面黑暗。</p>	<p>“是”应当翻译为“变成”。在这个期间，撒旦和其他魔鬼堕落了，而上帝也毁灭了祂第一次的造物。所以“变成”空虚混沌，渊面黑暗。</p>
<p>第二节后半部分到第三节： 上帝的灵运行在水面上。 上帝说：“要有光”，就有了光。</p>	<p>上帝重新创造了第二批受造物，并且一直持续到今天。第一次创造与第二次创造之间间隔了数百万年或者数 10 亿年的时间。</p>



缺口理论与以下一些经文存在着矛盾：

创世记 1: 31

1. 在创世记 1: 31，我们看到在上帝六日创造结束之后，“上帝看着一切所造的都甚好”。如果撒旦已经堕落，罪已经污染了世界，第一次的创造那时已经被毁灭了，上帝不会宣称祂所造的一切都看着甚好的。

罗马书 5: 12

2. 在罗马书 5: 12，保罗写道：“这就如罪是从一人入了世界，死又是从罪来的”。死亡是通过亚当的罪进入世界的。所以圣经并不支持那种观点，即死亡早已存在，以前的创造已经被毁灭了。

创世记 1: 2

3. 在创世记 1: 2，“地是空虚混沌”中，希伯来文中的“是”，不是“变成”。“是”在这里连接着第一节和第二节，意思是这“是”上帝在第一天创造之前的环境，在那之后，上帝创造了光、秩序和我们现在所能看到的各种美丽的事物。

出埃及记 20: 11

4. 在出埃及记 20: 11 上帝宣告：“因为六日之内，耶和华造天、地、海和其中的万物，第七日便安息”。这里经文已经清楚的写明，不论是天地中最初的造物，还是在它们里面的各种生物，都是创世记 1 章所记载的六日内造成的。

上述的四节经文都与缺口理论有很大的矛盾。

上帝看着一切所造的都甚好。有晚上，有早晨，是第六日。

——创世记 1: 31

这就如罪是从一人入了世界，死又是从罪来的；于是死就临到众人，因为众人都犯了罪。

——罗马书 5: 12

地是空虚混沌，渊面黑暗；上帝的灵运行在水面上。

——创世记 1: 2

因为六日之内，耶和华造天、地、海和其中的万物，第七日便安息，所以耶和华赐福与安息日，定为圣日。

——出埃及记 20: 11

?

当人们更相信进化论而不是创造论时，我们日常的生活中会出现什么后果：

- 个人更相信进化论？
- 教会更相信进化论？
- 社会更相信进化论？

真正的基督教相信，是一位可知的、有位格的、全能的上帝为着一个目的创造并治理着万物。被造物显明出造物主——万物都是祂的工作，是祂手做成的。而进化论者又相信什么呢？

虽然上帝在受造物中启示出祂自己，这样的启示是非常美妙的，但是这种启示却不能拯救人。对那些真正全心全意热爱上帝，服事上帝的人来说，什么样的启示和经历是必须的呢？

请重新读一下本章中题为“进化论”的那部分内容。为什么对我们个人、教会和社会来说，相信创造论是很关键的事情呢？对进化论者来说，谁是他们的“上帝”？什么是他们的“圣经”呢？为什么他的信仰需要“人本主义”呢？当教会成员开始相信神导进化论或缺口理论时，你能看到有哪些危险呢？

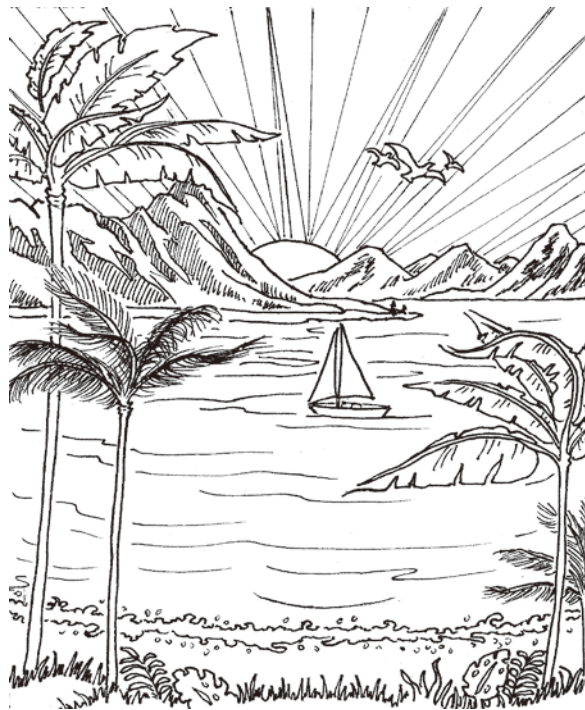

在彼得后书 3：3-5，彼得写下如下经文：

第一要紧的，该知道在末世必有好讥诮的人，随从自己的私欲出来讥诮说，主要降临的应许在哪里呢？因为从列祖睡了以来，万物与起初创造的时候仍是一样。他们故意忘记，从太古凭上帝的命有了天，并从水而出藉水而成的地。

今天的时代，人们是何等容易忽略上帝藉着祂权能的话语创造万物这个事实呢？上帝的普遍启示和特殊启示是如何为这个事实作见证的呢？

你是否已经藉着上帝重生的恩典来认识、热爱和服事祂了呢？如果是这样，那你有没有在奉献和服事中长进呢？



天使

上帝不仅创造了地球和其上的万物，上帝也创造了天堂及其中的万物。天上的被造物被称为“天使”。希腊文中的“天使 (angelos)”意思是“信使”或“大使”。在圣经中，天使也经常有以下称呼：

天使

名称	经文
1. 上帝的儿子	有一天，上帝的众子，来侍立在耶和华面前，撒旦也来在其中。 ——约伯记 1: 6
2. 晨星	那时晨星一同歌唱，上帝的众子也都欢呼。 ——约伯记 38: 7
3. 守望者	我在床上脑中的异象，见有一位守望的圣者从天而降。 ——但以理书 4: 13
4. 风	以风为使者，以火焰为仆役。 ——诗篇 104: 4
5. 仆役	你们作祂的诸军作祂的仆役行祂所喜悦的，都要称颂耶和华。 ——诗篇 103: 21

天使是灵。他们的本质与人类不同，因为人既有灵性，又有身体，有灵魂也有肉体。天使完全是灵。

圣经告诉我们天使是圣洁、有理性的存在，带有个人的理智和意愿，拥有很高的智慧和极大的能力。

虽然天使非常聪明非常强大，但是他们不是全知全能的。天使也是被造物，是被上帝创造的，所以他们不是上帝。因此我们不能敬拜天使，也不能向天使祷告。

天地万物都造齐了。

——创世记2: 1

因为万有都是靠祂造的，无论是天上的、地上的、能看见的、不能看见的、或是有位的、主治的、执政的、掌权的，一概都是藉着祂造的，又是为祂造的。

——歌罗西书 1: 16

你们要小心，不可轻看这小子里的一个。我告诉你们，他们的使者在天上，常见我天父的面。

——马太福音 18: 10

王的仆人约押如此行，为要挽回这事。我主的智慧却如上帝使者的智慧，能知世上一切事。

——撒母耳记下 14: 20

听从祂命令成全祂旨意有大能的天使，都要称颂耶和华。

——诗篇 103: 20

天使岂不是服役的灵，奉差遣为那将要承受救恩的人效力吗？

——希伯来书 1: 14

你们看我的手，我的脚，就知道实在是我了。摸我看看！魂无骨无肉，你们看我是有的。

——路加福音 24: 39

但那日子，那时辰，没有人知道，连天上的使者也不知道，子也不知道，惟独父知道。

——马太福音 24: 36



这些事是我约翰所听见所看见的。我既听见看见了。就在指示我的天使脚前俯伏要拜他。他对我说：“千万不可。我与你，和你的弟兄众先知，并那些守这书上言语的人，同是作仆人的。你要敬拜上帝。”

——启示录 22: 8-9

从祂面前有火，像河发出。事奉祂的有千千，在祂面前侍立的有万万。祂坐着要行审判，案卷都展开了。

——但以理书 7: 10

我又看见，且听见，宝座与活物并长老的周围，有许多天使的声音。他们的数目有千千万万。

——启示录 5: 11

当复活的时候，人也不娶也不嫁，乃像天上的使者一样。

——马太福音 22: 30

我立大地根基的时候，你在哪里呢？你若有聪明，只管说吧。那时晨星一同歌唱，上帝的众子也都欢呼。

——约伯记 38: 4,7

上帝创造了很多天使。我们不知道到底有多少，但是圣经告诉我们有很多很多，大约有数亿之多。天使不像人一样会越来越多；他们的数目在被造时就已经确定了，此后再也没有天使生出。

“天使是什么时候造的？”安吉拉问老师。

“你们觉得呢？”老师反问全班同学。

“在六日内被创造的”，有人回答，“因为天地万物都是在六日内被造的”。随后，他们一起在圣经中找到了以下证据来证实他们的回答。

天地万物都造齐了。

——创世记 2: 1

因为六日之内，耶和华造天，地，海，和其中的万物。

——出埃及记 20: 11a

祢，惟独祢是耶和华。祢造了天和天上的天，并天上的万象，地和地上的万物，海和海中所有的。这一切都是祢所保存的。天军也都敬拜祢。

——尼希米记 9: 6

因为万有都是靠祂造的，无论是天上的、地上的、能看见的、不能看见的、或是有位的、主治的、执政的、掌权的，一概都是藉着祂造的，又是为祂造的。

——歌罗西书 1: 16

“但是，我想知道，上帝是在六日的哪一日内造的天使呢？”安吉拉回答道。

“也许是第一天”，老师回答道，“从创世记 1: 1 我们知道上帝在第一天创造天地。而在约伯记 38: 4-7, 我们看到当上帝立大地根基的时候，天使们一同歌唱欢呼”。

圣经也告诉我们天使有不同的等级——有不同级别或种类的天使，见下页的图表。

天使的等级

等级	经文范例
1. 基路伯	于是把他赶出去了。又在伊甸园的东边安设基路伯和四面转动发火焰的剑，要把守生命树的道路。 ——创世记 3: 24
2. 撒拉弗	其上有撒拉弗侍立。各有六个翅膀。用两个翅膀遮脸，两个翅膀遮脚，两个翅膀飞翔。 ——以赛亚书 6: 2
3. 执政官	为要借着教会使天上执政的、掌权的，现在得知上帝百般的智慧。 ——以弗所书 3: 10
4. 掌权者	你们在祂里面也得了丰盛。祂是各样执政掌权者的元首。 ——歌罗西书 2: 10
5. 有位的	因为万有都是靠祂造的，无论是天上的、地上的、能看见的、不能看见的，或是有位的、主治的、执政的、掌权的，一概都是借着祂造的，又是为祂造的。 ——歌罗西书 1: 16
6. 主治的	远超过一切执政的、掌权的、有能的、主治的，和一切有名的。不但是今世的，连来世的也都超过了。 ——以弗所书 1: 21
7. 天使长	因为主必亲自从天降临，有呼叫的声音和天使长的声音，又有上帝的号吹响。那在基督里死了的人必先复活。 ——帖撒罗尼迦前书 4: 16
a 米迦勒	天使长米迦勒，为摩西的尸首与魔鬼争辩的时候，尚且不敢用毁谤的话罪责他，只说：“主责备你吧。” ——犹大书：9
b 加百列	天使回答说：“我是站在上帝面前的加百列，奉差而来，对你说话，将这好信息报给你。” ——路加福音 1: 19



天使的等级和庞大的数量如何证明了：
——上帝的权能？
——上帝的荣耀？

圣经如何教导我们，天使们大量的工作，对上帝的真正儿女是巨大的安慰，而对不信者却是恐怖呢？

圣经没有很明确地说明天使具体的工作是什么，但是圣经确实告诉我们下表所列的天使的服事。

天使的服侍

工作	经文例句
一, 在天堂	
1. 不停赞美、敬拜和服事上帝。	你们要赞美耶和华, 从天上赞美耶和华, 在高处赞美祂。祂的众使者都要赞美祂。祂的诸军都要赞美祂。 ——诗篇 148: 1-2
2. 为罪人的回转而欢呼。	我告诉你们, 一个罪人悔改, 在上帝的使者面前, 也是这样为他欢喜。 ——路加福音 15: 10
3. 将真信徒的灵魂带入天堂。	后来那讨饭的死了, 被天使带去放在亚伯拉罕的怀里。 ——路加福音 16: 22a
二, 在地上 / 1. 在教会中	
a 服事耶稣基督。	有一位天使, 从天上显现, 加添祂的力量。 ——路加福音 22: 43
b 为了上帝儿女的益处而服事。	天使岂不都是服役的灵, 奉差遣为那将要承受救恩的人效力吗? ——希伯来书 1: 14
c 传递好消息的信使。	那天使对他们说: “不要惧怕, 我报给你们大喜的信息, 是关乎万民的。” ——路加福音 2: 10
d 保护上帝的选民。	因祂要为你吩咐祂的使者, 在你行的一切道路上保护你。他们要用手托着你, 免得你的脚碰在石头上。 ——诗篇 91: 11-12
e 帮助执掌上帝的律法。	你们受了天使所传的律法。 ——使徒行传 7: 53a
f 帮助上帝福音的传播。	但主的使者, 夜间开了监门, 领他们出来, 说: “你们去站在殿里, 把这生命的道, 都讲给百姓听。” ——使徒行传 5: 19-20
二, 在地上 / 2. 一般性的	
a 宣布和见证一些特殊事情的发生。	我所看见的那踏海踏地的天使, 向天举起右手来, 指着那创造天和天上之物, 地和地上之物, 海和海中之物, 直活到永永远远的, 起誓说: “不再有时日了。” (或作 “不再耽延了”) ——启示录 10: 5-6
b 施行上帝的审判。	当夜, 耶和华的使者出去, 在亚述营中杀了十八万五千人。清早有人起来, 一看, 都是死尸了。 ——列王记下 19: 35
c 在最后审判的日子提供协助。	世界的末了, 也要这样。天使要出来, 从义人中, 把恶人分别出来, 丢在火炉里。在那里必要哀哭切齿了。 ——马太福音 13: 49-50



文森特对朋友们的一些激烈的讨论产生了非常浓厚的兴趣。

“天使是有身体的”，贝基辩称，“亚伯拉罕和罗得看到天使们来找他们。如果天使是看不见的，那么亚伯拉罕和罗得也应该看不见他们。

“另外，天使有翅膀”，兰迪宣称。“施恩座上的天使是有翅膀的，并且上帝告诉摩西要严格按照这个样式来制作”。

“记得吗？以赛亚看到的每个天使都有六个翅膀。他们用两个翅膀飞行，两个翅膀遮脸，两个翅膀遮脚”，苏也补充道。

“我不同意”，迈克坚定地回答道，“我始终认为天使是灵，灵是没有身体的，也不能被看到”。

谁是正确的呢？

天使是服役的灵，这证明了天使确实没有肉体。然而，为了向地上的人显现——让人们能看到和听到他们，天使经常会以肉体的方式和人类的样子显现。但是，这些人类的样式，并不是天使真正的身体。

二基路伯要高张翅膀，遮掩施恩座。基路伯要脸对脸，朝着施恩座。

——出埃及记 25: 20

其上有撒拉弗侍立。各有六个翅膀。用两个翅膀遮脸，两个翅膀遮脚，两个翅膀飞翔。

——以赛亚书 6: 2

天使岂不都是服役的灵，奉差遣为那将要承受救恩的人效力吗？

——希伯来书 1: 14

你们看我的手，我的脚，就知道实在是我了。摸我看看。魂无骨无肉，你们看我是有的。

——路加福音 24: 39

?

圣经如何教导我们，天使们大量的工作，对上帝的真正儿女是巨大的安慰，而对不信者却是恐怖呢？



就是天使犯了罪，上帝也没有宽容，曾把他们丢在地狱，交在黑暗坑中，等候审判。

——彼得后书 2: 4

又有不守本位，离开自己住处的天使，主用锁链把他们永远拘留在黑暗里，等候大日的审判。

——犹大书: 6

在天上就有了争战。米迦勒同他的使者与龙争战。龙也同它的使者去争战。

并没有得胜，天上再没有它们的地方。

大龙就是那古蛇，名叫魔鬼，又叫撒旦，是迷惑普天下的。它被摔在地上，它的使者也一同被摔下去。

——启示录 12: 7-9



提摩太前书 3: 6 是如何讲论撒旦和其他魔鬼的罪的？“初入教的不可作监督，恐怕他自高自大，就落在魔鬼所受的刑罚里”。这节经文清楚地向我们提出了什么警告？

在施恩座、圣殿、各种异象和异梦中，上帝把天使描绘成带有翅膀的，是为了表明，他们是天上的使者，可以快速“飞”到地上任何角落执行上帝的旨意。这些翅膀是象征性的，描绘的是之前所说关于天使的真相，但是这些描绘并不是说天使确实有带翅膀的肉体。天使完全是灵的存在。

在上帝创造天使之后，并不是所有的天使都持守圣洁，留在天上。有很多的天使陷在了骄傲的罪中。因为他们犯罪悖逆，上帝把他们从天上赶了出去，并且最终将在地狱中惩罚他们。在最终审判那日，他们将被宣判并永远被关在地狱之中。这些堕落的天使被称为恶魔、鬼或邪灵。

撒旦是这些堕落的天使的首领。圣经用以下的名字来称呼撒旦，这些名字分别反映了他不同的特点和工作。

圣经中撒旦的名字

1. 撒旦——“对手”或“敌人” (启示录 12:9)	8. 恶者 (马太福音 13:19)
2. 亚玻伦 (亚巴顿)——“毁灭者” (启示录 9:11)	9. 说谎之父 (约翰福音 8:44)
3. 魔鬼 (魔鬼)——“控告者”或者 “造谣中伤者” (启示录 12:9)	10. 世界的神 (哥林多后书 4:4)
4. 别西卜——“苍蝇王”或“粪丘之王”； “鬼王” (马太福音 12:24)	11. 空中掌权者 (以弗所书 2:2)
5. 彼列——“无用的” (哥林多后书 6:15)	12. 杀人的 (约翰福音 8:44)
6. 迷惑普天下的 (启示录 12:9)	13. 古蛇 (启示录 12:9)
7. 大龙 (启示录 12:9)	14. 试探人的 (马太福音 4:3)

撒旦大有能力并且极其活跃。他统治着巨大且邪恶的王国。虽然他并不是无所不在的，但他藉着手下大量的邪灵，影响着整个世界。圣经称他为“空中掌权者”和“这世界的神”。

“如同吼叫的狮子，寻找可吞吃的人”。撒旦不停的“遍地游行”。撒旦利用人的软弱和罪性，以及这个罪恶世界的诱惑来试探人，诱其作恶。

撒旦是上帝的死对头，他极其仇恨上帝。因为他的背叛，上帝将他赶出天堂，因此撒旦失去了他的权势，并且将来有一天，会被永远关进地狱中。他和他的同伴没有任何得救的可能性。

撒旦出于苦毒仇恨的灵，憎恨、反对上帝。他企图阻碍、破坏和毁灭上帝的工作，他不愿看到上帝得着荣耀和事奉。人类是上帝造物中的冠冕。因此，撒旦就找机会去毁灭人类，破坏上帝的创造之工，让人不愿去爱上帝，事奉上帝。

虽然在一段时间内，撒旦好像成功了，但上帝却显明了祂更丰盛的、满有恩典的启示，更深地彰显了祂的爱，而这些都是祂在永恒中就已经预定好的。藉着祂独生爱子的死，上帝找到了一条路来爱祂的子民，让那些失丧的、罪恶的、反叛的子民复原。并且祂将在新造的完美世界中与祂的子民永远生活在一起。

上帝的救恩计划让天使惊叹。上帝藉着耶稣基督实现的拯救计划将更彰显祂的荣耀。撒旦在忙碌，人的堕落也影响了上帝的工作，但上帝却利用这些来使祂的荣耀更丰盛！耶稣基督将要打碎撒旦的头；撒旦将迎来他第二次的失败。因此，撒旦倍加痛恨上帝和得救的基督徒，因为上帝的百姓得救这事尤其荣耀上帝的一切属性。



无所不在——同时临在任何地方。

诱惑——吸引；引诱

仇恨——深深的恨；敌意。

?

堕落的天使不可能得着救恩，但堕落的人可以。这个事实如何显明了上帝对人主权的恩典多么美妙呢？



对撒旦的能力估计过高或估计不足将带来什么问题？

为什么上帝的恩典和权能是真基督徒唯一的盼望？



免得撒旦趁着机会胜过我们。因我们并非不晓得他的诡计。

——哥林多后书 2:11

务要谨守，儆醒。因为你们的仇敌魔鬼，如同吼叫的狮子，遍地游行，寻找可吞吃的人。你们要用坚固的信心抵挡他。

——彼得前书 5:8-9a

虽然撒旦是上帝、祂的事工和祂的子民们坚定强大的仇敌，但圣经告诉我们撒旦的能力是有限的。撒旦不是全能的，不是全知的，也不是无处不在的，但上帝却是。撒旦只能在上帝许可的范围内做事。藉着耶稣基督，撒旦已经被打败了。他知道他最终的惩罚是什么，即将来要在地狱中受苦直到永永远远。

按我们的天性，我们都侍奉自己、罪和世界。因此，我们都是撒旦的奴仆，因为他是这些事的王。他想让我们一直忙碌并深陷其中。撒旦知道罪的工价乃是死。他正在往地狱永远的灭亡中迈进，带着深深的痛恨，他想要尽可能多的人陪他一起灭亡。

但是上帝是全能的，满有恩典的。上帝能将我们从撒旦的奴役中释放出来。祂能在我们的心中播种下真信心、盼望和爱，让我们出死入生；从撒旦转向上帝；从爱自己、罪和世界转为爱上帝和他人。

那些已经被上帝重生的人，或多或少都会面对撒旦仇视。真正的基督徒不能对撒旦的诡计一无所知；要时刻警醒，勤勉努力；去抵挡魔鬼；要披戴上帝所赐的全副军装与魔鬼争战。

虽然上帝的儿女都会经历这些，但是这不是靠他们自己的力量能战胜的，他们是藉着耶稣基督里的信心来争战的。他们的力量唯独来自他们的救主。使徒保罗见证：“因为我深信无论是死，是生，是天使，是掌权的，是有能的，是现在的事，是将来的事，是高大的，是低处的，是别的受造之物，都不能叫我们与上帝的爱隔绝。这爱是在我们的主基督耶稣里的。（罗马书 8: 38-39）”



将来有一天，上帝的子民将迎来全面的胜利。那时他们将因带领他们走向胜利的大君王而喜乐。在天堂，那里不会再有罪，罪恶的世界，罪恶的自我或撒旦的试探——而是藉着永远爱他们的耶稣基督而得胜。

将来在天堂，上帝的子民会将他们的冠冕呈放在救主的脚前，敬拜祂并颂赞祂说：“但愿颂赞、尊贵、荣耀、权势，都归给坐宝座的和羔羊，直到永永远远。”（启示录 5:13b）。

你在服事哪个王呢？上帝还是撒旦？我们现在所服事的王，也将会是我们在永恒中的王！

要穿戴上帝所赐的全副军装，就能抵挡魔鬼的诡计。因我们并不是与属血气的争战，乃是与那些执政的，掌权的，管辖这幽暗世界的，以及天空属灵气的恶魔争战。（两“争战”原文都作“摔跤”）

——以弗所书 6: 11-12

然而靠着爱我们的主，在这一切的事上，已经得胜有余了。

——罗马书 8: 37

教义问答默记

海伦伯勒克牧师的要理问答——第六章

1. 上帝也执行祂的命定吗？

是的，在时间进程中藉着祂的工作而执行。

2. 上帝如何在时间进程中作工？

藉着两条途径 (1) 藉着自然和 (2) 藉着恩典。

3. 上帝如何在自然中作工？

两种方式。(1) 通过创造和 (2) 通过护理。

4. 创造到底是什么意思？

只是通过意念和全能的作为来使某物出现或存在。

“万物是因祂的旨意被创造而有的”（启示录 4:11）。

5. 万物的创造者是谁？

三一上帝。“起初，上帝创造天地”（创世记 1: 1）。

6. 上帝什么时候创造万物的？

按我们所读到的创世记 1 章记载的造物历史，是在起初。

7. 上帝用什么方法创造万物？

上帝从虚无中创造万物。“使无变为有的上帝”（罗马书 4: 17）。

8. 上帝创造万物用了多长时间？

具体到每样事物，仅仅是片刻，但全部安排好造物，六日。

9. 天使也是被造的吗？

是的，“以风为使者，以火焰为仆役”（诗篇 104:4）。

10. 天使是什么？

服役的灵，服事得救之人的（希伯来书 1: 14）。

11. 天使是什么时候被造的？

可能是在第一天，因为我们看到当地球被造时，我们看到当上帝立大地根基的时候，天使们一同歌唱欢呼（约伯记 38: 6-7）。

12. 上帝所造的天使是完美的还是不完美的？

完美的，因为上帝看着一切所造的都甚好（创世记 1:31）。

13. 所有天使都一直保持纯正吗？

不，有一些堕落了，变成了地狱中的魔鬼（犹太书 5-6）。

第五章

第一部分 复习

1. 上帝的创造之工与人的创造有什么不同？

a 人类： _____

b 上帝： _____

2. 名词解释：

a 创造论： _____

b 学说： _____

c 进化论： _____

d 人本主义： _____

3. 列出十条支持圣经的创造论，驳斥进化论的证据：

a _____

b _____

c _____

d _____

e _____

f _____

g _____

h _____

i _____

j _____

4. 所有“地球年龄”进化理论都假定的两条主要前提是什么？

a _____

b _____

第五章

习题

5. 描述水汽冠层理论：

6. 名词解释：

a 神导进化论：_____

b 缺口理论：_____

7. 解释一下：

a 神导进化论如何与创世记 3:19 相抵触？

b 缺口理论如何与出埃及记 20:11 相抵触？

8. 以下关于天使的真理，在圣经中是怎么教导的？

a “天使” 这个名称：_____

b 天使的本体：_____

c 天使的数量：_____

9. 天使在地上做什么工？

a _____

b _____

c _____

d _____

e _____

f _____

10. a 撒旦是谁？

b 为什么撒旦仇恨上帝及其儿女？

第五章

第二部分 大开眼界

1. 上帝创世的后三天如何重复了前三天中的次序？

2. 伊里安查亚土著发现打印机的故事教导了什么主要的功课？

3. 为什么相信创造之始讲到底是关乎信心之事？

4. 热力学第二定律如何有力反对了进化论的基本原则？

5. 世界范围的大洪水如何能在短时间内产生大量的煤炭和石油储藏，而不需要数百万年？为什么洪水是更符合科学和逻辑的解释？

6. 研读以下关于基路伯（创世记3:24；出埃及记25:16-22, 26:31-35）和撒拉弗（以赛亚书6:1-7）的经文。

a 哪一群天使特别注重上帝的公义和律法？

b 哪一群天使尤其注重上帝的圣洁？

7. 列出创造人和创造天使之间的四个区别：

a _____

b _____

c _____

d _____

第五章

第三部分 圣经应用

1. 创世记1:12,28-29如何揭示了上帝创造的乃是一个功能完整的成熟世界，表面上看起来有年头而已？

2. 神导进化论常常引用彼得后书3:8的一部分。他们没有引用的是哪一部分呢？

读一下上下文。“主看一日如千年”这句话在其语境中是什么意思？

3. 下列经文分别说了天使从事何种事奉？

a 马太福音24:31 _____ c 使徒行传12:23 _____

b 马太福音4:11 _____ d 但以理书6:22 _____

4. 列出以弗所书6:11-18所说的用来抵挡撒旦、罪和世界的“军装”：

a _____ e _____

b _____ f _____

c _____ g _____

d _____

第四部分 教会先辈的作品

用自己的话解释以下引文的含义。

1. “创造世人的主啊，世人就这样忘了你，爱上了你所造的，而不是你。”（奥古斯丁）

2. “‘死的上帝’是人的创造；活的上帝是人类的创造者。”

3. “上帝是一切原因的原因。”（克里斯托弗·内西）

第五部分 侧边问题摘录

1. 人创造的能力如何证明了他既不是动物也不是上帝，而是高于动物，低于上帝？

2. 进化论者的“神”是谁？他的“圣经”是什么？进化论者失去了人生中哪些安稳和哪些丰盛的人生目的？

3. 为什么世界对于基督徒来说是有位格的，对进化论者来说是冷冰冰没有位格的？这两种观点会导致怎样不同的看法和实践？

4. 上帝在创造中的启示揭示了什么？有什么必要的真理没有在其中揭示出来？

5. 堕落天使不可能得救。堕落的人有可能。这一事实如何强调了上帝对人主权的恩典何等奇妙？

第五章 进深题目

第六部分 自选侧边问题

请找出你感兴趣的两个侧边问题（没有在章末习题中出现过的问题），写出你的回答。

1. 问：_____

答：_____

2. 问：_____

答：_____

第七部分 动脑动手

1. 画一张大表，对比创造论与进化论。列出双方主要的论据以及对这些论据的反驳。
2. 用图画、幻灯片、例子等来展现关于创造与进化的争论。在班级、学校集会和成人聚会上展示。
3. 寻找地球很年轻的额外证据。设计一张海报来陈明你能找到的所有证据（包括本章中的10条证据）。
4. 设计一张海报、墙报或图表，描述：
 - a 冠层理论及其圣经根据；
 - b 神导进化论及其与圣经的矛盾之处；
 - c 缺口理论以及圣经与之矛盾之处。
5. 找出上帝的话语中天使服事的多个例子；把这些例子列在一张图表上，分别归入最恰当的类别之下。

第六章

青少年圣经教义第一册

正如若没有天父的许可，没有一只飞鸟会掉落在地上，所以在祂的护理中，上帝常托住万有。

我们生活、动作、存留，都在乎祂；你们立志行事，都是上帝在你们心里运行，为要成就祂的美意。

上帝管理万事来成就祂的预旨；我们也许是随己意而行，但上帝掌管人的脚步。



比利时信条

第十三条 论上帝的护理

我们相信这同一位上帝，在创造万物之后，并没有放弃它们，或把它们交给命运或机遇，乃按照祂圣洁的旨意管理万物。所以若没有祂的指定，世界上是没有什么事会发生的；虽然如此，上帝并非为罪恶之源，也不能为所犯之罪受攻击或责难。因为祂的能力与善良是如此伟大与不可测度，以致祂以最优越与最公正的方式，来吩咐并执行祂的作为，就是当魔鬼与恶人作不公义行为时，上帝也是如此。至于祂作什么乃超越我们人的理解，在我们所能明白的限度之外，我们不可以好奇心的态度去追问；乃当用最谦虚与最恭敬的心去赞扬上帝公义的判断，这些事都是对我们隐藏的，并以为基督的门徒为满足，只学习那些上帝在祂话语中向我们启示的事情，不越过其界限。上帝之护理的教义给了我们不可言喻的安慰，因为圣经教导我们没有任何事能够碰巧临到我们，一切事临到我们，都是出于天父极其恩慈的安排；祂以慈父的关怀照顾我们，使一切受造之物在其全能之下，若没有我们天父的旨意，没有一根头发（我们的头发都被数过），或一只麻雀会落在地上，我们完全靠赖我们的天父；我们知道上帝控制那恶者以及我们所有的仇敌，若没有上帝的旨意与许可，它们是不会伤害我们的。因此我们拒绝伊壁鸠鲁派（Epicureans）的危险错谬，他们说上帝什么都不管，将凡事归之于机遇。



海德堡要理问答

问答 26-28

二十六问：当你说“我信上帝，全能的父，创造天地的主”，你相信的是什么呢？

回答：我相信我们主耶稣基督的永恒之父，从无中创造天地，以及其中的一切，又用祂永恒的预旨和护理托住并治理它们，祂因祂儿子基督的缘故，作我的上帝和天父。我相信祂必供给我身体和灵魂一切的需要，对此我毫无怀疑；此外，在这流泪谷，凡祂所降在我身上的灾难，都会变为对我有益的；因为祂既是无所不能的上帝，便能如此行，并且祂既是一位信实的天父，也愿意如此行。

二十七问：你所了解的上帝的护理是什么？

回答：上帝用无所不能，无所不在的能力，犹如用祂的手一样，托住天地万物，并且管理它们，以致一草一木，天晴下雨，丰年荒年，饮食起居，健康疾病，富足贫穷，一切都非偶然发生，而是出于上帝之手。

二十八问：我们知道上帝创造万有，并一直藉着护理之工维系万物，有什么益处呢？

回答：我们可以在患难中忍耐，在顺境中感恩；对于将来临到我们的一切，能坚定地信靠信实的天父上帝，任何受造物都不能使我们与祂的爱隔绝。因为万物都在祂的手中，祂若不许，它们动也不能动。

摘自改革宗教义标准

上帝的护理

上帝托住、掌管万有；祂是言出法随的上帝的。

想象一下，假如一个人花费了数千美元和数百小时来设计各种方案，要建造一艘巨大的帆船，但是他却从来没有真正地开工建设，或者，当造好了这艘精美漂亮的帆船之后，却从来不曾为了任何目的而在意它、使用它。

你不会觉得这种行为既无知又愚蠢吗？上帝不会像这个人似的。上帝会执行祂的计划。上帝也会为了特定的目的而维持、掌管祂所造的万有。

上帝按照祂的计划和目的，不断做工来看顾、掌管所造的万有，这称为上帝的护理。海德堡要理问答出色地回答了这个问题，



托住——支持；保守；使运转。

法令——意愿；注定的；计划好的。

神圣的护理——上帝掌管托住和治理万事万物。



这原是一位随己意行作万事的，照着祂旨意所预定的。

——以弗所书 1: 11b

签放在怀里。定事由耶和华。

——箴言 16:33



两个麻雀，不是卖一分银子吗？若是你们的父不许，一个也不能掉在地上。就是你们的头发，也都被数过了。
——马太福音 10:29-30



自然神论者和泛神论者与真正的基督徒会对生命有如何不同的看法？为何基督徒的世界观是认为上帝有位格，而自然神论者和泛神论者并非如此呢？

为什么相信并谈论“运气”或“好运”是对上帝的一种冒犯呢？

对那些否定上帝的护理的人来说，他们的生命中会失去何等丰盛的安慰呢？



错谬——错误的观点。

自然神论者——这种人相信上帝创造了宇宙并将其置于一定的规则之下后，就不再参与到其运转当中。

复杂的——由极其多互相关联的部分联合制成。

泛神论者——这种人相信被造物是上帝，上帝也是被造物；他们认为没有一位与我们个人有关的上帝高过万有、统管万有。他们还相信宇宙就是上帝。

“上帝的护理意味着什么？”《海德堡要理问答》的第 27 问是这样回答的：“上帝用无所不能，无所不在的能力，犹如用祂的手一样，托住天地万物，并且管理它们，以致一草一木，天晴下雨，丰年荒年，饮食起居，健康疾病，富足贫穷，一切都非偶然发生，而是出于上帝之手。”

关于上帝与祂所造万有之间的关系，有两种主要的错谬需要避免。

1. **自然神论**——自然神论者认为上帝创造了宇宙，然后使其按照各种自然法则自行运转，祂就不再参与其中了。自然神论者认为上帝在远处观察祂的造物，但是从不或者极少来干预或介入宇宙的正常运转。对自然神论者来说，这个世界就像上帝所创造并启动的一只复杂的手表一样，现在是自行在运转。自然神论者看这个世界又像上帝所制造的一艘大船一样，由上帝使之启航后，就自行航向远方。

2. **泛神论**——对于泛神论者来说，上帝和世界是一样的。自然界与人类的所有活动都是上帝直接的动作。照泛神论者所说，人是不需要负道德上的责任的，因为所有的行为都是上帝直接的动作。

圣经真理与自然神论者的论调相反，认为上帝照看、托住和管理万有，这样的真理需要捍卫。需要强调，与泛神论者所不同，圣经真理说，存在一位有位格（或者说人格化）的上帝，祂与万有有别却又统管万有。

相信“好运”“幸运……幸运饰品”或“命运”，就是表明不信上帝和祂的护理。没有什么事情发生在上帝的看顾和掌管之外。

上帝的护理这条圣经教义讲述了安慰人心的真理，即所有的问题和事情都在全能全知上帝的手中——祂看顾、托住并掌管万有，祂是有位格的。



一名小女孩正和她的妈妈一起乘坐一艘大船远航，而她的爸爸正是这艘船的船长。

到了晚上，船遭遇了暴风雨，在巨浪中抛来抛去。所有人都从床上跳了下来，每张面孔上都写满了惧怕。

突然，在乘客们惧怕的窃窃私语中，清楚地传来了一个小女孩的声音：“妈妈，爸爸在甲板上吗？”

“是的，他在那里，亲爱的，”她妈妈回答。

“那就不会有事啦，我回去睡觉了，”小女孩坚定地说。

这种即使在风暴中，因对父亲孩子般的信心而带来的丰盛安慰，可以如何应用在真正的基督徒身上呢？

为什么上帝的儿女对主耶稣的信心比这个孩子对她地上父亲的信心更加确定和安稳呢？

?

为何真正对上帝和祂护理的信心，尤其会在风暴中像珍贵的珠宝一样闪耀呢？

当遭遇人所不能控制的严酷的试炼和艰苦的事情时，非基督徒们能转指望谁呢？



保守——上帝用祂的大能托住、保持万有。



祢，惟独祢，是耶和華！祢造了天和天上的天，并天上的万象，地和地上的万物，海和海中的所有的。这一切都是祢所保存的；天军也都敬拜祢。

——尼希米记 9: 6

祢的公义，好像高山。祢的判断，如同深渊。耶和華啊！人民、牲畜，祢都救护。

——诗篇 36: 6

祂是上帝荣耀所发的光辉，是上帝本体的真像，常用祂权能的命令托住万有。

——希伯来书 1: 3a



上帝的护理包含三种神圣的作为：

1. 保守
2. 合作（或协同）
3. 治理

保守是上帝以至高的能力来托住万有，使其存在，直到祂所定的日期。如果没有上帝持续不断的保守，所有的被造物都将崩溃。上帝保守万有的存在和行动。祂也维持所有生物的生命。

安德鲁的家在崇山峻岭之旁。一天，当攀登山峰时，他来到了一条小溪旁，于是他找了块石头坐下休息一会儿，以便恢复因为攀登而消耗的体力。当他看到山涧在多样的石头、木头和卵石间盘旋跳动直到倾泻至山腰之间时，他越来越陶醉于其中。

在观看了这条不断流动的溪水一段时间后，他开始思忖：“为什么这条山涧的水从来不曾停止呢？”

当他越来越多地思考这个问题时，他发现其中牵涉到各种复杂的问题，比如雨雪的产生以及对这条山涧必要的供应等，所以他就越来越感到惊奇。

“这条山涧是一个奇迹！”他突然大声宣告。他又进一步注意到旁边大量的蕨类植物、苔藓、灌木和树木等依赖这条山涧汲水的植物。然后他又想到生活在树林中的飞鸟和走兽。就这样，他想到了一个又一个方面，直到他有感而发：“这整个山坡都是一个奇迹；整个世界整个宇宙都是一个伟大的奇迹！”

上帝对整个山坡的保守之工是极其惊人的。我们想到：世界上所有的山岭、山谷和田地；所有生物都需要居所和日用的饮食；宇宙持续运转的复杂性——这些都需要上帝持续不断的保守之工，已经超乎人类的理解范畴。

你是否曾经像安德鲁一样，因被上帝保守之工的伟大而震撼呢？

上帝用祂的全能把生命、意志和力量赐给受造物，使之可以行动，就这样，祂参与了受造物一切的行动。上帝这种大能的作为就是合作。作为人来说，如果没有上帝赐给我们必须的意愿、力量和能量，我们甚至无法举起我们的手臂。

即便是人的犯罪，也是这样的。上帝给了人做出理性决定和执行的能力。而当人犯罪时，人是滥用了上帝给他的能力。行动的能力是从上帝而来的，但行动中的背道和罪恶却是来自于人自己的。然而，没有任何行为能脱离上帝的治理和控制。



有一次，一位十几岁的小男孩去看电影，而他的良心清楚地告诉他这是错的。当他靠近电影院时，以下一些问题进入了他的脑海中：“现在，是谁给了你行走的能力呢？又是谁给了你能看见的能力呢？”

“上帝，”他在脑海中回答道。

“上帝给了你健康和视力如此宝贵的恩赐，你却要用它们来当面羞辱上帝吗？”

这个年轻人停住了——他无法再继续他的计划了。



合作 (协同)——上帝赐予所有的生物以意愿和能力使其能以活动。



我们生活、动作、存留，都在乎祂，就如你们作诗的，有人说：“我们也是祂所生的。”

——使徒行传 17: 28a

因为你们立志行事，都是上帝在你们心里运行，为要成就祂的美意。

——腓利比书 2: 13

因为万有都是本于祂，倚靠祂，归于祂。愿荣耀归给祂，直到永远。阿们。

——罗马书 11: 36

?

当谈到上帝的协作时，自然神论者不同意上帝的作为，而泛神论者则不认同被造物的作为。为什么这些是错误的，我们又必须如何避免这两种错误呢？

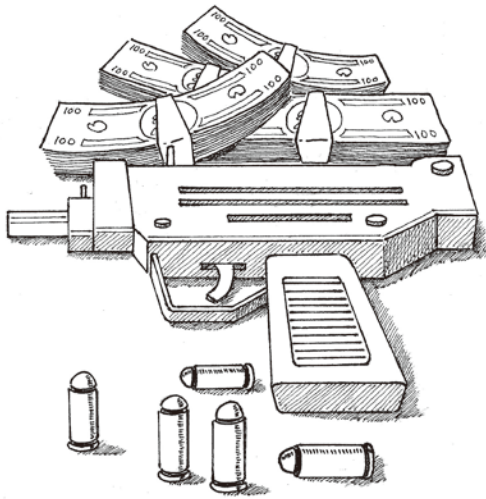

想象一下，如果一个人定期从友善关爱他的朋友那里收到上千元的馈赠，他却用这钱购买武器反对赠与他礼物的朋友，你会如何看待这个人呢？

精神和身体上的健康、视力和听力，还有能行走的能力，这些又价值几何呢？又是谁持续不断地给予我们这些无价的益处呢？

当我们犯罪时，我们又是如何使用这些上帝所赐宝贵的礼物来抵挡上帝的呢？甚至一边是祂赐予我们这些礼物，另一边我们就立时用来犯罪了。

上帝用祂的全能来引导和控制万有，使它们完成祂定下的目的，这就是上帝的治理。当创造世界时，上帝有一个确定的目的和理由。祂统管万有来完成祂的计划——所有被造物都要为着上帝的荣耀而服事。



这原是那位随己意行作万事的，照着祂旨意所预定的。

——以弗所书 1: 11b

耶和華在天上立定宝座。祂的权柄（原文作“国”）统管万有。

——诗篇 103: 19

人心筹算自己的道路。惟耶和華指引他的脚步。

——箴言 16: 9

两个麻雀，不是卖一分银子吗？若是你们的父不许，一个也不能掉在地上。就是你们的头发，也都被数过了。

——马太福音 10: 29-30



治理——上帝按祂的目的管理和引导万有。

在对英格兰的新教徒进行了残酷的迫害之后，玛丽女皇在她统治的最后阶段，签署了一份圣旨，要在爱尔兰进行同样的迫害。她指定了科尔博士亲自把这份圣旨带给爱尔兰当局。

途中，科尔博士停在了切斯特并拜访了该地的市长。在谈话期间，科尔博士从手提箱中拿出一个皮夹，骄傲地宣称，“这里的命令将会重重地打击爱尔兰所有的异端！”（作为一名罗马天主教徒，当他使用“异端”这个词时，指的是所有“新教徒”）

市长的太太听到这个消息后非常惊慌。她对新教徒抱有好感，她的哥哥约翰·埃德蒙德就是都柏林一名非常受人尊敬的新教徒领袖。

当市长带客人到外面参观花园时，他的妻子迅速打开了皮夹，取走了女王的圣旨，又匆忙找了一张纸包了一些纸牌放了进去，然后合拢了皮夹。

这次拜访结束时，科尔博士将皮夹重新放回了手提箱中，继续他的旅程。

几天后，他到达了爱尔兰，并在都柏林的城堡中，站在当地的头面人物面前开始发言，其中也包括了爱尔兰总督。



当讲完他此行的目的之后，科尔博士将皮夹交给了总督，而后者当即命令秘书打开盒子并当着全体来宾的面宣读圣旨。

但是科尔博士、爱尔兰总督和所有在场的人都大吃一惊——皮夹里只有一些用纸包着的纸牌！

最初的混乱消退后，爱尔兰总督打趣地宣布：“看来我们需要另一张圣旨了，而在此期间，我们可以先洗一下牌！”

非常尴尬的科尔博士赶回英格兰，向朝庭申请了一张新的圣旨。然而，因为恶劣天气的影响，他等了好几天，才有船可以开往爱尔兰。就在等待期间，他得到了一个消息，女王驾崩了。

就这样，爱尔兰的新教徒得蒙保守，免遭逼迫和死亡。而新任女皇伊丽莎白，被这个故事深深地打动了，于是她将此事宣扬出来，并赏给市长妻子伊丽莎白·埃德蒙一份年金，保障她的余生。

上帝时常使用小事，例如让科尔停下来到切斯特市长那里拜访一小时，来改变大事的结果，例如对爱尔兰所有新教徒的逼迫。

?

非基督徒读到这个故事时，也许会说这是一个不可思议的巧合。相信上帝治理保守的护理之工，会如何帮助人在“巧合”的背后看到上帝在这些事上的作为呢？

想一下圣经中伊斯帖的故事。你能想到多少上帝非凡的护理手段在非基督徒的眼中却被认为是“巧合”或“运气”呢？伊斯帖记是圣经中唯一一卷没有直接提及上帝之名的书卷 - 但是我们却总能看到祂的作为。伊斯帖记教导了哪些关于上帝的护理的教训呢？为什么这卷经文没有直接提及上帝的名？



小艾伦坐火车前往一个遥远的城市去看望他的奶奶。当他踏入车厢时，恐惧袭上他的心头。他能自己一个人旅行吗？他的座位在哪里？他怎么知道在哪里下车呢？他还能再找到他的手提箱吗？

当艾伦怔怔的站在那里时，售票员友善地告诉了他哪里是他的座位，列车员向他解释了哪里是洗手间、餐车和睡觉的隔间。列车人员还频频停下来问他是否还有什么问题，拿给他快餐、书等等，并帮他盘算还有什么需要的东西。

当艾伦临近目的地时，列车员过来看他是否已经准备好，找到并帮他背着行李，直到把他送进一辆等候的出租车中，而出租车将直接把他带往奶奶

的家中。

艾伦很惊奇，一切都进行的这么好，所有人看起来都认识他并照顾他，怎么会这样呢？

然而，当艾伦长大后，他终于了解了。是他爸爸早就提前安排好了这一切。他给了售票员和列车员一笔钱，让他们特别照顾一下艾伦。因为他爸爸的安排，他所有的需要都得到了满足。

当上帝的儿女们在人生旅程中走向永恒的终点时，上帝的治理这一护理之工对他们又是何等丰盛的安慰呢？然而，我们总是能同样程度地看出、经历这一真理，并在其上安息吗？为什么不能呢？

对那些否认上帝的治理之人来说，他们失去了什么丰盛的安慰呢？



有个年轻人刚从战场上回来，人们总是让他说一下经历。然而，每次他都想方设法逃避这个问题。

最后，有人直接问到他：“给我说一下，战场上有什么让你印象最深刻？”

“恩，”经过一番思考后，这个士兵回答道：“我印象最深刻的就是，有那么多子弹没有打中我。”

你是否曾经也为那些因上帝的护理从而与你擦肩而过的危险而深有感触呢？你是否看到上帝对你每日的保守，并为此而深深的感激呢？

上帝对你每日的保守，并为此而深深的感激呢？

?

什么样丰盛的安稳是真基督徒所拥有，而世界却不能给予的？信靠上帝的人，他们的生活与那些相信靠人、有形物质、政府或其他任何属世的东西的人有什么样的不同呢？

在 1914 年的一个星期日晚上，一艘有史以来最大的船，“泰坦尼克号”，沉没在了大西洋中。有数百人丧生在那个可怕的夜晚。

格雷西上校是甲板上的乘客之一。他的太太并没有登上那艘船，但是那天晚上，她却始终无法入睡。她有一种为她丈夫祷告的感动，于是她迫切地为丈夫的安全而祈祷。

与此同时，格雷西上校正在帮忙从下沉的船上放下救生艇。他已经放弃得救的希望了，他知道这艘船即将沉没，但没有足够的救生艇可以装下所有的乘客。

当最后一艘救生艇放下后，上校感到船即将沉没到水中，所以他跳进了冰冷的水中。当他重新浮到水面上之后，他发现旁边有一艘翻倒的救生艇。他爬上去并紧紧地抓住救生艇，直到另一艘救生艇救了他。

在特殊的灾难或紧急情况中，常常能看到上帝卓越的护理之工。在你们有特殊需要的时候，你和家人可以讲一讲上帝怎样在你们有特别需要的时候，用特别的方法来帮助你们吗？事后，你是对上帝的指引，还是对不寻常的事件印象更深？最终，你是定睛于赐恩者，还是祂的恩赐呢？

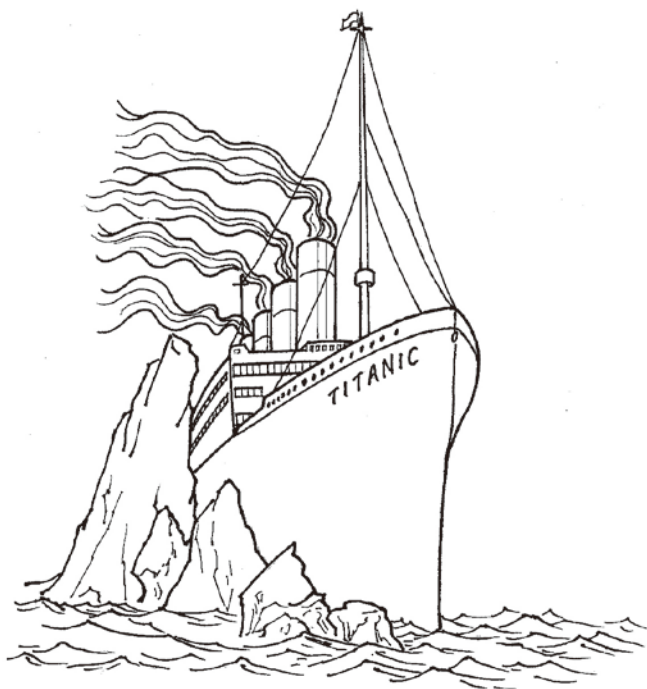



两个麻雀，不是卖一分银子吗？若是你们的父不许，一个也不能掉在地上。就是你们的头发，也都被数过了。

——马太福音 10: 29-30

祂赐食给走兽和啼叫的小乌鸦。

——诗篇 147: 9

乌鸦早晚给他叼饼和肉来，他也喝那溪里的水。

——列王纪上 17: 6

这原是那位随己意行作万事的，照着祂旨意所预定的。

——以弗所书 1: 11b

人心筹算自己的道路。惟耶和华指引他的脚步。

——箴言 16: 9

经文中有六种术语指涉上帝的护理：

上帝的护理

术语	示例经文
1. 上帝作王	耶和华作王。祂以威严为衣穿上。耶和华以能力为衣，以能力束腰。世界就坚定，不得动摇。 ——诗篇 93: 1
2. 上帝的安排	天地照祢的安排，存到今日。万物都是祢的仆役。 ——诗篇 119: 91
3. 上帝的手	成就祢手和祢旨意所预定必有的事。 ——使徒行传 4: 28
4. 上帝的工作	这也是出于万军之耶和华。祂的谋略奇妙，祂的智慧广大。 ——以赛亚书 28: 29
5. 上帝顾念	你们要将一切的忧虑卸给上帝，因为祂顾念你们。 ——彼得前书 5: 7
6. 上帝托住	祂是上帝荣耀所发的光辉，是上帝本体的真像，常用祂权能的命令托住万有，祂洗净了人的罪，就坐在高天至大者的右边。 ——希伯来书 1: 3

上帝的护理覆盖了万事。祂统管所有的物质和力量，所有生物的意愿、想法、言语和行为。上帝垂听乌鸦的啼叫；祂让乌鸦给以利亚带来食物；若没有上帝的许可，没有一只麻雀会死去；即便是我们的头发，上帝都已经数算过了。所有的事物都包含了，没有任何事物是在上帝的护理之外的。



毕大卫，18世纪一位敬畏上帝的宣教士，他以在美国本土向印第安人宣教而闻名。一次，他去附近的部落拜访，在路上，他遭遇了一场猛烈的暴风雨。

他寻找避雨的地方，结果碰到了一棵中间被掏空、底下还有个开口的大树，就爬了进去。在他等待时，他觉得越来越饿，但因为外面的狂风暴雨，却没有办法。于是他开始祷告——祈求上帝施恩看顾他的需要。

过了一会，他看到一只松鼠跑了进来并放下了一些坚果。当松鼠离开后，他伸手将坚果拿了下来并开始吃坚果。狂风暴雨持续了三天，而这三天中，松鼠也不断将坚果送入这棵中空的大树中。

毕大卫牧师在日记中记下了这件事。这对他的事工是极大的鼓舞，因为他亲眼看到了以利亚的上帝是活着的上帝。

上帝常常使用小事显明祂护理之工的伟大。以利亚从乌鸦那里，毕大卫牧师从松鼠那里，学到了何等丰盛的功课呢？知道上帝的护理之工涵盖万有，甚至是“小”事，对我们来说是多么丰盛的祝福呢？

?

当我们在万事中都看到上帝的手时，为什么实际上没有什么“小”事呢？为什么即使是最小的事情也是重要的呢？

上帝看顾看似最微小或微不足道的事物，并不是耻辱，反而会使上帝的荣耀得着彰显。这是因为：

1. 事实上，上帝不是为了羞辱，而是为了祂的荣耀而创造了小事物，所以上帝也因为供养它们而得着荣耀。
2. 上帝通过对小事物持续不断的看顾，显明祂也不会忽略看顾更大的事物。
3. 祂常常使用小事物来影响更大的事物。



一次，有一只小麻雀在停着等候修理的货车车厢中筑了一个巢。

当这辆车重新启用时，有人发现了一窝小鸟。虽然这节车厢已经行驶了几百公里，但鸟妈妈却没有丢下它的孩子们。

这位信实的麻雀妈妈引起了乘务员的同情，于是运营段段长同意了他们的请求，即直到小鸟们都离开巢穴之前，这辆车将一直停止使用。

运营段长对麻雀一家的看顾并没有使他丢脸。所以上帝看顾所有的小事物也不是羞辱，而是因此显明了祂的荣耀和伟大。

如果一个庞大的铁路系统可以因为运营段长为了保护一些无助的麻雀所下的命令而发生变化的话，那位整个宇宙的主管，那位万王之王，我们又该怎样相信祂的看顾和大能，相信祂的护理呢？

上帝的护理可以分为以下三种类型：

1. 祂对受造界普遍性的护理。
2. 祂对理性生物（天使和人类）特别的护理。
3. 祂对祂的教会（祂所拣选的）非常特殊的护理。



两个麻雀，不是卖一分银子吗？若是你们的父不许，一个也不能掉在地上。就是你们的头发，也都被数过了。

——马太福音 10：29-30

祂赐食给走兽和啼叫的小乌鸦。

——诗篇 147：9

乌鸦早晚给他叼饼和肉来，他也喝那溪里的水。

——列王纪上 17：6



这三类护理之工逐次更加接近最核心的目的，即上帝创造并托住万有的最深层原因——启示、荣耀祂本身和祂的属性，尤其是祂给教会的救恩更是大大地荣耀了祂。

我们说万事都在上帝的护理之下，上帝为着祂的目的引导万事，但我们也必须知道上帝是藉着一些手段来实现祂的目的。如果在上帝的护理中，祂要在来年中赐给我们健康的身体，那么祂通常会赐给我们良好的食物、居所和衣服，通过这些手段来实现目的。如果在上帝的护理中，祂要在来年中赐给我们丰年，那么祂通常会赐下适当数量的降雨和日照，以及合宜的温度。上帝往往借手段来做工。

将上帝的护理与祂为了实现目的而采用的手段分开是错误的。上帝是第一因，但是祂通常藉着作为第二因的手段来成事。这一真理在我们日常生活中有非常重要的实用价值。在万事上，我们必须认识到上帝赐福的必要性，并将其作为祷告的第一要目。但是其二，我们也必须积极使用上帝赐下的手段。我们必须同时祷告和工作。缺少了任何一个都是错误的；我们必须积极地同时做这两样事情，并在我们的日常生活中平衡这两项属灵真理。以下的经文如何证明了这种平衡呢？

又因爱我们，就按着自己意旨所喜悦的，预定我们，借着耶稣基督得儿子的名分，使祂荣耀的恩典得着称赞。这恩典是祂在爱子里所赐给我们的。我们也在祂里面得了基业，“得”或作“成”这原是那位随己意行万事的，照着祂旨意所预定的。叫祂的荣耀，从我们这首先在基督里有盼望的人，可以得着称赞。

——以弗所书 1: 5-6, 11-12



适当的——合适的；适宜的；适合的。

首要的——第一，主要的，最重要的。

第二的——第二；次要的，不是第一或最重要的。

<p>若不是耶和華建造房屋，建造的人就枉然勞力。若不是耶和華看守城池，看守的人就枉然儆醒。 ——诗篇 127: 1</p>	<p>懒惰人羡慕，却无所得；殷勤人必得丰裕。 ——箴言 13: 4</p>
<p>我栽种了，亚波罗浇灌了。惟有上帝叫他生长。可见栽种的算不得什么，浇灌的也算不得什么。只在那叫他生长的上帝。 ——哥林多前书 3: 6-7</p>	<p>务要传道；无论得时不得时，总要专心，并用百般的忍耐、各样的教训、责备人、警戒人、劝勉人。 ——提摩太后书 4: 2</p>
<p>因祂对摩西说：“我要怜悯谁，就怜悯谁，要恩待谁，就恩待谁。”据此看来，这不在乎那定意的，也不在乎那奔跑的，只在乎发怜悯的上帝。 ——罗马书 9: 15-16</p>	<p>当趁耶和華可寻找的时候寻找祂，相近的时候求告祂。 恶人当离弃自己的道路。不义的人当除掉自己的意念，归向耶和華，耶和華就必怜悯他，当归向我们的上帝，因为上帝必广行赦免。 ——以赛亚书 55: 6-7</p>



神迹——一个非常神奇和非凡的事件。

介入——来到中间；干预。

暂停——停止一段时间。



隐秘的事是属耶和华我们上帝的。惟有明显的事是永远属我们和我们子孙的，好叫我们遵行这律法上的一切话。

——申命记 29: 29



这四个人的回答中哪个过分强调了人的主观能动性呢？哪个对上帝的护理强调得不够呢？为什么？

下面这些人的论调犯了什么错误呢？

1. “我不要像我的邻居那样耕作、施肥和浇灌田地。如果在上帝的护理中，祂要赐福我好收成，我就会得着赐福，否则的话，我做什么也改变不了结果。”
2. “我已经使用了最棒的施肥和灌溉系统，所以我知道今年我一定会丰收。我等不及要看到我的大丰收了！”
3. “除了在用餐时读的圣经章节，我基本上不读圣经或其他宗教书籍。我并不在乎阅读。另外，我不相信救恩是靠着行为得着的。如果我是上帝所拣选并计划要拯救的，我就会得救。如果不是，我做什么也改变不了这一点。”
4. “我知道我一定会得救。我出生并在一个基督徒家庭中长大，从小参加教会学校，现在是一间教会的成员。我常常阅读属灵材料，祷告，并且进行个人的灵修。”

我们必须遵行上帝的诫命——祂显明的旨意——积极使用祂的手段；然而，我们也要意识到，我们完全依赖上帝的祝福。没有上帝的祝福，我们无法完成任何事情。

上帝可以不使用手段就实现祂的目的。祂保守摩西、以利亚和主耶稣禁食 40 天，但是祂通常的方式是使用手段。上帝藉着使徒一句话或一次触摸就立即让许多人病得痊愈，但是祂通常的方式是藉着手段来成就。

当上帝使用特殊和非凡的方式来工作时，我们称之为“神迹”。作为全能的创造者和天地的统管者，上帝可以暂停或改变大自然正常的法则或力量——祂通常用来托住和治理宇宙的手段。上帝可以使铁器浮在水面上，使白昼延长，

使瞎眼得看见，使死人复活。然而，我们不能将这些例外当作规律。上帝通常的方式是藉着祂所设立的作为第二因的手段来做事的。

不止在大自然的范畴内，而且在恩典上，也是同样的。上帝不使用任何蒙恩之道，就可以立即让祂的儿女回转得救，并教导他们，把他们送入天堂，正如祂对十字架上的强盗所作的一样。但是上帝让祂的儿女们回转得救，教导他们，通常的方式是藉着使用蒙恩之道。我们不能将例外当作规律。我们必须跟从上帝所启示的心意——祂出于爱而命定我们积极使用祂的蒙恩之道——并祈求祂施恩，藉着这些蒙恩之道的使用在我们心里和生活中赐下祝福。

上帝护理万有这一教义并不会使手段的运用毫无必要，既不减弱人的自由也不减弱人的责任。虽然上帝为着祂的意志和预旨而统管我们所有人，但在祂所使用的方式下，我们仍旧可以自由作出道德选择。无论我们做了什么，我们都是自己定意做的，是我们凭自己的心意自由做出的选择。因为我们在伊甸园中堕落，我们变得从本性上就选择犯罪。如果上帝强迫我们去做我们并不想做的事情来成就祂的计划，那么我们就不用为自己的行为承担责任了。然而，所有人都自由且不断地选择犯罪，因为所有人都是罪人。

当我们看待人的罪时，这个真理是非常重要的。约瑟的兄弟会将他卖到埃及去是上帝的计划；但是他的兄弟们如此做并不是上帝强迫他们的。他们是自愿去这样做的，是出于他们对约瑟深切的痛恨而做的，他们希望再也不要看到约瑟。约瑟后来也见证了这一点。当他的父亲去世后，他对兄弟们说：“从前你们的意思是要害我，但上帝的意思原是好的，要保全许多人的性命，成就今日的光景。”（创世记 50：20）



减弱——变少；减少。

道德——对正确和错误的意识。

?

如果常常去看非正常的或例外的重生得救见证，可能会带来什么危险呢？我们该根据哪本书来确定真正重生得救记号与果子呢？

虽然我们无法完全弄明白上帝的预旨和治理是如何胜过罪的，但是每个人都应对他自己的罪承担完全的责任和罪咎。我们无法完全明白，一方面上帝可以治理，但另一方面其治理却不成为罪的原因。不管怎样，下表也许能部分帮助我们描绘、理解这一真理。

上帝的预旨和护理

 **良善：** 上帝是一切良善的源头（救赎恩典是关于救赎的良善；普遍恩典是关于普遍的或所有人的良善），不但一方面在人的心中播种和产生良善，另一方面也拦阻人心中大多数邪恶的产生。

 **邪恶：** 撒旦和人罪恶的内心是一切邪恶的源头。上帝仁慈的拦阻我们心中大多数邪恶的想法和愿望付诸实施。而另一些罪恶的愿望，祂按着祂的主权挪开祂拦阻的手，因此使其发生。这些罪恶的行为也是上帝为了实现特定的目的以达到最终的结果而发生的。

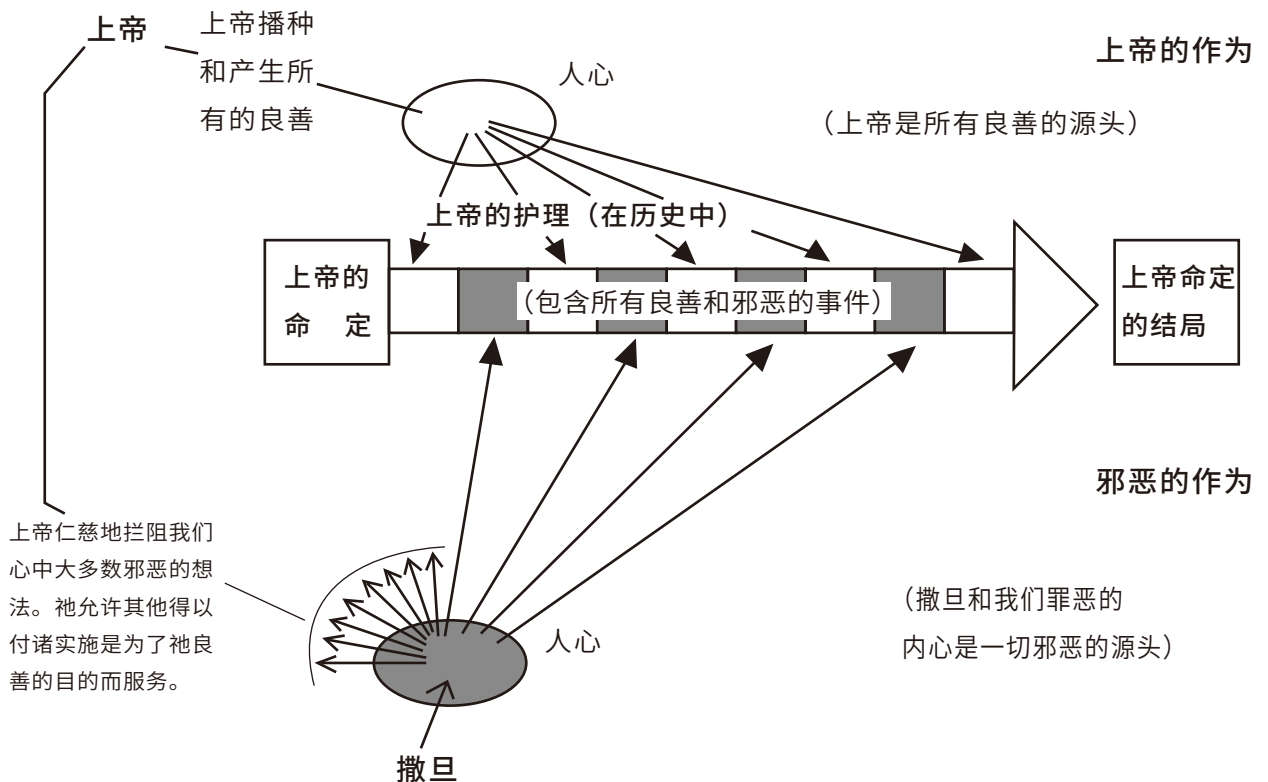

自由意味着“不受外界的劝说或强迫左右，完全自由地做一个人想做的。”当我们谈到上帝的预旨和祂的护理时，有一点非常重要，需要记住——每一个邪恶的行为都在上帝的预旨和护理之下，但是都是人自主做出的行动。他之所以行出邪恶的行为是因为他自己想要这样。

你会如何回应以下的观点呢？

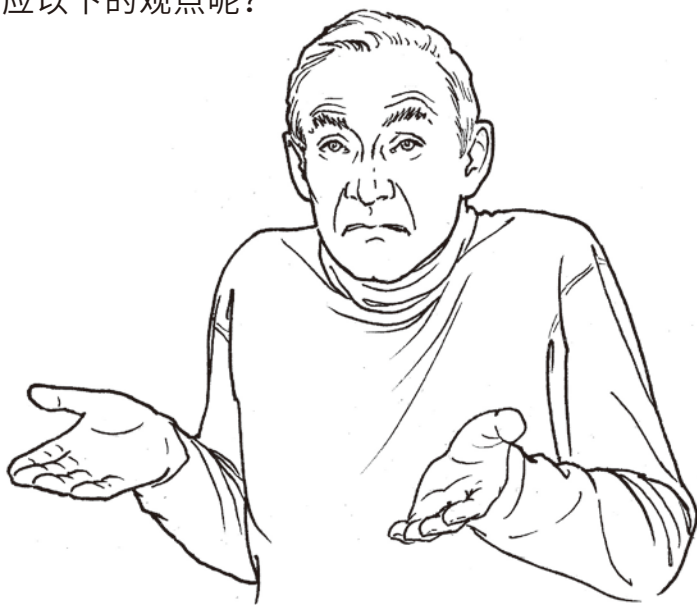

“没错，我从那个百万富翁那里偷了数千元。但是我的行为都是出于上帝的预旨和护理之工。也许我的偷盗行为是为了帮助那个百万富翁学习必要的功课。上帝对我的行为是有祂的目的的。另外，没有什么我能做或不能做的事情可以改变上帝的预旨和护理。”

“没错，我浪费了一些本该工作的日子。是的，我也不得不承认，在我试图创立我的生意时，我浪费了很多时间。但是，上帝一定早就命定好了我不会成功的，因为在祂的护理中，祂是如此引导的，以至于我的生意总是失败。上帝一定命定好了我将一直贫穷。”

“当然，我从来也不祷告和阅读，但是宗教类的书籍确实让我提不起兴趣。一定是上帝命定了我就是失丧的，因为在祂的护理中，没有发生什么来改变我的生活。这不是我的错，我不能自己救自己！如果上帝命定了要拯救我，祂就会引导事情发生来使我的生活产生必要的改变。”

这三条说法中，明显的错误在哪里？为什么？



从前你们的意思是要害我，但上帝的意思原是好的，要保全许多人的性命，成就今日的光景。

——创世记 50: 20

人子固然要照所预定的去世。但卖人子的人有祸了。

——路加福音 22: 22

隐秘的事是属耶和华我们上帝的。惟有明显的事是永远属我们和我们子孙的，好叫我们遵行这律法上的一切话。

——申命记 29: 29



某件事情是上帝的护理还是上帝的喜好有什么区别？当我们思考本页的观点时，为什么这个区别如此重要？

虽然很少有人会像这三个人一样表达自己的想法，但是人们是如何用行动来证实他们这类的想法的呢？

?

信与不信的挣扎和信靠与怀疑上帝的作为的挣扎，是如何与真基督徒里面的新旧本性所联系到一起的呢？

我们生活中的“明暗”丝线又是什么呢？



悬浮——悬挂。

即便是对于真正的基督徒来说，也不总是很容易理解为什么一些邪恶的事情、困苦或问题会发生在他们的生活中；也不容易看到上帝要带领他们得到的“美好的结局”；同样也不容易认识到困苦的环境背后所隐藏的上帝的目的，更不容易总是相信上帝的引领。尤其是上帝的引领与我们想象的正好相反时，更是这样。下面的故事表明了这个事实。

一次，有一位传道人因为一些困难和混乱的环境而非常沮丧。无论他怎么看这些事情，都无法看出这些事发生在他的生活中有什么样的目的或原因。他灵里变得非常疑惑，黑暗重重。

在这种境况下，他拜访了一个在东方式地毯厂工作的教会会友。当进到纺织间时，他停下来观察这里的工作。一件正在编织的地毯正悬挂在他的头顶上。他只能看到地毯的下面，那里充斥着各种颜色的线穿来穿去。他根本无法通过他所看到的线发现任何的原因、规律或图案。

他也注意到，工人们并没有质疑他们的头儿——此人正站在地毯上方——而是立刻听从命令，把相应颜色的线放到合适的位置上。为了去见他要见的人，他必须去到第二层，那里是比悬挂的地毯更高的地方。当他爬上楼梯来到能看到整个地毯的地方时，他惊奇地停下了脚步。现在，他可以在上面看到正在编织的美丽的图案了。

就在那个楼梯上，上帝给他上了美好的一课。上帝是在天上指导和编织他生活中美丽的图案，有时用明亮的丝线，有时用灰暗的。他的任务就是信靠他天上的引导者，顺服地呈交丝线，即便当他从下面看不到正在编织的图案时。

这个例子如何美好地阐明了什么是相信上帝和祂的护理？



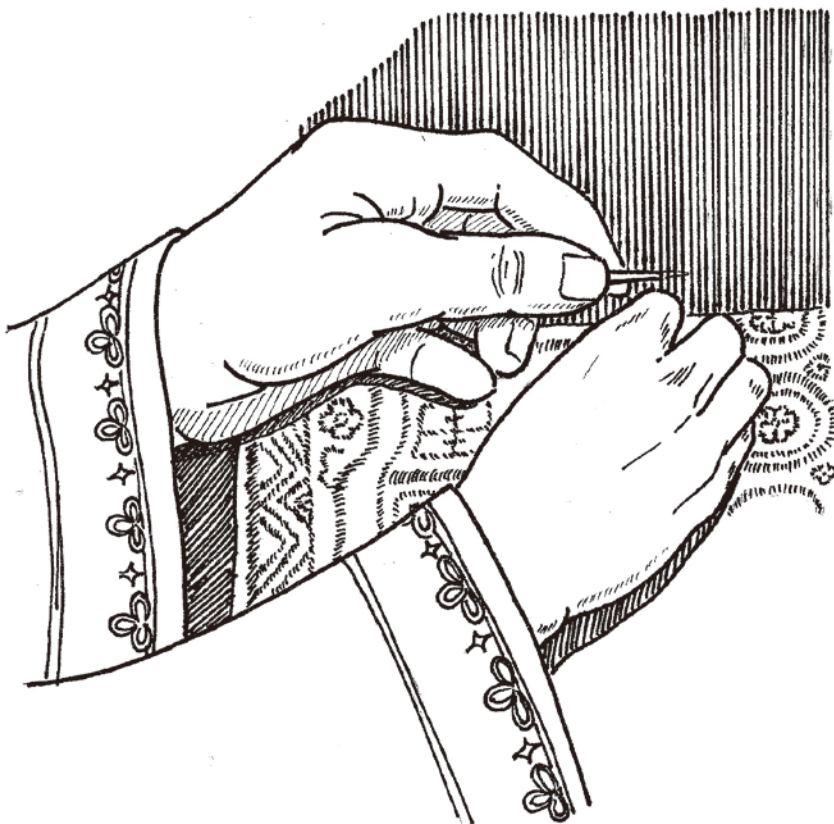

织匠大师的计划

我的人生是上帝与我在共同编织，
我也许没有选择颜色，
但祂知道应该使用什么；
因为祂可以从上面看到整个图案，
而我只可以看到下面 ...
有时祂编织悲伤，这让我感到非常奇怪，
但是我还要信靠祂的判断，并凭信而行。
那位填满飞梭的，知道何为最佳。
所以我只要努力的编织，其余的交在祂手中 ...
直到织机静下，飞梭停摆，
那时上帝将会展开画卷并给我答案。
织匠灵巧的手中也同样需要黑暗的丝线，
正如祂所设计的图案中拥有金色和银色的丝线一样。

——无名氏



在“织匠大师的计划”这首诗中，
以下的表述到底是什么意思？

- “那位填满飞梭的”
- “直到织机静下”
- “那时上帝将会展开画卷并给我答案”



就像这位女士就牧羊人打断羊的腿这件事所做的一样，我们的生活中常常也是上来就做出何等严重的错误判断呢？

一个女人在瑞士度假时，拜访了山中一个牧羊人的羊圈。在羊圈的一边，一些稻草上趴着一只羊，那只羊看起来非常痛苦。

“那只羊怎么了？”她指着那只羊问牧羊人。

“它的腿摔断了，”牧羊人回答道。

“可怜的家伙，怎么会这样？”

“我打断的，”牧羊人回答道。

“你怎么能这么残忍？”这位女士愤怒地问道，对那只痛苦的绵羊更加同情了。

“女士，让我来为你解释。在我所有的羊中，这只是最顽固的。当我带领羊群前行时，它总是自行其是，不跟着我走安全的路。很多次它都处在了危险的境地，像羊上了就下不来的悬崖，还有非常危险的峡谷。而其他的羊常常跟着它。走到类似的危险地带。我招呼它好多次，也惩罚了好多次，它还是不听话，所以我知道，必须打断它的腿。”

“我还是不明白，”这位女士回答道。“打断它的腿有什么帮助呢？它不会因此而恨你吗？”

“你看，女士，我已经牧羊很多年了，以前也有过像这样的羊。让我来告诉你接下来会发生什么。在我打断它的腿之后的日子里，我送食物给它吃，它却试图咬我——所以我就离开了。我让他自己在那待了一天。第三天，当我带来食物时，它变得顺从了；过了几天后，它开始舔我的手。等到它完全好了的时候，它就会成为整个羊群中最好的榜样了。我可以向你保证，我的羊群中不会有其他羊像它一样更快地听从我的声音，更寻求跟从在我的身边了。”

同样，作为那位伟大的天上的牧人，为什么主有时需要“打断祂的羊的腿”？关于上帝的护理之工，这个故事给了我们什么实际的教训和警告呢？

相信上帝，以孩子般的信心来信靠祂的护理之工，会给一个人的生命带来三样非常宝贵的品质。

1. 在患难中忍耐。
2. 在顺境中感恩。
3. 对未来充满信心。



患难——不幸；灾难；困苦；失望。

顺境——成功；提升；愉快。

海德堡要理问答在第 28 问答中提到了这三个益处。



海德堡要理问答

二十八问：我们知道上帝创造万有，并一直藉着护理之工维系万物，有什么益处呢？

答：我们可以在患难中忍耐，在顺境中感恩；对于将来临到我们的一切，能坚定地信靠信实的天父上帝，任何受造物都不能使我们与祂的爱隔绝。因为万物都在祂的手中，祂若不许，它们动也不能动。

?

这个故事能如何用来解释诗篇 119: 67: “我未受苦以先，走迷了路，现在却遵守祢的话”？

按照我们的天性，在事情不按照我们所想的发展时，我们是不耐烦和叛逆的，事情顺利时，我们又会骄傲和自夸，而当我们不知道未来会怎样时，我们就会焦虑和惧怕。这是我们的天性，因为堕落的人视自我为万有的中心，把自己当上帝。因此事情不按照我的愿望进展是最让人心烦意乱的，能为我的尊荣和荣耀而服务是最重要的，并且当将来会发生的事情取决于我软弱的双手，或者是由其他不确定的事情——更有力量的人或势力——决定时，我就会很惧怕。

只有圣灵上帝可以带来这三种宝贵的品质，即耐心、感恩与信靠。只有真实体验的信仰可以在经历逆境、困苦和失望时产生真正的谦卑、降伏和忍耐。只有看到上帝护理的双手，相信祂总有美好的目的，并且知道作为一个罪人，除了为罪受罚，我不配得到任何其他东西，如此才能在苦难和试探中带来平安与降伏。

在顺境时，只有圣灵作成的恩典能在我们的心中产生真正的感恩。这恩典向我们显明，我们所拥有的任何能力都是上帝赐予的。健康、才能以及使用它们的机会都是从上帝的而来的，而对我们的努力所得的祝福也是仁慈的上帝所赐予的。只有这样的真理能让我们在顺境时产生真正的谦卑感恩之情。不管我们与其他人相比如何，在上帝的律法中看到祂对我们的期待，会使我们保持谦卑。

最后，只有真正经历过上帝的信心才会产生对未来坚定不移的信靠。信靠上帝就是信靠全能者。万事都在祂护理的手中。我们也许并不了解未来，但是只要我们了解未来的上帝，我们就拥有了一切。



你能讲述拥有如下特质的圣经人物的例子吗？

- 在患难中忍耐。
- 在顺境中感恩。
- 对未来充满信心。

我们可以看到，社会中的基督徒越少，人本主义和唯物主义越多，就会有越多的不耐烦、骄傲和焦虑的出现，为什么？

基督徒的信心是何等的安慰！基督徒的盼望是何等的喜乐！基督徒的爱是何等的生命！这平安超乎人的理解——不仅在于短暂的今生，而且在于将来的永生。

当保罗和西拉在监狱里，他们的脚上了木狗，后背满是被鞭打的伤痕，可是他们怎么可能在那里诵唱诗篇呢？但以理又是怎么可能在狮子坑中平静地答复大流士王呢？那位书念的妇女又怎么可能在儿子刚刚死去时说“平安无事”呢？这些之所以成为可能，都仅仅是因着对上帝和祂护理之手的信心。

我们需要上帝在我们心中种下信心，我们也需要祂在我们的生活中训练、激活和加强信心。你生活中是否经历过这类的事情呢？或者你还对此很陌生？

对上帝和祂慈父般护理之工的鲜活信心会带来祝福，下面的故事说明了这种祝福的某些方面。

托马斯先生是一位敬畏上帝的父亲，他最近正在经历非常困难的处境。这天，当他背着给妻子的沉甸甸包袱走进家门时，看到女儿生了病，正躺在起居室的沙发上。

托马斯先生来到女儿面前，亲吻了她，问道：“埃尔希，你妈妈呢？我有一个惊喜要给她。”

“她在楼上呢，爸爸，我可以把惊喜带给她吗？”

“为什么，乖女儿！你还太小，甚至还爬不上楼呢，当然更不可能背着像这么重的包袱爬上去了！”

“我知道，”他女儿说，“但是如果你背着我，我就可以了啊。”

托马斯笑着把包袱给女儿，背起她爬上楼找妈妈去了。

上帝藉着这件事给他上了有益的一课。当上帝把重担交给他时，作为一位更伟大的天父，祂也会一起背着他和他的重担。

?

保罗在哥林多后书 12 章 8 到 10 节写道：“为这事，我三次求过主，叫这刺离开我。祂对我说：“我的恩典够你用的。因为我的能力，是在人的软弱上显得完全。”所以我更喜欢夸自己的软弱，好叫基督的能力覆庇我。我为基督的缘故，就以软弱、凌辱、急难、逼迫、困苦为可喜乐的。因我什么时候软弱，什么时候就刚强了。这些经文如何强调了与本页的故事同样的功课呢？”





斯科特是一位拓荒者的小孩，他住在一间小木屋里，木屋深入林中 100 多米。作为一名伐木先驱，父亲希望儿子不要带着对森林的恐惧长大。因此，父亲告诉他，上学时，就必须自己走去学校。斯科特并不害怕自己走过田野，但是从森林中穿过的小路却让他十分恐惧。

开始的一段时间，一切都很正常，但是在第四天，斯科特突然停住了脚步。就在他前面不远处，一只黑熊正在大摇大摆地穿过小路。

正当他站在那里，不知道该尖叫、逃跑还是继续前行时，父亲突然出现在了旁边。他解释道，黑熊不会搭理他的，除非它正在路上进食，或者它的熊崽子正在附近。

有爸爸在身旁，斯科特感到非常的放心。“你是从哪里这么快就跑来帮助我的呢，爸爸？”他问道。

“哦，我每天都在树后的小路上跟着你，我只是想确认你有足够的勇气，并知道该怎么做。”

知道有一位看不到的天父在看顾、照管他们，对所有上帝的儿女来说是极大的祝福。为什么？然而，谁会因为知道有一位全知的上帝而困扰呢？为什么？

?

罗马书 8 章 28 节，“我们晓得万事都互相效力，叫爱上帝的得益处，就是按祂旨意被召的人。”是如何与这个故事所说明的真理相联系的呢？为什么对上帝的儿女来说，当所有的事似乎都在与他们作对时，他们很难相信所有的事情都是为了他们的益处呢？

教义问答默记

海伦伯勒克牧师的要理问答 – 第六章

1. 上帝在创造万物之后就任凭他们自行其是了吗？

不，祂继续藉着祂神圣的护理来监管祂的造物。

“我父作事直到如今，我也作事”（约翰福音 5:17）

2. 上帝的护理中包含几种作为？

3种。保守、协作和治理。

3. 什么是上帝的保守？

上帝藉着祂至高的大能来托住万物的生命。

“常用祂权能的命令托住万有”（希伯来书 1:3）。

4. 什么是上帝的合作？

上帝藉着祂至高的大能来协作影响所有受造物的行为和功用。“上帝却是一位，在众人里面运行一切的事”（哥林多前书 12:6）

5. 什么是上帝的治理？

上帝藉着祂至高的大能来指引万事以达到祂特定的结局。

“耶和华作王”（诗篇 93:1）。

6. 上帝的护理范围多大？

上帝的护理覆盖万有。“那位随己意行作万事的”（以弗所书 1:11）。

7. 上帝的护理也包含小事吗？

是的。“就是你们的头发，也都被数过了”（马太福音 10:30）。

8. 上帝照看微不足道的小事，这对祂是一种羞辱吗？

不，因为（1）祂创造它们并不是一种羞辱，（2）藉着如此，祂也显明祂不会忽略更大的事情，并且（3）祂常常用这些小事来影响大事。

9. 上帝的护理也包含那些看起来是偶然发生的事情吗？

是的。“签放在怀里。定事由耶和华”（箴言 16:33）。

10. 是否有任何一件事情是偶然发生或者是说意外发生的呢？

对上帝的来说没有，但是只有对我们来说看起来是。

11. 上帝的护理也包含一个人的生与死吗？

是的，人一生的年日是上帝所定。“人的日子既然限定，他的月数在祂那里，祂也派定他的界限，使他不能越过”（约伯记 14:5）。

12. 一个人可以延长或者缩短他的寿数吗？

只有对人来说可以，但是对上帝的来说不可以。

13. 使用各种手段来维持生命是无用的吗？

不，因为上帝已经命定了使用这些方式来维持我们的生命，并且祂也给了人愿意使用这些手段的心意。

14. 上帝的护理是否也引导我们大多数自由所为的行动吗？

是的，即便是我们的每一个念头。“王的心在耶和华手中，好像陇沟的水，随意流转”（箴言 21:1）。

15. 上帝的护理是否消灭了人作为理性存在的自由呢？

不，因为上帝的治理并不是强迫，而是使人甘心乐意去行出祂的旨意（诗篇 110:3）。

16. 上帝的护理也包含罪吗？

是的，上帝许可罪的存在，但限制它并引导它使其达到特定的目的。“从前你们的意思是要害我，但上帝的意思原是好的”（创世记 50:20）。

17. 上帝是罪的源头吗？

不，圣洁的上帝不会成为任何罪恶之事的源头。祂痛恨并要处罚罪。

18. 上帝是众善的源头吗？

是的。“并不是我们凭自己能承担什么事，我们所能承担的，乃是出于上帝”（哥林多后书 3:5）。

19. 上帝给了人内在的能力去行善，还是祂影响每个善行？

上帝影响、激发并协助每一个善行。“因为你们立志行事，都是上帝在你们心里运行，为要成就祂的美意”（腓利比书 2:13）。

20. 有什么益处源自上帝的护理这条教义呢？

上帝的儿女可以在患难中忍耐，在顺境中感恩，并为着未来而信靠上帝（约伯记 1: 21, 22, 创世记 32: 10, 约伯记 13: 15）。

第六章

第一部分 复习

1. 解释以下关于上帝护理的观点错在哪儿？

a 自然神论：_____

b 泛神论：_____

c 相信“运气”或“命运”：_____

2. 上帝的护理是什么意思？

3. 说出上帝在护理中的三种神圣的作为，并加以解释：

a _____

b _____

c _____

4. 说出关于上帝护理之工的六个圣经术语：

a _____ d _____

b _____ e _____

c _____ f _____

5. 上帝看顾貌似不重要的事，并非主的耻辱，而是让主得荣耀。为什么？

a _____

b _____

c _____

第六章

习题

6. 通过三种类型的护理，可以区别出上帝的护理之工。请说出这三种护理，并加以解释。

a _____

b _____

c _____

7. 看待万事万物时，以下说法是什么意思？

a 第一因：_____

b 第二因：_____

8. 解释一下，如果我们落入下列情况，那么我们会陷入什么样的错误观点和行动？

a 过分强调上帝的手段：_____

b 不强调上帝的手段：_____

9. 什么是神迹？

10. 相信上帝和祂掌管万有的护理，会产生以下宝贵的结果：

a _____

b _____

c _____

11. 天然人关于顺境、逆境和未来的观点为什么与属灵的人出于信心的观点完全相反？

第六章

第二部分 大开眼界

1. 为什么说,相信上帝的创造,却不信祂的护理,并不合逻辑?

2. 上帝命令我们关注万事的第一因还是第二因,或者二者都要关心? 请解释:

3. 既然人犯罪已经是在上帝不改变的预旨之中,在上帝掌管万有的护理之下发生的,那么为什么他还要为自己的罪完全负责呢?

4. 上帝允许罪发生,也掌管罪,那么为什么祂不是罪的始作俑者或者说原因呢?

5. 为什么重生的人面对逆境时,若要相信上帝,信靠祂的护理,心里会有一番斗争呢?

6. 解释一下,为什么只有圣灵在我们心里作成的恩典才能产生如下宝贵的果子:

a 在逆境中忍耐 _____

b 在顺境中谦卑 _____

c 心平气和地信靠主对未来的安排 _____

第六章

第三部分 圣经应用

1. 使徒行传17:28如何教导我们，当我们犯罪时，在那一刻其实就是在使用上帝出于慈爱怜悯而赐给我们的恩赐和能力犯罪？

2. 加略人犹大卖主耶稣是在上帝的预旨和护理之中的，但犹大要为自己的这一罪行完全负责。路加福音22:22对此是如何见证的？

3. 创世记32:24-31如何可以类比打断羊腿的牧人那个故事呢？

4. 撒母耳记下16:5-13为什么是在逆境中忍耐的榜样？

第四部分 教会先辈的作品

用自己的话解释以下引文的含义。

1. “有些护理之工就像希伯来字母一样，当倒着念。”（约翰·芙莱维尔）

2. “恩典赐下应许，而护理才是应许的实现。”（约翰·芙莱维尔）

3. “当上帝击打我们，我们可以感到上帝的手对我们乃是为父的手，就像祂抚摸我们时那样。”（亚伯拉罕·赖特）

第六章

第五部分 侧边问题摘录

1. 为什么基督徒的世界观认为上帝有位格,而自然神论、泛神论和人本主义者并非如此?

2. 真基督徒拥有的什么丰盛保障乃是世人永远无法比得上的? 信靠上帝的人生与信靠人或世俗之事的人生如何不同?

3. 上帝护理之下事跟祂喜爱的事之间有什么不同? 为什么这种区别很重要?

4. 诗歌《织匠大师的计划》中的下列句子分别是什么意思?

a “那位填满飞梭的,知道何为最佳。”

b “直到织机静下,飞梭停摆,”

c “那时上帝将会展开画卷并给我答案。”

5. 社会中的基督徒越少,人本主义和唯物主义越多,就会出现越多的不耐烦、骄傲和焦虑,为什么?

第六章 进深题目

第六部分 自选侧边问题

请找出你感兴趣的两个侧边问题（没有在章末习题中出现过的问题），写出你的回答。

1. 问：

答：

2. 问：

答：

第七部分 动脑动手

1. 分别按自然神论、泛神论和圣经（上帝的护理）的观点出发，描绘一个池塘中动植物相互依赖的情景。
2. 设计一张表，解释上帝的保守、协同和治理如何影响我们的日常生活，并举出相应的例子。
3. 在一张表上写两列经文，一列说的是一切自然恩赐和属灵恩赐都是上帝白白赐下的，另一列是命令我们积极使用上帝的蒙恩之道。
4. 复制关于上帝的预旨和护理的示意图。然后用约瑟被兄弟卖往埃及和加略人犹大卖主的故事来说明，这些罪行如何在上帝的预旨之中，在祂护理之工的掌管下，产生了美好的结果，但这些罪行仍然完全是犯罪之人自己罪恶的心中出来的愿望和行动。

第七章

青少年圣经教义第一册

圣父、圣子和圣灵彼此交谈，形同一人，“让我们造人，”事就完美地成就了。

上帝按祂自己的形象造人，并且为使祂得着进一步的颂赞，上帝将生气吹入人的鼻孔，使其成为有灵的活人。

人作为上帝创造物的冠冕，上帝命其管理地上的走兽，海里的生物和天上的飞鸟。



比利时信条

第十四条(a) 论人之创造与堕落

我们相信上帝用地上的尘土造人，并按照祂自己的形象造男造女，上帝造人是善良、公义、圣洁的，在凡事上能行合乎上帝旨意的事。他虽在尊荣的地位中，然而却不自知，亦不知其优越性，反而甘受罪的辖制，听从魔鬼的话，以至于受咒诅而死。他干犯了他从上帝所领受的生命之律，由于犯罪与上帝隔离，上帝才是他的真生命，于是败坏了他的整个性情，以致与身体灵魂之死亡。

摘自改革宗教义标准



海德堡要理问答

问答 6

问：上帝造人原本就是如此邪恶悖逆吗？

答：绝不。上帝造人原本是好的，且是按照祂自己的形象造的，有真理的仁义和圣洁；目的是要叫他正确地认识他的创造者上帝，诚心爱祂，与祂同住在永福之中，赞美荣耀祂。

摘自改革宗教义标准



上帝说，我们要照着我们的形象，按着我们的样式造人，使他们管理海里的鱼，空中的鸟，地上的牲畜，和全地，并地上所爬的一切昆虫。上帝就照着自己的形象造人，乃是照着祂的形象造男造女。
——创世记 1: 26-27



创世记 1: 26 谈到上帝时，为何既用了单数，又用了复数呢？这如何证明了上帝是三位一体的呢？

人的受造

上帝在地上最高和最后的造物就是人。作为上帝创造物的冠冕，人被上帝置于管理地上所有受造物的地位。而人的被造，是为了以一种特别的方式来荣耀他的创造者。

在创世记第 1 章和第 2 章，人被造的特殊性以几种方式表明出来。只有在人的被造中，我们看到：

1. 人的被造经过三一上帝特别的商议。在创造人之前，圣父圣子和圣灵在一起进行了特别的商议：“上帝说，我们要造人……”（创世记 1:26a）

下页的故事说明了这个特别的会议如何证明了即将到来的事件所具有的重要性。



上帝说：“我们要照着我们的形象，按着我们的样式造人，使他们管理海里的鱼、空中的鸟、地上的牲畜和全地，并地上所爬的一切昆虫。”

上帝就照着自己的形象造人，乃是照着祂的形象造男造女。

——创世记 1: 26-27



下面的参考经文如何也证明了上帝亲自直接创造了人，创造人乃是特别的事件呢？

以挪士是塞特的儿子，塞特是亚当的儿子，亚当是上帝的儿子。

——路加福音 3: 38

我们生活、动作、存留都在乎祂，就如你们作诗的，有人说：“我们也是祂所生的。”

——使徒行传 17: 28

祸哉，那与造他的主争论的，他不过是地上瓦片中的一块瓦片。泥土岂可对抆弄他的说：“你作什么呢？”所作的物，岂可说：“你没有手呢？”

——以赛亚书 45: 9



庄重的——严肃的；重要的。

形象——映像；相似；相像。

罗伊是一家大型的百货公司的雇员。一天，正在上班时，罗伊和其他雇员听到在广播里，总经理发布了如下的通知：

“请所有的管理员、部门经理和接待员到会议室参加特别主管会议。本公司及本地区的董事们已经在会议室等待，请大家立刻前来开会，谢谢。”

罗伊感到非常困惑。很快，一群群的雇员们聚集在一起窃窃私语。每个人都知道将有大事要发生了，但没有人知道具体是什么事。整个商店里弥漫着焦虑不安。

罗伊和其他的雇员怎么知道将会有重要的事件要发生了呢？

当我们看到，在上帝创造人之前有一次特别的、庄严的商议，这一点如何向我们预示了将会有很重大的事情要发生了的呢？

虽然这个故事表明了一场特殊会议的重要性，但是它却无法与三一上帝庄严圣洁的商议相比，为什么不能呢？

2. 人的被造是上帝亲自的特别举动。当上帝创造植物时，经文说：“上帝说：‘地要发生青草’”（创世记 1:11a）。创造水中的生物和飞鸟时，圣经记载道：“上帝说：‘水要多多滋生有生命的物’”（创世记 1:20a）。当创造地上的动物时，圣经写道：“上帝说：‘地要生出活物来’”（创世记 1:24a）。然而，到了创造人的时候，圣经用了最亲身、最直接的语句。上帝说，我们要造人（创世记 1:26a）；“上帝就照着自己的形象造人，乃是照着祂的形象造男造女”（创世记 1:27）。上帝说要亲自用地上的尘土造人，又亲自将生气吹入人的里面。“耶和華上帝用地上的尘土造人，将生气吹在他鼻孔里”（创世记 2:7a）。

3. 人是按上帝的形象造的。“上帝说：‘我们要照着我们的形象，按着我们的样式造人’”（创世记 1:26a）；“上帝就照着自己的形象造人，乃是照着祂的形象造男造女（创世记 1:27a）”。

4. 人受造是有灵魂的。没有其他任何受造物是有灵魂的，只有人有；“他就成了有灵的活人”（创世记 2:7b）。

5. 上帝让人统治地上所有受造物。“上帝就赐福给他们，又对他们说：‘要生养众多，遍满地面，治理这地。也要管理海里的鱼、空中的鸟和地上各样行动的活物’”（创世记 1:28）。

上帝的形象

“上帝的形象”到底是指的什么？当我们承认“人是按着上帝的形象造的”的时候，这到底是什么意思呢？这里的“形象”指的是映像，相似性。

艾伦在离开房间前，仔细在镜子中打量她的映像。她想看看她的样子。艾伦在镜子中看到的映像反映了她的一些特征吗？能反映出全部吗？这个映像能完全反映出艾伦的喜乐、悲伤、感觉、想法和愿望吗？

约翰经常审视挂在楼梯前墙上已故的爷爷的画像。这幅画像非常清楚地描绘出了他爷爷的肖像，所以约翰很喜欢它。然而，这幅画像能完全显示出他爷爷全部的特点吗？

玛丽的外表、言谈举止与她的妈妈极其相似，以至于人们经常对她说：“你就像你妈妈的‘照片’一样。”你认为玛丽真的在各方面都是她妈妈的“照片”吗？

这些例子帮助我们了解上帝的形象到底是什么意思。当上帝创造人时，祂创造人在地上来反射，来“照出”祂的一些属性。人带着上帝的映像，带有祂仁义本质的形象。



耶和華上帝用地上的尘土造人，將生氣吹在他鼻孔里，他就成了有靈的活人，名叫亞當。

——创世记 2:7



对那些否定创世记第 1 章和第 2 章所描述的事实的人来，他们错失了何等重要的关于人的受造的意义和重要性的功课和真理呢？

这些关于镜子映像、绘画和外表相似的例子，如何帮助我们认识“形象”到底意味着什么呢？



已故——从今世离开；死去的。

统治——管理、治理或有权力的地位。



并且穿上新人。这新人是照着上帝的形象造的，有真理的仁义和圣洁。

——以弗所书 4: 24

穿上了新人。这新人在知识上渐渐更新，正如造他主的形象。

——歌罗西书 3: 10

就在这末世，借着祂儿子晓谕我们，又早已立祂为承受万有的，也曾借着祂创造诸世界。

祂是上帝荣耀所发的光辉，是上帝本体的真像，常用祂权能的命令托住万有，祂洗净了人的罪，就坐在高天至大者的右边。

——希伯来书 1: 2-3



表示——上帝用祂的大能托住、保持万有。

特征——特点；特性；特写。

相像——拥有相似之处。

确切的——精确的；准确的。

这种形象，即人对上帝的反映，与上帝的相似主要反映在以下三种品质上：

1. 知识

2. 仁义

3. 圣洁

知识指的是人被造是拥有对上帝的、自己、其他人和整个受造界的真知识的。

仁义指的是人受造是正直的，与上帝有正确的关系，没有违背上帝的律法，处在完全无罪的境况中，并活在对上帝和他人完全的爱中。

圣洁表示人被造是纯正的。在思想、言语和行为上，他完全忠于上帝并与罪恶隔绝。人完全遵从上帝的旨意。

这个上帝的形象——真知识、公义和圣洁，在乐园中反映在了人的身上。在堕落前，人与上帝完美地相似。上帝的知识、公义和圣洁这些特征完全可以在人身上看到。在乐园中，亚当与上帝同行，像亲爱的朋友一样。他全心全意地喜爱服事他的创造者，因为他与上帝同心。亚当根本不会惧怕，不需要躲藏，他喜爱上帝的仁义和临在。

人的受造被授予了何等的尊荣，何等的荣耀和何等的冠冕啊！为了与其他受造物有所区别，人被拣选来反映上帝的形象，反映他的创造者！

这种形象是相似的，不是完全的或确切的。人被造不是具有神性。亚当不是上帝，他也没有拥有像他的创造者一样无限的知识、仁义和圣洁。只有耶稣基督是按着上帝完全的或确切的形象所造的。只有耶稣拥有无限的知识、公义和圣洁。亚当相似的形象是在种类上完全相似，但只有基督是在程度上无限相似。下面的例子能帮助说明种类和程度之间的区别，以及相似的形象和确切的形象之间的区别。

在去洛基山脉旅行了三周之后，桑迪匆匆忙忙开始检查她最近拍的照片。

她对照片的清晰度和色彩非常满意。这些让她想起了当时她游览那里时的场景。

但是，她的这些照片却无法完全反映出洛基山脉那种无尽的深度和雄伟的高度。

这些照片在种类上非常完美，但是与实际场景相比，却无法在程度上达到完美。



?

这个关于实际场景与照片的例子能如何帮助我们认识确切的形象与类似的形象之间的区别呢？



极大的——巨大的；大大的；庞大的。

带着——携带；支持。

美德——极好的品质；特征；价值。

带着上帝的形象，亚当反应了上帝本身。当看到亚当时，人们就能想到上帝。但是，只有在上帝自己实际的位格中，才能显明出祂美德的无限深度。



理论上的——不是身体上的；能处理更深层次的想法和意义。

能够——使可能。

不朽——永远不死；；无止境的存在。

直立的——垂直的；直的。



如果一个人不真正的认识、热爱和服事上帝，为什么他永远不会真正地喜乐和满足呢？

在海德堡要理问答第六问讲述了人被造住在乐园里时的美好状态：

“上帝造人原本是好的，且是按照祂自己的形象造的，有真理的仁义和圣洁；目的是要叫他正确地认识他的创造者上帝，诚心爱祂，与祂同住在永福之中，赞美荣耀祂。”

在乐园中时，人符合上帝创造他的目的：去认识、热爱、服事、荣耀上帝，以他的创造者为乐。因此，那时人生活在完全的喜乐和满足中。

上帝的形象可以在一定程度上分为狭义的和广义的两种范畴。狭义范畴的上帝的形象单单指的就是形象本身——即人身上对上帝的知识、公义和圣洁的反映，正如上文所描述的。

而广义范畴的上帝的形象指的是作为上帝形象之拥有者的人——上帝给予了人祂自己的品质和特点，使之高于动物，并把他分别出来作为上帝形象的承载者。

广义范畴上帝的形象包含了以下几种人被造所拥有的特点：

1. 理性——思考的能力；抽象思维；能处理更深层次的含义；使用语言。
2. 灵性——有灵魂，能敬拜同样是灵的上帝，并与祂沟通。
3. 不朽——永远不死的灵魂，并且在末日复活后永远不死的身体。
4. 良心——对上帝和是非对错的一种强烈的意识。
5. 直立行走——用两条腿而不是四条腿直立行走或站立；吃饭时昂首直立，而不是头伏在地上。



有人还在这个列表中添加了第六个特质——统治上帝在地上创造的万物。但是，我们并未将其添加进去，因为这不是被造时的区别，这是人被造后给他的工作。不过，不管怎样，这一额外的区别都让人高于动物。

当迈克听到他的老师解释前面这五个特点时，他觉得有几点他不能认同。所以在老师讲完之后，他就提出了他的异议。

“我有一只宠物狗很多年了，”迈克说，“它很聪明，它也很善于思考。另外，所有人都说它很有精神，并且我知道它也有良心。当它做错事时，你总能在它身上看到这一点。所以我不能认同第1、2和4点所说的只有人拥有这些特质。”

“爱动脑筋，很棒，迈克，”他的老师回应道，“但是让我帮你更深入地思考一下。你的狗可以在物质的事情上非常聪明，即它能看到、听到、闻到、尝到或感觉到的事物。但是如果你跟它坐在一起讨论人生的意义，创造的目的或其他抽象的想法，它能理解吗？”

“当别人说一个动物很有‘精神’时，他们的意思是这个动物很活泼好动。”

“你的狗也许很活泼，但它绝对不能像人一样敬拜或与上帝交流——它没有那样的灵魂。你的狗之所以意识到某些行为错了，是因为当它做了那些事以后，你总是会惩罚它。但是你的狗没有对上帝的认知，没有与生俱来想要行为正直的观念，也没有对上帝负责的想法，对吧？现在你明白了吗？只有人被造是带有这些特点的。”

当很多人在推崇进化论时，这些人与动物的区别为什么在今日的时代尤其重要呢？



意识——内心的理解和感觉。

负责——负责和承担责任的。

?

人所拥有的上帝的形象如何在广义和狭义两方面反驳了那些相信进化论的人呢？

如果相信人是从动物进化来而不是上帝特殊形象的承载者，那么关于人生的目的和重要性，会有什么不同看法呢？

下面哪一类人会更加看重人生的意义呢：相信进化论的人，还是相信人是承载上帝形象的人。



认可人可以选择堕胎,说明了社会相不相信人乃是按着上帝形象造的这一真理?

这五个特点使得人作为上帝形象的承载者,高于动物,与之截然不同。说这些特点乃是上帝的形象,是在广义上说的。人的外表、官能和能力证明了他既然承载了上帝的形象,所具有的特殊性。

人里面拥有的上帝的形象

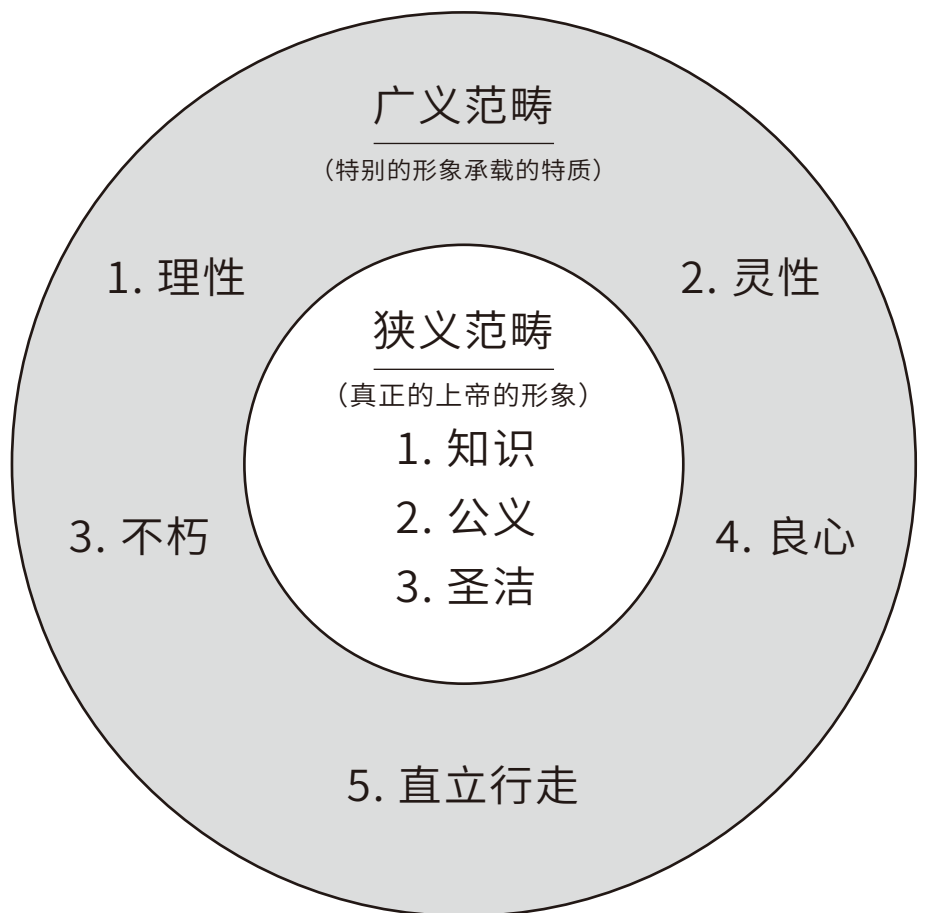

当人在乐园中陷入罪中后，他便完全失去了实际的上帝的形象（从狭义范畴而言）。此后，所有的人生来就都是堕落的罪人。我们不再能反映上帝真知识、仁义和圣洁的形象了。相反，我们生来就爱自己而不是爱上帝；是罪人而非义人；心里罪恶而非圣洁。

既然所有人都生来就是堕落的罪人，那人类还能恢复失去的上帝的形象吗？从人这一面来看——不能了。我们每个人天生就想要服事自己、罪、世界和撒旦。我们是真上帝的仇敌；我们想成为自己的上帝。但是从上帝那一面来看，回答是——可以。即便对罪魁来说，得救都是可能的。通过上帝的拣选之恩，圣子的功德和圣灵在罪人心中播种的新生命，人所失去的上帝的形象是可以恢复的。

这是你所渴慕的吗？我们都需要圣灵，不但是藉着重生在我们里面种下上帝的形象，而且还需要圣灵在我们每日的生活中愈来愈多地彰显上帝的形象。这样其他人才能越来越多地看到上帝的形象反映在我们身上。你是上帝重生的儿女吗？你愈来愈多地彰显了上帝的形象吗？

当亚当堕落时，形象承载的特点（广义范畴上帝的形象）——并不是完全的失去了。在堕落后，人的理性、灵性、不朽、良心和直立行走的身体还保留着，但是不再像从前那样完好了。我们依然是理性的，但是常常会在思考中犯错误；我们依然有灵魂，但是生下来就失去了与创造者的沟通；我们还保有不朽，但是对很多人来说，那时将是变成永死；我们还存有良心，但是在错误的教育下常常误入歧途；我们身体的特点还保留着，但是我们却要忍受软弱、疾病、虚弱、老化和死亡。

在乐园那次可怕的堕落之后，我们完全失去了狭义范畴的上帝的形象，但是，我们依然保留了广义范畴的上帝的形象，不过这种形象已经受损。



穿上了新人。这新人在知识上渐渐更新，正如造他主的形象。

——歌罗西书 3: 10

并且穿上新人。这新人是照着上帝的形象造的，有真理的仁义，和圣洁。

——以弗所书 4: 24

只是过犯不如恩赐。若因一人的过犯，众人都死了，何况上帝的恩典，与那因耶稣基督一人恩典中的赏赐，岂不更加倍地临到众人吗？

——罗马书 5: 15

死既是因一人而来，死人复活也是因一人而来。在亚当里众人都死了。照样，在基督里众人也都要复活。

——哥林多前书 15: 21-22

头一个人是出于地，乃属土。第二个人是出于天。那属土的怎样，凡属土的也就怎样。属天的怎样，凡属天的也就怎样。

——哥林多前书 15: 47、48

?

从什么时候开始，狭义范畴的上帝的形象在祂儿女的生命中开始恢复的呢？又是什么时候，两种范畴的上帝的形象会完全在他们身上恢复呢？

为什么杀掉一只动物与杀死一个人是完全不一样的呢？当社会与上帝的真理渐行渐远，不再相信人是上帝形象的承载者，那么这个社会对于人类生命的价值判断会发生什么变化？



狄奥多西大帝——一位罗马皇帝——的统治时代，安提阿发生了一场叛乱，一伙愤怒的暴徒将皇帝妻子的雕像砸成了碎片。

当狄奥多西皇帝听说此事之后，非常生气，作为报复，他派遣了军队去往该城屠城。

然而，有一位智慧的修士居住在这座城里，他给皇帝写了一封信。信中写到：“皇上啊，你的愤怒是公正的，因为你妻子的形象被玷污、损坏了；但是，如果万王之王看到按着祂的形象被造的人被虐待和杀害，岂不会更加愤怒吗？永恒不灭的灵魂相比铜像，又是何等贵重呢！”

看到这里，皇帝撤回了他的军队。

为什么人的生命如此宝贵？为什么我们绝不能不公义的杀死任何一个人？为什么上帝命令我们要把所有的杀人犯处死呢？

创世记 9：6，“凡流人血的，他的血也必被人所流。因为上帝造人是照自己的形象造的”，如何帮助我们回答这些问题？

下面这些经文中，哪一句提到了所有人都残留有上帝的形象？哪一句证明了没有得救的人是没有上帝的形象的？

我们用舌头颂赞那为主为父的，又用舌头咒诅那照着上帝形象被造的人。

——雅各书 3:9

并且穿上新人。这新人是照着上帝的形象造的，有真理的仁义和圣洁。

——以弗所书 4:24

穿上了新人。这新人在知识上渐渐更新，正如造他主的形象。

——歌罗西书 3:10

凡流人血的，他的血也必被人所流。因为上帝造人是照自己的形象造的。

——创世记 9:6

男人本不该蒙着头，因为他是上帝的形象和荣耀，但女人是男人的荣耀。

——哥林多前书 11:7

我曾说，你们是上帝，都是至高者的儿子。

——诗篇 82:6

你将如何解释这些经文中显而易见的矛盾呢？即一些提到人失去了上帝的形象，而另一些说所有人都保有上帝的形象？



以挪士是塞特的儿子，塞特是亚当的儿子，亚当是上帝的儿子。

——路加福音 3: 38

我们也是祂所生的。

——使徒行传 17: 28b

耶和华上帝用地上的尘土造人，将生气吹在他鼻孔里，他就成了有灵的活人，名叫亚当。

——创世记 2: 7

人的灵魂与身体

上帝创造的人拥有两个明显不同的部分——灵魂与身体。人是以特殊的方式被造的——他的身体是物质的，从而使他能与物质界的被造物产生联系；而他的灵魂是灵性的，从而使他能与灵界相连接。人类是上帝独一无二的创造，使其可以与物质界和灵界产生相互的影响。

不论是最高级的还是最低级的因素，都出现在创造人的过程之中。全能上帝亲自呼出“气息”来创造人，显出了人无比的尊贵地位。而人又是用地上的尘土造的，在没有什么比这样的出身更被围了。这两个事实给了我们重要的教训。一个证明了我们人类非常重要，出身高贵，肩负伟大的重任。而另一个讲到的是我们有必要谦卑。为了避免我们因为被造很特别，蒙受特别的呼召而变得骄傲，上帝用地上的尘土造了我们。我们不过是“尘土” - 完全在多样的事情上依赖我们的创造者。为了反映这个事实，上帝给第一个人起名“亚当”，这个名字意思是“红土”。



这些经文如何产生了需要用两种不同的范畴来解释上帝的形象的需要呢？



显而易见的——可以看见的；从外表可以看出的。

领域——地域；范围；领土。

独一无二的——没有相似或相等的；不同的。

范围——方面；地域；广大的地区。



一次，有一位进化论学者非常鄙视和嘲笑地讲到上帝能拿“一块泥土在祂的手中，并向其吹气，就使它变成了有灵的活人。”

听众中的一位上帝的儿女得到了机会来回应这位演讲者。他说：“我不会跟你争论上帝能在许多年前从尘土中造人，但我要告诉你这一点：上帝弯腰在这个城市中捡起了最肮脏最无用的一块泥土。祂将祂的灵吹入其中，使其得着了新的生命。上帝的气息将一个最邪恶的坏蛋转变成了一个新人，恨恶他以前的行为，却爱拯救他的上帝。而我，就是这块泥土。”

为什么创造人的身体和灵性上的重新创造都需要上帝至高的大能来实现呢？

?

为何说，重生这一神迹是上帝在重新创造呢？

我们的身体是上帝所赐予的无价的礼物，必须保重并顾惜。你的健康、头脑、视力、听力、腿等等究竟价值几何呢？健康的身体难道不是上帝所赐无价的礼物吗？

16岁的但以理与他的七个兄弟姐妹生活在贫民区。很多的家庭难题使得他的家非常贫穷。但以理不像他学校的同学那样拥有漂亮的衣物和物品。

但以理变得越来越不满，越来越频繁地牢骚、抱怨。最后，他的爸爸觉得必须做些什么来纠正但以理。

一个星期六的中午，爸爸宣布：“但以理，你最近总是觉得自己很可怜很贫穷。今天下午，我要带你去一个地方，到时就会让你感觉自己非常快乐和富有了。”

但以理满心疑惑，非常着急想知道爸爸到底要带他去哪里，但是他爸爸没有继续说下去。即使是一起驾车穿过市区时，他爸爸依然保持沉默。

最终，他们停在了——市区医院！

“你为什么停在这里呢？”但以理问道，完全被搞糊涂了。

“跟我来，”他爸爸答道。

他们来到了持续监护病房，他爸爸已经安排好了一切，让但以理花了整个下午的时间看望不同的病人，与他们游戏，和他们散步等等。

那天下午，但以理帮忙照顾有各种各样残疾和疾病的人们，其中许多人已经在那里很多年了。回家的路上，但以理一直都很沉默。最终，他爸爸问他：“你还在同情你自己吗，但以理，你还觉得自己很贫穷，还有很多要抱怨的吗？”

“爸爸，我从来没认识到，原来我是如此富有。你说对了，我有这么多值得高兴的。”

你有多富有呢？你会把自己的健康卖多少钱呢？为何可以说我们都是“百万富翁”呢？

?

当我们审视自己健康的头脑和身体时，我们又如何看出自己是“百万富翁”的呢？

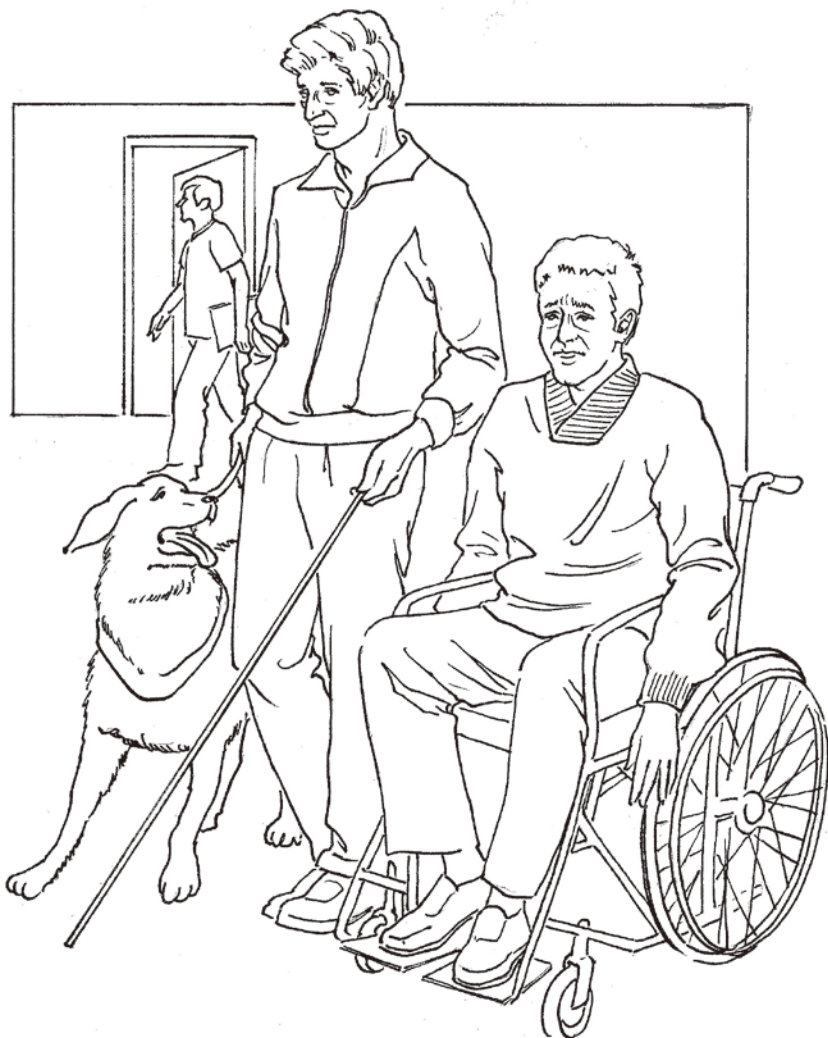

?

当我们犯罪时，那时我们是如何直接的羞辱和伤害了那位给予我们生命与健康作为珍贵的礼物的上帝的呢？



想象一下，一名基督徒学校的老师，亚当先生，收到了一笔给他学校的捐款，共计 1000 元。他没有将其用于奉献原本的目的，而是决定用在自己的身上，用这笔钱当作首付款去买了一辆他心仪很久的汽车。

当他的罪行确凿无误之后，你会如何看待亚当先生的行为呢？

上帝已经给了你价值“百万美元”的礼物，即健康的身体和头脑，为的是让你用来爱祂、服事祂和荣耀祂。如果你打算用这些无价的礼物实现个人的目的而不是上帝给你的目的，上帝又将对你的行为作出如何的反应呢？

如果一个人经常从一位富人那里收到价值数千美元的礼物，但是他却不是感恩，而是用他收到的礼物反复侮辱和打击给他礼物的人，你会如何看待这个人呢？

我们怎么能用上帝所赐无价的视力或听力来“羞辱”上帝的脸面呢？



你要保守你心，胜过保守一切。（或作“你要切切保守你心”）因为一生的果效，是由心发出。

——箴言 4：23

除了在人里头的灵，谁知道人的事。

——哥林多前书 2：11a

虽然我们的身体是上帝所赐的极珍贵的礼物，但我们的灵魂却是更加宝贵的；具有无可估量的价值。

什么是人的“灵魂”（或“心”或“灵”）？人的灵魂是他内在的存有、意愿、核心和内在位格。从最深的角度来说，就是人自己。它是人存有的本质，从其产生人最深层次的动作、意愿、爱好和想法。它是一个人理智、意愿和情感的源头。

对于一个人的存有来说，他的灵魂是最重要的因素，以下是三个原因：

1. 一个人的灵魂是他位格属性最深层次的要素。它是真正的他——他最深的意愿、情感和想法。上帝完美地了解并判断一个人的内心。
2. 有了灵魂，人才能敬拜本身是一个灵的上帝，与上帝沟通。动物的受造是没有灵魂的；因此，他们不能在灵性上敬拜上帝，与之沟通。上帝造人时赋予其灵魂，就是为着让人来敬拜创造者，与之沟通。
3. 人的灵魂是不朽的。当人的身体死亡时，他的肉体死去并回归尘土，但是他的灵魂回到上帝那里，继续在天堂或者地狱里活着，这时是没有身体的，直到复活的那日。

因为一个人的灵魂是他最重要的方面，所以他必须顾惜它超过一切。既然一个人的身体和肉身的健康是上帝所赐珍贵的礼物，必须要仔细地重视顾惜，他的灵魂就更加重要、珍贵了。因此，你必须迫切寻求你灵魂的福祉；你必须更加关注你灵魂的境况；你必须把你灵魂的事情放在你生命的首位。

为了表明这个真理，主耶稣讲了这个故事：



因为，耶和華不像人看人，人是看外貌，耶和華是看內心。

——撒母耳記上 16:7b

上帝是個靈（或無“個”字）所以拜祂的，必須用心靈和誠實拜祂。

——約翰福音 4:24

耶穌對他說：“我實在告訴你，今日你要同我在樂園里了。”

——路加福音 23:43

人若賺得全世界，賠上自己的生命，有什麼益處呢？

——馬太福音 16:26a

你們要先求祂的國和祂的義。這些東西都要加給你們了。

——馬太福音 6:33



本质——天性；核心；最深的方面。



有河从伊甸流出来，滋润那园子，从那里分为四道。第一道名叫比逊，就是环绕哈腓拉全地的。在那里有金子，并且那地的金子是好的。在那里又有珍珠和红玛瑙。第二道河名叫基训，就是环绕古实全地的。第三道河名叫希底结，流在亚述的东边。第四道河就是伯拉河。耶和華上帝将那人安置在伊甸园，使他修理看守。

——创世记 2:10-15

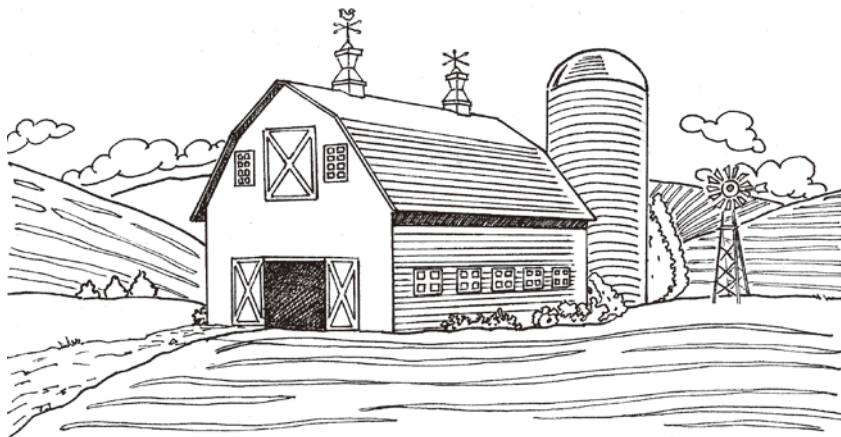

就用比喻对他们说：“有一个财主，田产丰盛。

自己心里思想说：‘我的出产没有地方收藏，怎么办呢？’

又说：‘我要这么办：要把我的仓房拆了，另盖更大的。在那里好收藏我一切的粮食和财物，

然后要对我的灵魂说：灵魂哪，你有许多财物积存，可作多年的费用，只管安安逸逸的吃喝快乐吧！’

上帝却对他说：‘无知的人哪，今夜必要你的灵魂，你所预备的，要归谁呢？’

凡为自己积财，在上帝面前却不富足的，也是这样。”

——路加福音 12:16-21



谁是真正的“富人”？谁是真正的“穷人”？圣经对富足与贫穷的看法与当代社会的看法是如何的不同？为什么物质上的富足是一种误导呢？

这个人是在物质上富足还是在灵性上富足呢？他真的“富足”吗？为什么他是一个“贫穷的”愚昧人呢？

行为之约

当上帝创造了拥有肉体 and 灵魂的人之后，就将其安置在乐园中——伊甸园。乐园并不是像某些人声称的，是某种抽象的事实或者想象出来的场景。伊甸园在历史上是真实存在的地方。圣经描述了它的位置以及环绕它的河流的名字。那些所提到的树木、动物和人，都是真实存在的。创世记第 1 章的记载不是寓意性的，而是历史性的——不是那种里面的角色都带有深刻的寓意而虚构出来的故事，而是真实的历史记载。



寓意性的——符号的；一个虚构出来的故事，里面的角色都带有深刻的意义和真理（《天路历程》(Pilgrim's Progress) 就是寓意性的）。

上帝在乐园中与亚当立约，即一种亲密的个人性的关系和一种带有约束性质的协议。这个约就称为行为之约，其存续与否取决于亚当的行为是甘心乐意顺服还是悖逆。

行为之约包含了条件或说考验，当顺服时就得应许，不顺服时就受惩罚，正如下面经文所提到的：

行为之约

条件 —— 乐意顺服 (条件或称试验性的诫命)

耶和華上帝吩咐他说：“园中各样树上的果子，你可以随意吃；只是分别善恶树上的果子，你不可吃。”

——创世记 2:16-17a

应许 —— 永生 (当顺服时)

现在恐怕他伸手又摘生命树的果子吃，就永远活着。

——创世记 3:22b

惩罚 —— 死亡 (当不顺服时)

只是分别善恶树上的果子，你不可吃，因为你吃的日子必定死。

——创世记 2:17



女人对蛇说：“园中树上的果子，我们可以吃，惟有园当中那棵树上的果子，上帝曾说：‘你们不可吃，也不可摸，免得你们死。’”

——创世记 3:2-3

他们却如亚当背约，在境内向我行事诡诈。

——何西阿书 6:7

这就如罪是从一人入了世界，死又是从罪来的；于是死就临到众人，因为众人都犯了罪。如此说来，因一次的过犯，众人都被定罪；照样，因一次的义行，众人也就被称义得生命了。因一人的悖逆，众人成为罪人；照样，因一人的顺从，众人也成为义了。

——罗马书 5:12, 18-19

死既是因一人而来，死人复活也是因一人而来；在亚当里众人都死了。照样，在基督里众人也都要复活。

——哥林多前书 15:21-22



在乐园时，生命树如何证明了上帝的应许，分别善恶树又是如何证明了上帝的考验呢？



约——有约束力的协议。

?

上帝的恩典和公义是如何同时显明在行为之约中的？



罗伯特爱他的狗，狗也喜欢他。他有一块骨头，他决定把这块骨头给狗。这是他早已决定好了的，这也反映了他对狗的喜爱，因为他并没有义务一定要把骨头给狗。

罗伯特想添加一个条件，作为狗得到骨头的前提；他想试试狗的顺服程度。这也是他的狗喜欢的事情，因为它喜爱罗伯特并且想要听从他。

罗伯特举着骨头说：“求！”

当狗坐下开始乞求时，罗伯特就拍了拍它，把骨头给了它，并说：“好狗狗。”

如果我们看这个例子并问，“这条狗得到作为‘报酬’的骨头的真正原因是什么呢？”我们只能回答，“因为罗伯特想给它骨头。”狗的顺服是它的义务；它的乞求并不能使它赢得获取骨头的权利。同样，罗伯特想给他的狗骨头，并决定将顺服当作把骨头给狗的条件。

这个例子如何描绘在行为之约中发生了什么呢？上帝仁慈地应许给人永生，条件是人的乐意顺服，这也是人的责任和期盼。人的顺服是预期的责任。顺服并不会赢得从上帝那里得着特殊回报的权利，但是上帝仁慈地决定，将人顺服的举动当作赐给人永生的条件。

然而，上帝希望人发自内心的爱和服事祂。人完全自由地选择了去爱和顺服上帝，不仅仅是因为他有义务这样做，也是因为他想要并且自愿选择的，这种选择更加荣耀了上帝和人。

为了使人能表明他是否会甘心乐意地选择去爱他的创造者，上帝与他立了一个约。他的意志和愿望将通过上帝的诫命——不可吃分别善恶树上的果子——来考验。

这棵树成为乐园中的“试验之树”，“上帝的权柄之树”。这条诫命实际上试验的是亚当是否会永远顺服上帝和祂的律法；他是否会爱上帝并遵行祂的意愿。

行为之约和试验性的诫命是亚当完全同意的。他全心全意认同这个测试，因为他爱上帝是带着他的全人——全心、全性、全意和全力。愿意顺服上帝和遵行祂的旨意是亚当最深的渴望，是他内心的法则。

这是多么美妙的约啊！作为上帝真正的朋友，亚当喜悦去做能使上帝满意的事情。上帝也爱亚当，因他的乐意顺服而欢喜，并且每日与他在乐园中交流。

此外，上帝仁慈地对亚当的顺服附上了报酬。上帝并不是必须如此做，因为爱和服事他的创造者是人应尽的义务。人心甘乐意的顺服是上帝所期望的，而不是必须要奖励的。虽然上帝有权要求人的顺服，但是上帝还是选择仁慈地附加了对亚当顺服行为的报酬。亚当永远也不能向上帝要求或使上帝应许他得着什么事物来作为回报。他被造是为了完全地爱和服事上帝。因此，他如此行仅仅是完成了他被造的目的而已，并不配得或能从上帝那里换得任何附加的回报。所以上帝对顺服所应许的奖赏完全是仁慈的奖赏。

主耶稣用下面的例子来说明了这个道理：

你们谁有仆人耕地或是放羊，从田里回来，就对他说，‘你快来坐下吃饭’呢？

岂不对他说，‘你给我预备晚饭，束上带子伺候我，等我吃喝完了，你才可以吃喝’吗？



试验性的诫命——一个用来试验或检验的律法。





坚立——加强；证明过的；建立的。

信物——一个保证施行承诺的记号。



我们都像不洁净的人，所有的义都像污秽的衣服。我们都像叶子渐渐枯干。我们的罪孽好像风把我们吹去。

——以赛亚书 64:6

耶和華从天上垂看世人，要看有明白的没有，有寻求上帝的没有。他们都偏离正路，一同变为污秽。并没有行善的，连一个也没有。

——诗篇 14:2-3

若因一人的过犯，死就因这一人作了王，何况那些受洪恩又蒙所赐之义的，岂不更要因耶稣基督一人在生命中作王吗？如此说来，因一次的过犯，众人都被定罪，照样，因一次的义行，众人也就被称义得生命了。因一人的悖逆，众人成为罪人，照样，因一人的顺从，众人也成为义了。

——罗马书 5:17-19

死既是因一人而来，死人复活也是因一人而来。在亚当里众人都死了。照样，在基督里众人也都要复活。

——哥林多前书 15:21-22

仆人照所吩咐的去作，主人还谢谢他吗？

这样，你们作完了一切所吩咐的，只当说：‘我们是无用的仆人。所作的本是我们应分作的。’

——路加福音 17:7-10

这个人会因为他的仆人做了份内的事而付给他额外的奖励吗？亚当的顺服也不过是在做他份内的事——他就是为此而被造的。上帝对亚当的顺服应许回报，如何显明了上帝的恩典呢？

上帝对亚当的顺服所应许的永生中包含了完全的喜乐、圣洁和灵魂与身体的永生不灭。上帝的应许中提到了人将得到更好的。当人顺服时，他就会得到更丰盛、更荣耀的属天的状态，那时他将脱离试探并拥有永生的保障。生命树肯定了这种荣耀和仁慈的应许；它是上帝应许永生的信物。

上帝对存心不顺服的惩罚是死亡；身体的、灵魂的死以及永死，下一章所描述的就是这件事。

当我们在乐园中可怕地陷入罪中之后，就再也无法满足行为之约的条件了。现在，没有人不是生在罪中的；所有人都是生在罪中并在每日的生活中不断犯罪。死亡的惩罚临到了我们所有人——因为人人都是罪人。被违背的行为之约使我们所有人都被定罪。它见证了一个悲惨的事实，即我们蓄意破坏了上帝与我们之间美妙的关系。

你曾经经历过这些可悲的事实吗？你是否曾经痛苦地经历过，当你用尽全力想活在对上帝和他人的真爱中，以便使你的生活变得更好时，你发现的仅仅只是罪，越来越多的罪？你完全丧失和无望的境地，以及上帝将因此而对你实施的公义审判，已经在你的生活中真切起来了呢？这是不是已经成为了你内里最深切的问题呢？

赞美上帝！当我们这边无路可走时，上帝在祂那边为罪人开了一条道路使他们得救！上帝启示了与另一方主耶稣基督所立的新的约，恩典之约。耶稣基督完美地达成了被破坏的行为之约的各项条件，并为祂所有的儿女们受死，付上了完全的代价。



亚当为他的后代所失去的，耶稣基督全部挽回了。在基督里，他的子民完美地与上帝重新连接在了一起。上帝在耶稣基督里和藉着耶稣基督赐下的恩典是所有得救的罪人的盼望、期待和救恩。耶稣基督是你的救主吗？你必须确信祂是你的救赎主，因为这对你极好的——不论是现在还是在永恒中。

亚当与上帝有两种不同的关系——作为一个独立的人类个体，和作为代表人类与上帝立约的一方。作为独立的个体，亚当天生应当爱和顺服他的创造者上帝，因为这是他本人应尽的责任。然而，他还有立约的关系。作为立约的一方，或者说代表，他代表了整个人类。

行为之约中立约的双方为圣父上帝，祂代表着三位一体的上帝；亚当，他代表着整个人类。正如下图所示：

耶和華上帝吩咐他說，園中各樣樹上的果子，你可以隨意吃。只是分別善惡樹上的果子，你不可吃，因為你吃的日子必定死。
——創世記 2:16-17

這就如罪是從一人入了世界，死又是從罪來的，於是死就臨到眾人，因為眾人都犯了罪。因一人的悖逆，眾人成為罪人，照樣，因一人的順從，眾人也成為義了。
——羅馬書 5:12, 19

行为之约的立约方

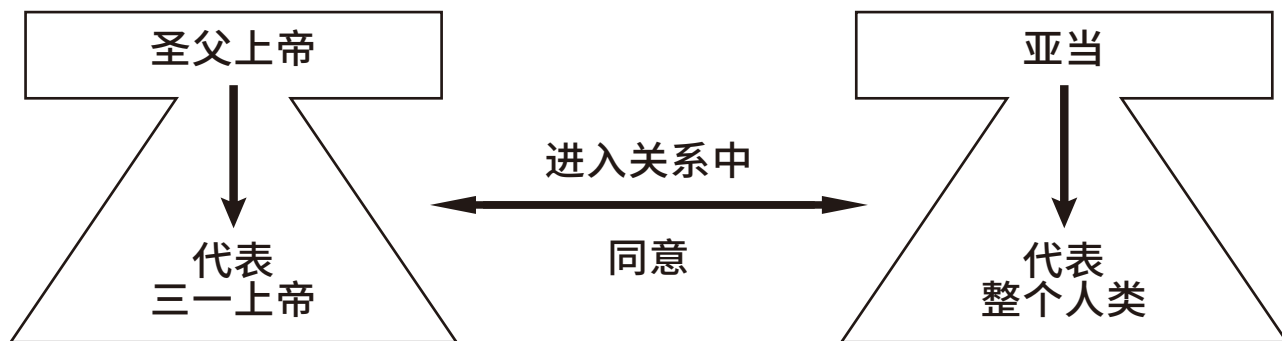

一个人处在代表其他人的境况中是很常见的。想想以下的例子：

- 相当多的人投票选举他们的代表（或议员）来在联邦政府中代表他们。
- 国王决定发动战争将会影响数以千计的年轻人。
- 一位父亲决定移居到其他城市，也牵扯到了他家中所有的人。



立约方——代表；决定者；一群人的头



无意的——没有经过选择。

本能——天生的，动物里天生的冲动，使它们行出各种各样的举动。



?

在行为之约中，谁是他所有子孙后代的代表？在恩典之约中，谁又是祂所有儿女们的代表呢？他们分别为他们的儿女们赚得了什么呢？

在众所周知的大卫与哥利亚的故事中，哥利亚叫阵如何反映出一个人的输赢代表着整个国家？

哥利亚对着以色列的军队站立，呼叫说：“你们出来摆列队伍作什么呢？我不是非利士人吗？你们不是扫罗的仆人吗？可以从你们中间拣选一人，使他下到我这里来。

他若能与我战斗，将我杀死，我们就作你们的仆人。我若胜了他，将他杀死，你们就作我们的仆人，服事我们。”

——撒母耳记上 17:8-9

这个例子中的哥利亚代表非利士人，大卫代表以色列人，如何类比亚当作为立约方的地位呢？

上帝选择将人置于与祂立约的关系之中。这个约使上帝与人都得荣耀。人被置于比其他地上受造物更高的位置上。所有的动物都是在无意中事奉上帝；它们之所以如此行是因为被造的本能就是如此。它们被造没有带有理性思维和自由意志来选择它们是否想要去服事上帝。

藉着上帝重生的恩典，你最渴望的是不是想要用你的全心、全意和全力去爱上帝呢？

教义问答默记

海伦伯勒克牧师的要理问答 – 第七章

1. 人有能力履行行为之约吗？

是的，上帝创造的人是有能力守约的。

2. 上帝创造了什么样的人？

上帝创造的人是良善和正直的。

3. 人被造的天性是否仅仅只是处在善恶的中间呢？

不，因为人被造是有德行和正直的。“我所找到的，只有一件，就是上帝造人原是正直，但他们寻出许多巧计”（传道书 7:29）。

4. 上帝如何创造的人？

是按着祂的样式创造的（创世记 1: 27）。

5. 上帝的形象包含什么？

知识、公义和圣洁。

6. 上帝的形象指的是人的身体吗？

不，因为上帝并没有身体。

7. 上帝的形象指的是人对动物的管理吗？

不，这种管辖只是上帝形象的结果，并且将来在天堂也不会继续存在。在那里，上帝的形象会在人身上达到完全。

8. 我们如何证明上帝的形象中包含知识呢？

从歌罗西书 3 章 10 节可以证明，“穿上了新人。这新人在知识上渐渐更新，正如造他主的形象。”

9. 我们如何证明上帝的形象中包含公义和圣洁呢？

从以弗所书 4 章 24 节可以证明，“并且穿上新人。这新人是照着上帝的形象造的，有真理的仁义和圣洁。”

10. 亚当有上帝的形象，那他是不死的吗？

是的，因为死是作为罪的惩罚而第一次用来警告人类的。

“因为你吃的日子必定死”（创世记 2: 17）。

11. 上帝使用了其他特殊的手段来引导人吗？

是的，上帝用约的方式来治理人。

12. 一共有多少个约？

两个：行为之约和恩典之约。

13. 行为之约在什么时候有效呢？

在人堕落之前。

14. 上帝与谁立定的行为之约？

和亚当，并且因为亚当是立约一方的代表，所以亚当代表了所有他的后代立约。

15. 上帝在行为之约中对人的要求是什么？

完全的顺服上帝的律法。

16. 上帝要求人顺服的是何种律法？

是爱的律法，去全心的爱上帝并爱邻舍如同自己。

17. 亚当是如何得到关于此律法的知识的呢？

上帝在创造亚当时就放置在他的心中了。

18. 上帝在行为之约中对人的应许是什么？

上帝应许永生给亚当，只要他持续顺服。

19. 这个应许有圣礼作为确据吗？

是的，生命树确认了上帝的应许。

20. 上帝在这个约中有什么警告？

不顺服时就会死亡。

21. 上帝增加了一个试验性诫命来试验亚当的顺服吗？

是的，上帝命令亚当不要吃分别善恶树的果子（创世记 2:17）。

第七章

第一部分 复习

1. 创世记1-2章强调，上帝造人非常特别。请说出特别在哪五方面：

- a _____
- b _____
- c _____
- d _____
- e _____

2. 人具有上帝的形象，请从狭义范畴说出这种形象具有的三种品质，并加以解释：

- a _____
- b _____
- c _____

3.a. 请解释与上帝的形象相似和具有上帝确切的形象有什么不同：

- _____
- b 亚当属于前者还是后者？

- c 基督属于前者还是后者？

4. 人具有上帝的形象，请从广义范畴说出这种形象具有的五种品质：

- a _____
- b _____
- c _____
- d _____
- e _____

第七章

习题

5. 下面的话指的是广义还是狭义范畴的上帝形象呢？请在横线上写“狭义”或“广义”：

- a _____ 范畴上帝的形象在人堕落时受损了，但并未完全丧失。
- b _____ 范畴上帝的形象在重生时预表性地恢复了，在天国则会完全恢复。
- c _____ 范畴上帝的形象在人堕入罪中时就完全失去了。

6. 上帝造人时使用了最尊贵的材料，也使用了最卑贱的材料，请解释一下：

7. 身体是上帝所赐的宝贵礼物，而灵魂更加宝贵、重要。为什么呢？请列出三条理由：

- a _____
- b _____
- c _____

8. 行为之约中，

- a 有什么条件？ _____
- b 有什么应许？ _____
- c 有什么惩罚？ _____

9. 行为之约的立约方包括代表三位一体上帝的 _____ 和代表 _____ 的 _____ 。

10. 在乐园里，

- a 哪棵树象征上帝的权柄？ _____
- b 哪棵树是上帝应许的信物？ _____

11. 只有一种办法能救堕落的人脱离罪的刑罚，请说明这种办法：

第七章

第二部分 大开眼界

1. 把掌管“上帝在地上所造的一切”当作广义范畴上帝形象的第六个特质,分别有什么支持的理由和反对的理由?

2. 人的良心与动物所谓的“良心”有什么不同?

3. 为什么上帝造人时既造了身体也造了灵魂?

4. 如果相信创世记 1-2 章是寓言,而非历史事实,那么会导致什么巨大危险?

5. 为什么上帝要把人置于与祂立约的关系之中,为什么这对人来说是巨大的荣幸呢?
请说出两条理由:

a _____

b _____

6. 为什么上帝应许亚当如果顺服就赐予永生,乃是出于恩典的赏赐,而非上帝有义务给予的?

第七章

第三部分 圣经应用

1. 对比创世记5:1b “当上帝造人的日子，是照着自己的样式造的”和5:3 “亚当……生了一个儿子，形像样式和自己相似，就给他起名叫塞特。”从中可以学到什么？

2. 下列经文指的是广义还是狭义范畴的上帝形象呢？
 - a 哥林多前书11:7 _____
 - b 歌罗西书3:10 _____
 - c 雅各书3:10 _____
 - d. 以弗所书4:24 _____
 - e. 创世记9:6 _____
 - f. 诗篇82:6 _____
3. 早期教会历史上，伯拉纠教导了三种巨大的错谬观点。请分别从下列经卷中找出驳斥他虚假教导的经文：
 - a 人受造时既非善也非恶。传道书 7 章：

 - b 人里面上帝的形象仅仅是广义范畴的。歌罗西书 3 章：

 - 以弗所书 4 章：

 - c 死亡是自然的，亚当受造时就是要死的。罗马书 6 章：

第四部分 教会先辈的作品

用自己的话解释以下引文的含义。

1. “真正的顺服不会步履沉重。”（多马·亚当斯）

2. “如果灵魂失丧了，那么人就失丧了。”（约翰·芙莱维尔）

3. “人失去的不是能力，而是正直使用这些能力的的能力。”（多马·古德文）

第七章

第五部分 侧边问题摘录

1. 关于受造为人的意义和重要性, 否认创世记 1-2 章真理的人错过了什么宝贵的功课和真理?

2. 人身上狭义和广义范畴的上帝形象如何都与进化论相悖?

3. 上帝儿女人生中, 恢复狭义范畴的上帝形象是从什么时候开始的呢? 什么时候狭义和广义范畴的上帝形象都在他里面完全恢复呢?

4. 审视我们拥有的健康心智和身体的价值, 为什么说我们都是“百万富翁”?

5. 当我们犯罪时, 为什么就是在直接侮辱赐给我们宝贵生命和健康的主, 让祂伤心呢?

第七章 进深题目

第六部分 自选侧边问题

请找出你感兴趣的两个侧边问题（没有在章末习题中出现过的问题），写出你的回答。

1. 问：_____

答：_____

2. 问：_____

答：_____

第七部分 动脑动手

1. 策划并举办一场辩论，与朋友辩论“人类生命的价值”。一方持圣经的观点，另一方持进化论的观点。
2. 设计一张海报，清楚地展示、解释广义和狭义范畴的上帝形象所具备的各种要素。
3. 画一张“你是百万富翁”的海报，画一个人，用箭头指向其身体的各个部分。在每一个箭头旁写上这样的问题，比如“你愿意拿眼睛卖五十万吗”“你愿意为了三十万卖掉双腿吗？”应用关于“我们需要关心自己的身体”的功课。同样，写上理由说明，为什么我们的灵魂更加宝贵，最需要关心。
4. 制作一张表，陈明行为之约的应许、条件、惩罚和立约方。

第八章

青少年圣经教义第一册

寂静的坟墓如此响亮地见证着，堕落入罪中的人像早已死去的卑贱的野兽一样。

受造就带着选择能去爱上帝、顺服上帝的意志，但人宁愿选择去犯罪，可是罪的工价他却永远无法偿还。

但是上帝从永恒中就已预备了救恩计划，就是使祂的儿子降生并为罪人死去。



比利时信条

第十四条(b) 论人之创造与堕落，及人不可能行善

他虽在尊荣的地位中，然而却不自知，亦不知其优越性，反而甘受罪的辖制，听从魔鬼的话，以至于受咒诅而死。他干犯了他从上帝所领受的生命之律，由于犯罪与上帝隔离，上帝才是他的真生命，于是败坏了他的整个性情，以致受身体灵魂之死亡。由于他成为邪恶，倒行逆施，在一切所行的事上成为败坏，丧失了他从上帝所领受优越的恩赐，只残存一小部分而已，足以叫人无可推诿；因为在我们里面的光已经变为黑暗，正如圣经所教导我们说：“光照在黑暗中，黑暗却不接受光。”使徒约翰称人为黑暗。因此我们拒绝一切与圣经相违反的人的自由意志说，因为人已经成为罪的奴仆，若不是从上帝所赐的，他自己是毫无所有。这样谁敢夸口，说他能行什么善事，因为基督说：“若不是差我来的父吸引人，就没有人能到我这里来。”有谁能夸自己的意志，有谁明白凡体贴肉体的就是与上帝为敌呢？人既知“不是我们自己能承担什么事，我们所能承担的，乃是出于上帝”，有谁敢提出什么意见呢？

第十五条 论原罪

简言之，有谁敢向上帝强嘴，因为祂知道我们自己不能有任何的想法，我们之所以能思想是由上帝而来的。因此使徒保罗说得对，“因为你们立志行事，都是上帝在你们心里运行，为要成就祂的美意。”因为没有人的意志或人的了解，与上帝的旨意与了解相符合，乃是基督在人心中运行；正如祂所教导我们说：“离了我，你们就不能作什么。”

我们相信由于亚当的悖逆，原罪就延伸到全人类，就是全人性的败坏，而且是一种遗传的病症，就是连婴孩，甚至在母腹中也感染到各种的罪，罪在人心中如同毒根，在上帝面前显为如此邪恶与可憎，全人类都当被定罪。原罪用什么方法也不能除去，洗礼不能洗掉原罪；罪既然从此可悲的源头而出，如水发自源头；虽然不归与上帝的儿女被定罪，为藉着上帝的恩慈与怜悯蒙赦免。并不是说他们要甘居罪中，但是这种败坏感应使信者时常悲叹，盼望脱离这取死的身體。因此我们拒绝伯拉纠派的错谬，他们说罪只是从效法别人而来的。

摘自改革宗教义标准



海德堡要理问答

问答 7-11, 42

第七问：那么，这种败坏的人性是从何而来的呢？

回 答：是从始祖亚当夏娃在乐园中堕落悖逆而来，因此我们的本性变得极其败坏，以致我们都是罪里成孕出生的。

第八问：是否我们都是极其败坏，完全无法行任何善，并倾向于各样罪恶呢？

回 答：是的。除非我们由上帝的灵重生。

第九问：那么，上帝在律法中要求人行他所不能行的，岂非冤屈人吗？

回 答：绝不。因为上帝造人，叫祂本来有能力遵行律法；但人因魔鬼的试探，自甘悖逆，使自己及其后裔的这种能力丧失了。

第十问：上帝是否放任这种悖逆或背信，使之不受刑罚呢？

回 答：绝不。祂极其憎恶我们的原罪和本罪，并要在今生和永世用公义的审判刑罚罪恶，正如祂已宣告说：“凡不时常遵守律法书所写的，都是被咒诅的”。

第十一问：上帝不也是慈爱的吗？

回 答：上帝固然是慈爱的，但祂也是公义的；因此，祂的公义要求干犯至高上帝之威严的罪恶，必须处以极刑，就是身体和灵魂一同受到永远的刑罚。

四十二问：基督既为我们死了，为何我们还要死呢？

回 答：我们的死不是补偿我们的罪，而是废止罪，并进入永生。



多特信经

第二项教义 论基督的死，和人藉此所得的救赎

第一条 上帝不仅极其慈爱，祂也极其公义。祂的公义要求（正如在祂的话语中所启示的），所犯敌挡祂无限尊严的罪应受刑罚；不但身体灵魂受暂时的，而且要受永远的刑罚；这刑罚除非满足上帝的公义，是不能逃脱的。



多特信经

第三与第四项教义 论人的败坏，归向上帝及其方式

第一条 人原是照上帝的形象造的，他对于他的创造主和圣灵的事上具有真正与拯救的知识。他的心与意志是正直的，他的一切情感是纯洁的，全人是圣洁的；但他因受魔鬼的煽动就背叛了上帝，又误用了自己意志的自由，就丧失了这些优美的恩赐；相反地把自己陷入内心的盲目，可怕的黑暗、虚空和判断的谬妄中，在内心与意志上变为邪恶、背叛、顽固、情感不洁。

第二条 人堕落后按照自己的形象生儿育女，一败坏的族类产生了败坏的子孙。因此亚当所有的后裔，除了基督之外，都从他们的始祖承受了败坏，并不是由于模效，如古时伯拉纠派所说的，乃是由于邪恶本性的传殖。

第三条 因此所有的人都生在罪中，本为可怒之子，不能行拯救自己的善事，倾向邪恶，死在罪及其捆绑中，若没有圣灵的重生之恩，他们既不能，也不愿归向上帝，既不能改革本性的败坏，也不能倾向于改革。

第四条 然而，人堕落之后，在他里面还保留自然之光的余辉，藉此他对上帝，对自然之物，和善恶之分还拥有些知识；对德行、社会的治安，仍能维持外部的善良行为。但这自然之光不足以领人对上帝有得救上的知识（不能认识上帝），不能领人得到真正的改变，而且在自然和民事上他们也不能正确使用这知识。尤有甚者，人在各方面把这光完全弄暗了，在不义中把它给压住了；如此在上帝面前情不可原，无法推诿。

第五条 我们要同样去看上帝藉摩西之手交给祂的选民犹太人十条诫命的律法。虽然藉着律法显明罪恶之重大，并使人更加知道罪，但是它不能指出救法，也不能赋予力量，解救他脱离悲苦，并且既因肉体上的软弱，而把犯罪者置于沮丧之下。人不能靠此律法而得救恩。

人的堕落

亚当没有留在上帝造他时的无罪的状态之中，也没有遵守上帝与他所立的行为之约。很悲哀的是，亚当选择了不顺服，犯罪以抵挡上帝。他如此行是自愿选择吃了上帝禁止吃的果子，即分别善恶树上的果子。

撒旦，使用一条蛇作为手段，用以下的方式来影响了夏娃

1. 撒旦用消极的方式来评价上帝的诫命。他问夏娃：“上帝岂是真说，不许你们吃园中所有树上的果子吗（创世记 3:1b）？”上帝已经对亚当和夏娃宣布，在伊甸园数以千计的果树当中，他们可以吃所有树上的果子，除了一棵果树。夏娃纠正撒旦并告诉他：“园中树上的果子，我们可以吃，惟有园当中那棵树上的果子，上帝曾说，你们不可吃，也不可摸，免得你们死。”（创世记 3:2-3）



耶和华上帝所造的，惟有蛇比田野一切的活物更狡猾。蛇对女人说：“上帝岂是真说不许你们吃园中所有树上的果子吗？”女人对蛇说：“园中树上的果子，我们可以吃，惟有园当中那棵树上的果子，上帝曾说：‘你们不可吃，也不可摸，免得你们死。’”蛇对女人说：“你们不一定死，因为上帝知道，你们吃的日子眼睛就明亮了，你们便如上帝能知道善恶。”

——创世记 3: 1-5



要穿戴上帝所赐的全副军装，就能抵挡魔鬼的诡计。
——以弗所书 6: 11

免得撒旦趁着机会胜过我们。因我们并非不晓得他的诡计。
——哥林多后书 2: 11



撒旦所使用的这四种试探手段也可以被命名为：欺诈、歪曲、骄傲和情欲。你将如何把这四项与那四种手段对应呢？



诽谤——以一种欺骗的方式，企图损害其他人的名声。

动机——最深的目的，意愿，原因和渴望。

诱惑——吸引；引诱；使想要。

技巧——做事的方法；为完成一个目标所使用的手段。

2. 撒旦造谣质疑上帝的本意和动机。他对夏娃撒了谎：“你们不一定死，因为上帝知道，你们吃的日子眼睛就明亮了，你们便如上帝能知道善恶。”（创世记 3:4-5）

3. 撒旦用成为自己的上帝这一骄傲的念头来怂恿人。“你们便如上帝能知道善恶。”（创世记 3:5b）换句话说：“你能自己决定什么是对的，什么是错的；你能自己决定什么是你想做的 - 你不需要听其他人的，甚至不需要听上帝的。做你自己的上帝。为你自己做决定吧。”这是对独一真上帝的反叛。

4. 撒旦使罪看起来很令人愉悦，很有吸引力。“于是女人见那棵树的果子好作食物，也悦人的眼目，且是可喜爱的，能使人有智慧，就摘下果子来吃了。又给她丈夫，她丈夫也吃了。”（创世记 3:6）

下面的故事如何说明了，撒旦在今天依然使用同样的技巧来影响、引诱和挑动人们犯罪反叛上帝呢？

“马可，你去问问老板，”马可的同事催促着他。

进入老板的办公室后，马可问他：“先生，我们可不可以在圣诞节前的周一和周二休息？这样我们就能在周六到周三之间好好休息一下了。”

他的老板仔细看了一下日历，又认真地想了一下，说：“马可，我很想说可以，但是今年不行。你知道我们承诺了 ABC 公司，在年底之前完成他们的大额订单并海运给他们。看看日历，恐怕我们在一月一号之前的每个小时都得用来完成这个任务了。但是我很希望明年能再听到你的申请！”

“他怎么说的？”在马可回来之后，其他人焦急地围绕在马可身边问他。

“他说，‘不行！我们必须在一月一号之前认真地努力地工作’，”马可愤怒地说道。

“我就知道，”其他人说，“他想要在年底之前从我们这里捞到更多的好处。这就是为什么他不会考虑让我



们休息哪怕一天！”

“也许我们应该不管三七二十一休息一两天，”第三个人建议到，“我已经厌倦了他把我们像小孩子一样对待。”

我认为在这里，我们有权作一些决定！如果我们都打电话说我们病了——他能怎么办？他不会开除我们的，我向你们保证！”

“我已经能想象到了，”另一个人仿佛做梦一样，“睡到自然醒，与家人共度美好的一天，晚上悠闲地出去吃一顿——听起来实在是太棒了！”

你能识别出撒旦用来诱惑马可和他的工友们反叛的同样四个步骤吗？

当撒旦用这种方式试探人并且人犯罪后，他们应当不仅责怪撒旦，也要责怪自己。他们的内心认同试探。以下的故事说明了这个真理。

“我没办法：有人告诉我那么做的，”山姆声称，试图为自己辩护。

“对不起，但是那不管用，”他的老师回答，“你自己认同了那种做法。在你抢了加油站之后，你认为法官会因为你告诉他别人让你做的，就赦免你吗？”

撒旦想要亚当犯罪，是因为亚当是上帝所指定的，作为全人类的代表来与上帝立约的一方。那为什么撒旦试图影响夏娃而不是亚当呢？因为撒旦知道，如果通过亚当信任的朋友来引诱他的话，他的戒心就会更少，更容易被说服。撒旦今天还是在使用同样的技巧吗？



但各人被试探，乃是被自己的私欲牵引诱惑的。私欲既怀了胎，就生出罪来；罪既长成，就生出死来。
——雅各书 1：14-15



像这样歪曲他人的话，或邪恶地论断别人的行为，恶毒的，为什么？

这种恶毒的传话和夸大其辞在人与人之间，家人之间，教会中和国家间会产生什么样的纷争和伤害呢？

撒旦使用他人来影响我们，这种方式如何向我们强调了一个事实，即我们选择谁做朋友是很重要的事情？



大龙就是那古蛇，名叫魔鬼，又叫撒旦，是迷惑普天下的。它被摔在地上，它的使者也一同被摔下去。所以诸天和住在其中的，你们都快乐吧。只是地与海有祸了，因为魔鬼知道自己的时候不多，就气忿忿地下到你们那里去了。

——启示录 12: 9,12

然而，我们的上帝在天上。都随自己的意旨行事。

——诗篇 115: 3

耶和華所造的，各适其用。就是恶人，也为祸患的日子所造。

——箴言 16: 4

倘若上帝要显明祂的忿怒，彰显祂的权能，就多多忍耐宽容那可怒预备遭毁灭的器皿。

——罗马书 9: 22

这样，我们可说什么呢？难道上帝有什么不公平吗？断乎没有。

——罗马书 9: 14



无理性的——没法去理智或抽象的思考。

本能——任何为了一个生物的健康和生存而天生的、不假思索的必需的行为。

当撒旦的反叛行为被上帝挫败，遭受惩罚之后，他对上帝充满了仇恨和敌意。既然人是上帝创造之物的冠冕，撒旦就看到了一种攻击上帝的可能性，即通过试探亚当和夏娃犯罪，破坏上帝创造之工，增加他的跟随者。

亚当很可悲地犯了罪——因此而带来了非常糟糕的后果，包括恐惧、痛苦、悲伤、分离和死亡——这称为堕落。这个术语说的是人类深深地堕落到了罪中。

不论是魔鬼还是人的堕落都没有使上帝惊讶，反而是上帝许可了罪的出现和魔鬼与亚当的堕落。这些事情都包含在祂永恒的预旨当中。上帝为什么许可罪进入祂的创造之中，是一个迷，没有人能完全解答。上帝如此行，有自己的理由，因为上帝从来不会犯错。我们必须降伏在这个真理之下，即使我们没法完全理解，要知道上帝不会做错。我们不要窥探超过上帝在圣经中向我们启示的事。作为受造物，我们也不要桀骜不驯地把自己放在审判者的位置上，好像我们要审判上帝我们的创造者一样！

虽然上帝没有完全向我们显明为什么祂创造的亚当有堕落的可能性，但祂在圣经中还是向我们启示了如下的原因。虽然我们不可窥探上帝没有在圣经中向我们启示的事情，但上帝也同样命令我们去寻求和研读祂在圣经中启示给我们的原因。圣经启示出上帝造人是完全正直的，喜爱、顺服他的创造者，但是拥有选择罪和不顺服的可能性是因为：

1. 人自由并自愿地爱上帝、顺服上帝是更加荣耀上帝和人自己的。山岭、树木、游鱼、飞鸟、行星和恒星都能荣耀上帝——万物都在歌颂赞美祂。但是上帝所创造来荣耀祂的每一个物体、植物和动物都没有选择的能力。上帝将各样无生命的物体和无理性的受造物置于各样的法则和本能下来控制它们的

行为——它们必定要服事上帝，因为祂将它们置于特定的法则之下，这是它们违背不了的。

然而，人类作为理性的受造物，是更高级别的创造。他服事上帝，不是因为他不得不如此行，而是因为他选择要如此行。人拥有自由选择顺服上帝的更高等的位置，不仅更荣耀了自己，更是高举了上帝。作为上帝最高等的造物，祂在地上所造之物的冠冕，人喜爱并服事他的创造者；不是被迫，而是因为自由的选择。下面的故事可以说明人的自由选择是如何同时荣耀上帝和人自己的。

?

人类更高的蒙福境况如何带来了更大的责任呢？这一点强调了什么真理和教训呢？

我们如何能看到上帝总是用比动物更高的标准来要求人类呢？那些教导人是高等动物的说法总是会催生更低级的人生观，为什么？

汤姆和马可在学校广场遛狗的时候相遇了。

“来！”汤姆命令他的狗，同时使劲拉拴在狗脖子上的狗绳。随着一连串的拉扯，那条狗只得不情愿地跟上了它的主人。

“来，雷克斯，”马可喊道，同时他那条没有拴狗绳的狗立刻跳了起来，走到了马可那边。我们可以看到，雷克斯可以完美地按照它主人的命令停下、坐下和奔跑。

哪个组合能更荣耀狗和它的主人呢？为什么？

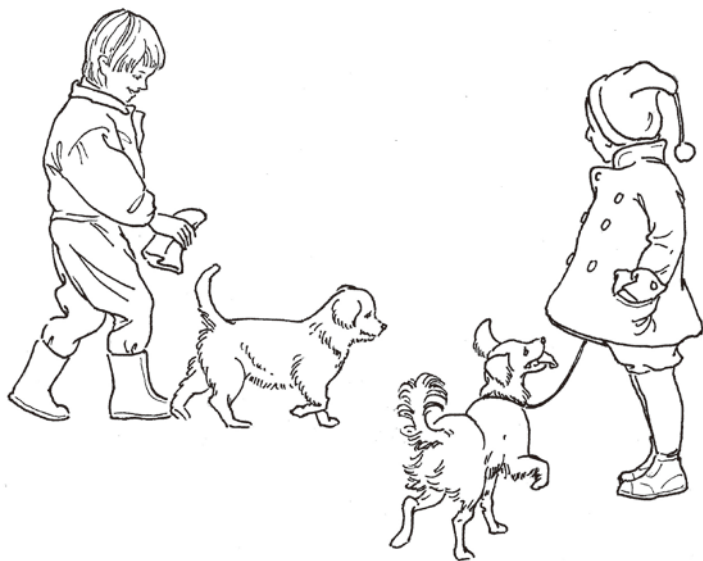

2. 人自由选择去爱上帝和服事上帝，将使人达到更高的层次。藉着顺服，人可以得到永生的奖赏。通过给人以选择的自由和顺服祂的能力，上帝让人有可能赚取一种身体灵魂都奇妙的喜乐、圣洁、不灭的状态。



不灭——永远不死。

被迫——在强大压力之下不得不以特定的方式行事。



改正——纠正、移除或治愈邪恶；一种矫正。

相互的——同样适用于两边的；共享的；对双方或各方都一样。



因为经上有话向法老说：“我将你兴起来，特要在你身上彰显我的权能，并要使我的名传遍天下。”如此看来，上帝要怜悯谁，就怜悯谁，要叫谁刚硬，就叫谁刚硬。这样，你必对我说：“祂为什么还指责人呢？有谁抗拒祂的旨意呢？”你这个人哪，你是谁，竟敢向上帝强嘴呢？受造之物岂能对造他的说：“祢为什么这样造我呢？”

——罗马书 9：17-20



得救的罪人将在永恒中歌唱的属天的赞美诗叫做“摩西和羔羊之歌”（启示录 15：3）。为什么这首得救之歌被称为：

——摩西之歌？

——羔羊之歌？

只有谁能唱这首歌？为什么？

但是，上帝没有提前知道亚当宁愿选择不顺服而不是选择顺服——选择死亡而不是生命吗？人的堕落不在上帝的预旨中吗？是的，上帝当然知道。这件事，像所有的事一样，都在上帝的预旨当中。如果上帝提前知道亚当会做出这个错误的决定，那为什么祂还创造人并给予人选择的能力呢？

同样的，我们必须非常小心这一类的问题。人类罪恶叛逆的内心非常渴望把自己的罪怪罪到别人身上——甚至是怪到上帝身上。然而，在上帝毫无不义。祂的义与圣洁都是完满的。即便我们无法完全明白上帝为何要做那些事，我们依然可以放心，祂的方法是完美正直的。同样的，虽然我们不能越过圣经的启示窥探上帝隐秘的旨意，但上帝的话确实启示了祂创造和试验人，并允许人的堕落的以下几个原因：

1. 在上帝的预旨中，祂不但看到了人的堕落，也为堕落的人预备了拯救——耶稣基督。祂不仅看到了罪是致命的顽疾，祂也预备了医生和药物来医治。在耶稣基督里和恩典之约中，上帝赐给人的，将远超过他在亚当和行为之约中所失去的。这一点会非常详细的呈现在下面几章关于恩典之约的说明中。

2. 藉着人的堕落，荣耀的上帝会更加丰富地启示出来，得到荣耀。上帝长阔高深的爱与完美无缺的义——上帝所有的属性都藉着对罪人的拯救和审判而得着传扬。上帝的公义藉着祂对罪的恨恶和对不肯悔改的罪人的审判而非常清楚地表明出来。上帝的恩典藉着耶稣基督受苦和受难来拯救不配的、只配下地狱的罪人而丰丰富富地显明出来。

亚当和夏娃在乐园中堕落之前，他们了解上帝的爱，一种相互的爱。上帝爱祂所造的人，而反过来，他们也同样爱祂。但是人堕落之后，得救的罪人经历到了上帝的恩典——一种对不配得的罪人丰盛的、单向的、赦免的爱。自从他们堕落之后，得救的罪人会比从没堕落的天使更深地经历上帝之爱，并深深地以此为乐。



在我们学习第六章关于上帝的护理时，上帝已经命定了许可罪发生，并为着祂自己良善的目的而使用它。然而，即便如此，罪依然是罪恶的，罪人也依然是罪犯。圣经从来都禁止我们将罪看为良善的事情。

上帝从永恒中就已命定，并且在数百年前就已预告了加略人犹大会出卖主耶稣基督。上帝使用这一罪恶的行为来达到祂自己良善和美妙的目的——拯救无法计数被拣选的罪人。但是犹大的罪依然是罪行，他依然是个叛徒，因为上帝并没有说服或者强迫犹大去犯罪。犹大是因为他自己充满憎恨和报复的邪恶动机，才自由地选择背叛基督。当犯下这桩罪行时，犹大的动机与上帝许可这桩罪行的原因并不相同。因此，犹大完全为他的罪行负责，与此同时，上帝的预言得着应验，并且祂永恒的意旨坚立着，正如耶稣所宣告的：“人子必要去世，正如经上指着祂所写的，但卖人子的人有祸了。那人不生在世上倒好。”（马太福音 26:24）

同样的真理也适用于我们对堕落看法。虽然上帝使用人的堕落来满足祂自己的目的，我们却绝不能说堕落是“好事”，或亚当的罪是一件“美妙的事情”。亚当的犯罪一直都是悖逆的罪行。他蓄意选择将自己和他的子孙后代都陷入到罪及其可怕的后果中。虽然上帝会使用人的罪来达成美好的目的——这样的目的在人犯罪的时候，可没有想过——但人依然要为自己的行为承担全部的责任。下面这个精彩的故事清楚地阐明了这一真理。

一个带着两个小孩子的家庭在州际高速公路上开了两个小时之后，停在了服务区想休息十分钟。因为他们太匆忙，把车钥匙留在了车里，于是车就被偷了。

他们那时沮丧万分，但后来很快他们就变得万分感恩。在服务区过去几公里处，恰好是他们应该到达那里的时候，发生了牵连十七辆车的特大事故。

偷车贼被逮捕了，在审判他的时候，他的律师告诉了陪审团前面这个奇妙的故事，就是这个偷车贼如何保存了那一家人的性命。然而，法官介入了，问偷车贼：“你知道这个事故将会发生吗？你偷这辆车是为了使他们免于这个严重的事故吗？”

后果——结果；影响；成果。

逮捕——抓住；捕获；拘捕。

介入——来到中间；干预一件事以澄清复杂的事实。



连我知己的朋友，我所倚靠吃过我饭的，也用脚踢我。

——诗篇 41: 9

当下，十二门徒里，有一个称为加略人犹大的，去见祭司长说：“我把祂交给你们，你们愿意给我多少钱？”他们就给了他三十块钱。从那时候，他就找机会，要把耶稣交给他们。

——马太福音 26: 14-16

人子必要去世，正如经上指着祂所写的，但卖人子的人有祸了。那人不生在世上倒好。

——马太福音 26: 24

?

为何保持以下两项真理的平衡是非常重要的呢？所有的事情都包含在上帝的预旨和护理中，但上帝并没有说服或逼迫罪人去犯罪；罪人自由地选择去犯下了他的每一桩罪行。这些真理是如何在创世记 50 章 20 节约瑟对他兄弟的话中体现出来的呢：“从前你们的意思是要害我，但上帝的意思原是好的，要保全许多人的性命，成就今日的光景”？



当谈到上帝的命定和护理时，为什么清楚地将这些真理与上帝的审判区分开是非常重要的呢？上帝审判一个人是根据他的动机和预期的结果，还是根据上帝让这些行为产生的其他后果？为什么？



耶和华上帝吩咐他说：“园中各样树上的果子，你可以随意吃。只是分别善恶树上的果子，你不可吃，因为你吃的日子必定死。”

——创世记 2:16-17

因为上帝知道，你们吃的日子眼睛就明亮了，你们便如上帝能知道善恶。

——创世记 3:5

上帝曾说：“你们不可吃，也不可摸，免得你们死。”蛇对女人说：“你们不一定死，”

——创世记 3:3b, 4

这就如罪是从一人入了世界，死又是从罪来的，于是死就临到众人，因为众人都犯了罪。如此说来，因一次的过犯，众人都被定罪，照样，因一次的义行，众人也就被称义得生命了。

——罗马书 5:12, 18



后裔——所有将来的后代。

偷车贼不得不对这两个问题都回答“不”。

“那么这个证据就可以忽略了，”法官告诉陪审团，“它与这个人有罪与否毫无关系。”

法官很清楚地将这个人的动机和行为与无意的后果区分了开来。为什么当我们看待所有罪行，包括亚当在乐园中的罪时，这种区分是很重要的呢？

亚当的罪是非常可怕和严重的罪，因为以下四个原因：

1. 亚当的犯罪是刻意的。他犯罪时完全知道他的所作所为；他的罪不是无心之失。
2. 亚当的犯罪宣告了对上帝的反叛。选择了不顺服上帝，亚当就是选择了背叛上帝，以自己为上帝。他渴望为自己决定对错、善恶。如此行，亚当就藐视了上帝丰盛的爱与交通。他罪恶的反叛践踏了他的创造者上帝的“心”。
3. 亚当的罪宣告了他认为上帝是骗子。上帝和撒旦必有一个在撒谎。上帝已经宣布，人吃了分别善恶树的果子之后一定会死。撒旦却说人不会死。选择了相信撒旦，亚当就等于是宣告上帝是骗子。
4. 亚当的罪把自己及后人都与上帝分开了。作为在行为之约中所有人类的代表，亚当的罪使他与上帝分离，并将死亡带给所有人类。

下页的表格解释了亚当在乐园中一次可怕的悖逆之举，如何违背了上帝十条诫命中的每一条。



亚当的罪违背了上帝的十条诫命

上帝的诫命	亚当的罪过
1. 我们不能敬拜偶像或其他的神祇。	亚当选择了新的上帝——他自己和撒旦。任何被置于比上帝更高或相等位置上的都是偶像。
2. 我们不能用上帝没有命令的方法来敬拜上帝。	当亚当拒绝了上帝明确的法令之后，他就是设立了自己敬拜的方式。
3. 我们不可以误用上帝的名。	亚当宣告上帝是骗子并藐视祂的属性和话语，如此误用了上帝的名。
4. 我们不可以为着不圣洁或以自我为中心的目的误用安息日。	亚当破坏了安息、与上帝交通的安息状态，本来是上帝把他置于这种状态中的。
5. 我们不可以不顺服或侮辱那些有权柄在我们之上的人。	亚当拒绝尊敬、顺服他在天上的父，他选择了悖逆地我行我素。
6. 我们不可以恨、伤害或杀死别人。	亚当将死亡带给全人类，杀害了他自己及全人类。
7. 我们不可以有不贞的或不洁的想法、词语或行为。	亚当与撒旦相交，撒谎，离弃上帝及其真理，犯了属灵上的淫乱。
8. 我们不可以欺骗或偷盗他人之物。	亚当摘了分别善恶树的果子，犯了偷盗，因为这个果子不是他的，是果子的主人禁止摘取的。
9. 我们不可以撒谎、作假见证或诽谤他人。	亚当作假见证反对上帝并且他的话，他的行为等于是说上帝的真理是谎言，而撒旦的谎言是真理。
10. 我们不可以嫉妒他人，贪恋他人的财产。	亚当觊觎上帝的位置；他对上帝将其置于的位置不满，并想占据上帝的位置。

上帝吩咐这一切的话说：“我是耶和华你的上帝，曾将你从埃及地为奴之家领出来。“除了我以外，你不可有别的上帝。“不可为自己雕刻偶像；也不可作什么形像仿佛上天、下地和地底下、水中的百物。不可跪拜那些像；也不可事奉它，因为我耶和华你的上帝是忌邪的上帝。恨我的，我必追讨他的罪，自父及子，直到三四代；爱我、守我诫命的，我必向他们发慈爱，直到千代。

“不可妄称耶和华你上帝的名；因为妄称耶和华名的，耶和华必不以他为无罪。

“当纪念安息日，守为圣日。六日要劳碌作你一切的工，第七日是向耶和华你上帝当守的安息日。这一日你和你的儿女、仆婢、牲畜，并你城里寄居的客旅，无论何工都不可作，因为六日之内，耶和华造天、地、海和其中的万物，第七日便安息，所以耶和华赐福与安息日，定为圣日。

“当孝敬父母，使你的日子在耶和华你上帝所赐你的地上得以长久。

“不可杀人。

“不可奸淫。

“不可偷盗。

“不可作假见证陷害人。

“不可贪恋人的房屋，也不可贪恋人的妻子，仆婢，牛驴，并他一切所有的。”

——出埃及记 20:1-17



若因一人的过犯，死就因这一人作了王；何况那些受洪恩又蒙所赐之义的，岂不更要因耶稣基督一人在生命中作王吗？如此说来，因一次的过犯，众人都被定罪；照样，因一次的义行，众人也就被称义得生命了。因一人的悖逆，众人成为罪人；照样，因一人的顺从，众人也成为义了。

——罗马书 5:17-19

死既是因一人而来，死人复活也是因一人而来。在亚当里众人都死了，照样，在基督里众人也都要复活。

——哥林多前书 15:21-22

头一个人是出于地，乃属土；第二个人是出于天。那属土的怎样；凡属土的也就怎样。属天的怎样，凡属天的也就怎样。我们既有属土的形状，将来也必有属天的形状。

——哥林多前书 15:47-49

如今耶稣所得的职任是更美的，正如祂作更美之约的中保。这约原是凭更美之应许立的。

——希伯来书 8:6

她将要生一个儿子。你要给祂起名叫耶稣。因祂要将自己的百姓从罪恶里救出来。

——马太福音 1:21

除祂以外，别无拯救。因为在天下人间，没有赐下别的名，我们可以靠着得救。

——使徒行传 4:12

亚当可悲的犯罪使整个人类都陷入了悲惨堕落的境况中。人类悲惨的境况包括：

1. 起源——我们在乐园中深深的堕落。
2. 原因——我们的罪。
3. 现况——我们的全然败坏（我们无力从拯救自己脱离罪恶的状况）。
4. 结果——失去上帝的同在、喜爱和交通，这是死刑的结果（罪导致的分离——身体、灵性的死，永死）。

我们都需要去体验我们悲惨处境的起源、原因、现状和结果这些真理。这些真理在你的生命中是真实的吗？你是否曾经经历过这些真理了呢？

那些知罪，认识到了他们在罪中之悲惨境况的人，就像一个人知道自己得了不治之症，或犯下了应当判死刑的重罪。他的痛苦无法言说。

除了撒旦和其他堕落的天使以外，没有任何人比堕落的人更加伤痛和悲惨了。因为人类的堕落，我们破坏了我们与上帝立约的关系，并与罪、自己、世界和撒旦达成了协议。我们离开了上帝，并打算永远不要再回到祂身边。

如果没有耶稣基督为罪付上的代价，祂为我们付上生命的恩典和让人重生得救的大能，堕落的人就没有任何盼望了。他的情况将毫无希望。但是，感谢上帝，因为祂在耶稣基督里奇妙的恩典和救赎！在基督里面，无助之人就有了帮助，无望之人就有了盼望，灵里已死亡了的人就有了属灵的生命。

你是否经历过因为罪而有的巨大的重压和重担呢？所有拯救或帮助你自己的希望和期待是否全部断绝了？藉着耶稣基督得拯救是否成为了你唯一的盼望和期待呢？

耶稣基督是上帝给堕落之人的答案，失丧的罪人唯一的救赎主，唯一我们可以靠着得救的名。

罪

罪是违反了或没有遵从上帝的律法。罪指向了任何破坏或搞错我们与上帝的关系的事情。

圣经教导我们以下六个罪的特征：

1. 罪是一种道德上的恶。疾病、痛苦、灾害、饥荒和破坏性的风暴等等是灾祸，但是它们不是罪。这些灾祸是罪的后果而不是罪的行为。现代的趋势在谈到罪时会用一种更一般的含义，暗示罪是人没有办法的，因此人也不需要完全负责的东西。但是圣经提到罪是一种特殊形式的罪恶——道德上的恶，人既然有道德感，就要直接为罪负责，因罪受责罚。

2. 罪是绝对错误的。圣经教导我们，无论谁，只要有道德感，那他的动机、想法、言语和行为不是对的就是错的。不是良善的就是罪恶的；在这两者之间，没有道德上中立的状态。在我们所行的一切事上，应当从心底爱上帝、事奉上帝，否则就是犯罪了。当代有人认为动机和行为有中立的，这不符合圣经。在人所行的一切事上，不是对的，就是错的。

3. 罪是没有遵从上帝的律法。一些现代的定义说罪只是人的软弱、身体感染、自私自利、对他人的不友善和耽于声色等等，这并不完全。罪也许包含了部分或所有这些元素，但是最重要的是，罪是违反上帝的律法。罪不止是社会性的，不光是伤害了他人的举动而已。罪也可以是只有个人和上帝所知道的想法、或个人的观点与动机。所有没有遵从上帝律法的都是罪。

4. 罪包含罪咎和败坏。罪是违背上帝的律法，其结果就是罪咎，应当受到公义上帝的惩罚。一些现代观点否认罪包含罪咎不合圣经的。罪也败坏了人类，把人的品格和品行染上了污点。



祢眼目清洁，不看邪僻，不看奸恶。

——哈巴谷书 1:13a

所以你们或吃或喝，无论作什么，都要为荣耀上帝而行。

——哥林多前书 10:31

因为凡遵守全律法的，只在一条上跌倒，他就是犯了众条。

——雅各书 2:10

凡犯罪的，就是违背律法。违背律法就是罪。

——约翰一书 3:4

此说来，因一次的过犯，众人都被定罪

——罗马书 5:18a

谁能使洁净之物出于污秽之中呢？无论谁也不能。

——约伯记 14:4



违法——破坏或违反法律。

一致——同意；协调；和谐。

道德的——关于根据上帝的律法，是非对错的原则。

灾害——祸患、灾难和不幸。

暗示——暗指；显示；意味着。

耽于声色——过度沉溺与肉体的欲望、吸引、嗜好和满足等等。



因为从心里发出来的，有恶念、凶杀、奸淫、苟合、偷盗、妄证、毁谤。这都是污秽人的。

——马太福音 15:19-20a

只是我告诉你们，凡看见妇女就动淫念的，这人心里已经与她犯奸淫了。

——马太福音 5:28

5. 罪是从内心发出的。罪牵涉到了全人。它从内心发出，即一个人的核心。认为罪只是反映了他人的想法和模仿了他人举动的现代论调是不符合圣经的。上帝说，罪是从人最深处发出的，从他的心中，一生的果效所发出的地方。

6. 罪包含动机和思想。当下有人认为只有表达出来的言语和行出来的行为才是罪，这不合圣经。上帝审判的是内心。别人无法看到，但上帝能完全知道我们隐秘的念头和想法，这些也可能是有罪的。



当杰克在他的一群同事面前愤怒地向老板大喊大叫之后，他被停职了三天，之后，他的一个朋友、同事试图安慰他。“杰克，不用担心，你也没办法的。他那样不公正地对待你，你能有什么办法？当然会有点儿不友好的表现。也许你有一点点的过分，但是你并没有真正的错。没人能说你确实做错了。那不过是对他的话过快过度的反应而已。另外，没人能让你为你没有说而可能只是想想的话而负责！

?

这个故事中给杰克的错误的“建议”和“安慰”是什么？为什么？

如果是那样，我不但想停职，我宁肯被解雇！振作点忘了吧。等你回来时，什么事都会被忘记和原谅了。”

为什么杰克朋友的理由与上述圣经中论到罪的六项特征相矛盾？杰克与他朋友的交谈中，暗示了什么严重错误的“建议”和“安慰”呢？

圣经中提到了两种类型的罪会影响我们与上帝的关系——一种是原罪，另一种是本罪。

原罪指的是亚当的第一次犯罪，他在乐园中吃了禁果，这是人类的原罪。

因为我们与亚当的两重关系，自从堕落之后，每个人都生在了罪中——不但是生来就处在有罪的境况中，并且也处在败坏的境况中。原罪包含两方面——生来就有的：

1. 罪咎
2. 罪污

生来的罪咎指的是从亚当的原罪而来的罪咎。因为亚当是他们在行为之约中是人类的立约之父，所以罪咎归算给每个人。上帝指定亚当作为立约的一方，整个人类的代表。藉着顺服，亚当将会为全人类赢得永生，但是因着不顺服，他给全人类带来了罪咎和死刑判决。

马丁先生必须缴纳高昂的联邦税收，所以他严正抗议。“为什么我必须缴这么多？”他愤怒地问道。

“因为现在的政府和以前的几届政府已经花掉了这么多。”他的会计师回答道。

“但是我没有花啊！他们怎么能征收我的呢？”他继续查问道。

“现在和以前的政府是我们国家的正式代表，”会计师回答，“作为公民，我们也分担我们公民身份带来的益处与后果。”

作为人类的公民，我们在行为之约中的代表是谁呢？为什么他的罪的工价会归算在我们每一个人身上呢？



如此说来，因一次的过犯，众人都被定罪

——罗马书 5:18a

谁能使洁净之物出于污秽之中呢？无论谁也不能。

——约伯记 14:4



归算——算到某人头上；征收；记入。

原始——最初；开始。

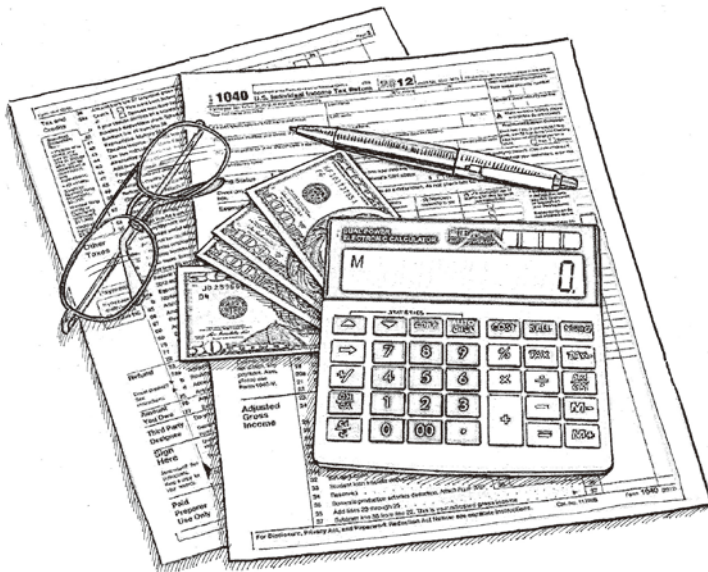



这就如罪是从一人入了世界，死又是从罪来的；于是死就临到众人，因为众人都犯了罪。只是过犯不如恩赐。若因一人的过犯，众人都死了，何况上帝的恩典，与那因耶稣基督一人恩典中的赏赐，岂不更加倍地临到众人吗？若因一人的过犯，死就因这一人作了王，何况那些受洪恩又蒙所赐之义的，岂不更要因耶稣基督一人在生命中作王吗？如此说来，因一次的过犯，众人都被定罪；照样，因一次的义行，众人也就被称义得生命了。

——罗马书 5:12,15,17-18

在亚当里众人都死了。照样，在基督里众人也都要复活。

——哥林多前书 15:22

“我还是觉得不公平，”桑迪回答道，“我做不了什么，是亚当犯了罪。”

桑迪的老师想了一阵，然后在黑板上写下了如下图示：

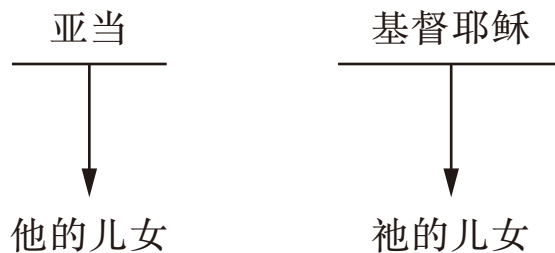

桑迪的老师然后问：“桑迪，上帝的儿女们为什么能得救？”

“因为耶稣基督已经为他们所有人的罪付上了赎价。”桑迪回答。

“他们每个人不需要自己赚得他们自己的义吗？”

“当然不，”桑迪回答道，很奇怪她的老师为什么会如此问，“耶稣基督为他们赚取了所有的义并给予了他们每个人。”

“那是如何给他们每个人的呢？”

“耶稣是他们的头，他们的代表。所以祂所赚得的就应用在了祂的儿女身上。”

“这样公平吗？”

桑迪愣住了。“我明白了，”她回答道，“这是一样的，对不对？”

桑迪的最后一句话“这是一样的”是什么意思？她明白了什么？



在这个例子中比较的是哪两约呢？这两约如何表现了同样的立约代表原则呢？



生来的罪污指的是所有人从他们的生父亚当那里所继承的罪的污染。作为亚当的后代，罪恶的父母生出了罪恶的后代。

生来的罪污也被称为“全然败坏。”这意味着人生来就完全失去了属灵的良善，满了邪恶。堕落的人生来就带有一颗喜爱自己、罪、世界和撒旦的败坏之心。他也完全失去属灵的良善，既无力也不愿寻求属灵的良善。然而，因为上帝的普遍恩典，堕落的人并不是恶魔。上帝抑制了人罪恶、邪恶的内心，并给了他关于权柄、礼貌、关心他人和外在美善的常识。如果没有上帝的普遍恩典，地上将不会有生命。在地狱中，没有上帝的普遍恩典。罪人邪恶的内心将不再受抑制，完全任凭他们自己。

耶和華從天上垂看世人，要看有明白的沒有，有尋求上帝的沒有。他們都偏離正路，一同變為污穢。並沒有行善的，連一個也沒有。

——詩篇 14:2-3

我們都像不潔淨的人，所有的義都像污穢的衣服。我們都像葉子漸漸枯干。我們的罪孽好像風把我們吹去。

——以賽亞書 64:6

耶和華有恩惠，有憐憫，不輕易發怒，大有慈愛。耶和華善待萬民，祂的慈悲，覆庇祂一切所造的。

——詩篇 145:8-9



继承——从祖先那里得到；藉着遗传得到。

“我受够了园艺了，”提姆抱怨道。

“怎么了？”他妈妈问。

“我一直努力想让我的西瓜长大。我做了所有我能做的，但是让它们长大太难了。这些种子总是自行其是。即便我把它们拉出来，它们还是会长回去。”

“你知道这像什么吗？”他妈妈问道，“我想到上周日牧师所讲的主题。”

“噢，我知道，”提姆回答，“我们罪恶的内心。良善的东西很难生长，但是在没有任何帮助的情况下，邪恶的事情总是迅速成长。”

我们满是罪恶的内心是如何比作种满种子的花园相比较呢？





“真可爱！”

“他真像他爸爸。”

“一下就能看出他是谁的孩子！”

“几乎跟他爸爸一个模子印出来的！”

小孩子出生时灵性上所发生的事情也类似。

读一下创世记 5:1-5——

1. 亚当的后代记在下面。当上帝造人的日子，是照着自己的样式造的。
2. 并且造男造女。在他们被造的日子，上帝赐福给他们，称他们为人。
3. 亚当活到 130 岁，生了一个儿子，形象样式和自己相似，就给他起名叫塞特。
4. 亚当生塞特之后，又在世 800 年，并且生儿养女。
亚当共活了 930 岁就死了。



为什么清楚地了解行为之约需要适当地了解恩典之约呢？为什么为了感激基督和祂的救恩，我们必须亲身体验到我们的罪与痛苦呢？

为什么只有耶稣基督是诞生在人类中但没有原罪的那唯一的一位呢？

在第 1 节与第 3 节能看到什么巨大的对比呢？第 5 节表明，这种变化导致了什么悲惨的结果呢？

自从人堕落之后，所有诞生的婴儿都像他们的父亲，生来都因原罪带着罪咎和罪污。

主耶稣是唯一的例外。为什么？祂的父亲是谁？祂“完美地显明”了谁的形像？

复习一下我们与亚当的两重关系和原罪，可以用下图表示：

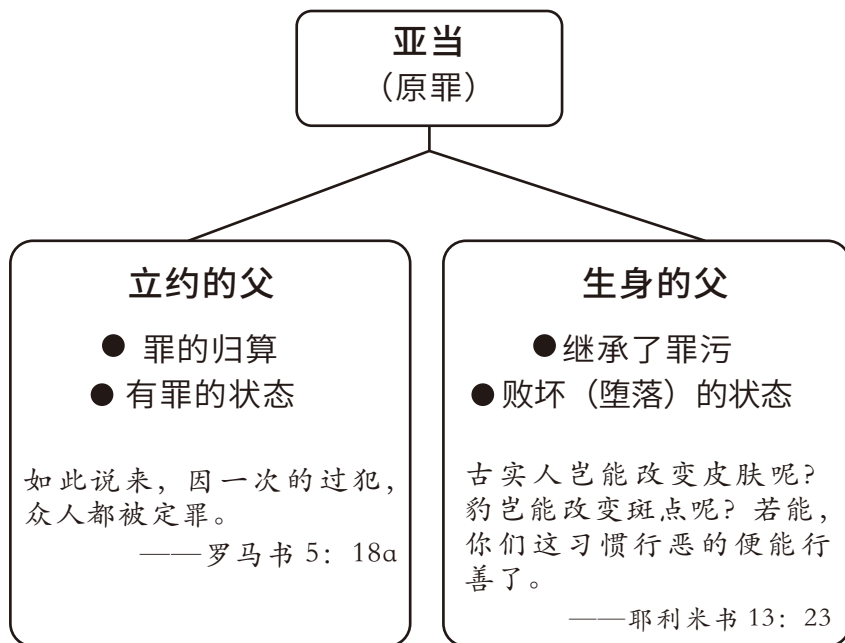

亚当所有的罪都归算到了我们每个人身上吗？还是仅仅只有一样罪？为什么？



标准——关于行为上的期待和要求的水准。

然而，人生来就处于有罪的状态和败坏之境况，并不能免除他应付的责任。上帝造人原是良善和正直的，上帝不会为了适应人而降低祂的要求。祂的要求就是完全地爱上帝和他人。人类的标准是创造他们的上帝所设立的，不是被造的人自己设立的。上帝是不改变的，因此祂的标准也是不改变的。

菲尔是一家服装店的新雇员，老板让他去货仓中找几盒新的冬装，拆封挂在店里。

然而那天下午，菲尔在工作前却跑去一家小酒馆待了好几个小时，然后喝得醉醺醺的到了店里。因此，当他想在货仓找到那几盒衣服时，他怎么也找不到。即便他找到了，醉醺醺的他也没法拆封展示那些衣服。

老板严厉警告了他，将他赶回家，没有付给他那个下午的工钱。

菲尔开始对他的老板非常不满，并抱怨道：“我的待遇不公平。老板让我去做的事情是他明明知道我不





所以凡有血气的没有一个因行律法，能在上帝面前称义。

——罗马书 3:20a



故意的无能为力与不情愿的无能为力有什么区别呢？堕落的人无能为力去爱和服事上帝是故意的还是不情愿的？为什么？

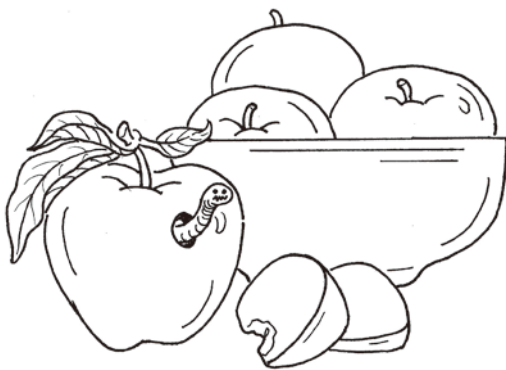

消灭——结束；破坏；使不存在。

了的。我没法找到、拆封那些衣服。我是因为没有做那些我做不到的事情而受惩罚的！”

当老板听到这些，就来到菲尔面前并问他：“我的朋友，你喝醉了来上班是我的错吗？如果你没有把自己弄得不能完成我要求的事情，你就可以做到，对不对？到底哪个是错误和不可理喻的——我的要求还是你的行为？”

这个故事如何说明了这一真理——上帝对我们要求我们无法做到的事情是公义的？

人破坏了与上帝订立的行为之约，消灭了藉着自己的行为赚得永生的可能性。堕落的人已经被罪污染。然而，人的堕落并没有结束上帝的要求，上帝依然对每一个人公正地要求完全的义和圣洁。

本罪由原罪生发而出。我们罪恶败坏的内心是我们生命中各种本罪涌出的源头。本罪是思想、言语和行为上犯的罪。

“当你看到苹果的外面有个虫洞时，虫子是从苹果外面吃进去的，还是从里面吃出来的？”琳达的老师问道。

许多的学生回答了，答案各不相同。琳达不知道答案是什么。

最后老师宣布：“是从里面吃到外面来的。虫卵是在开花的时候就已经存在于里面了，所以后来虫子是在苹果的核心中孵化出来的。它一孵化出来，就开始往外面咬洞了。”

这个例子与人生命中“原罪的虫子”多么类似呢？原罪是什么时候种下的呢？又是在哪里“孵化”的呢？

在“孵化”后，又是如何不停向外面“咬洞”的呢？

一个牧师有一次用下面的方式回答了一群反对原罪这一真理的人：

“你们相信本罪，是吧？”

“是的，当然。”

“那么告诉我，你们曾经见过一棵没有根的吗？”

本罪有两种形式：

1. 疏忽之罪
2. 过犯之罪

疏忽之罪是没有做或忽略了上帝要求我们做的事情——没有思想、谈论和做上帝的律法要求我们的。疏忽的罪见证了我们没有活出上帝律法的标准，没有活出我们应该有的生活。

过犯之罪是做了上帝禁止我们做的事情——思想、谈论和做那些上帝的律法禁止的事情。过犯之罪见证了我們悖逆上帝，违背祂的律法。

牧师又一次在要理问答课堂上解释道：“今晚你们上床睡觉时，如果你没有读一段圣经，并且求上帝祝福祂的话语，你就犯了疏忽的罪。如果你反而读了一本罪恶的书，你就犯了过犯的罪。”

一个小女孩没有听从她妈妈的话，在去玩之前先清理她的房间，所以她犯了疏忽的罪。一个小男孩做了他妈妈告诉他不要做的事情，因此他犯了过犯的罪。

没有适时说出安慰的、支持的或斥责的话是一种疏忽的罪。说一些冷酷的、侮辱人的或不必要的话则是一种过犯的罪。

一名虔诚事奉的老牧师在临终之前，大声向上帝祷告：“噢上帝啊，请赦免我的罪——尤其是我那些疏忽的罪！”

为什么这名牧师刻意强调他疏忽的罪呢？

下页的图表说明了各种各样的罪：



疏忽——忽略或没有做应当做的。

刻意——做了决定要做的事情。

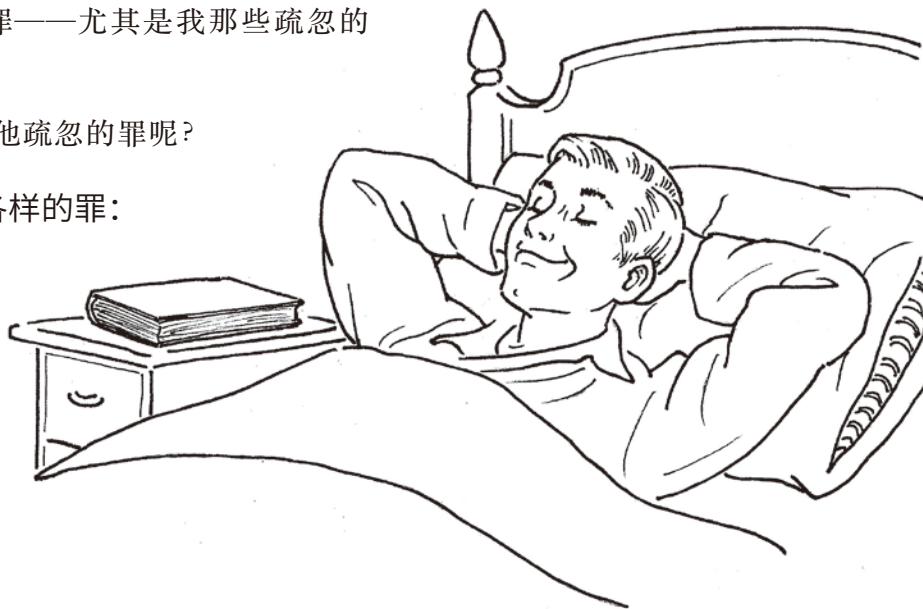

罪——没有遵从上帝的律法

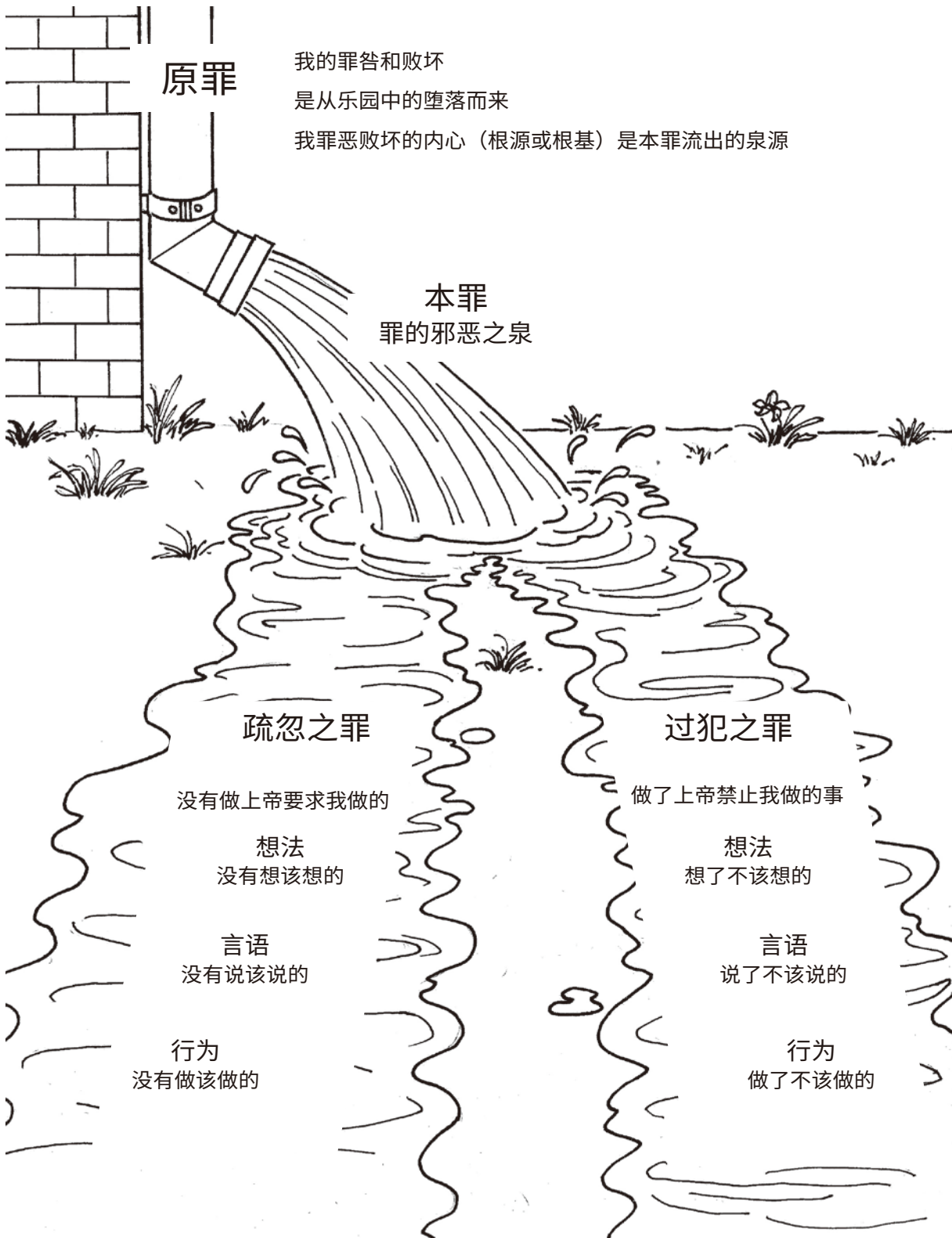

罪的不同不仅是在种类上，也是在程度上。虽然任何罪都是不义、悖逆、败坏，很可怕，要受可怕的刑罚，（因为只要一点点的罪就会让我们在上帝的眼中成为有罪的破坏律法者），但是罪还是分程度的。根据人得到的知识、机会和祝福的不同，罪及其当受的刑罚也有不同的程度。

当耶稣在地上传道时，用强有力的信息清楚地警告哥拉汛、伯赛大和迦百农城——祂经常在这些地方讲道——：

耶稣在诸城中行了许多异能，那些城的人终不悔改，就在那时候责备他们说：“哥拉汛哪，你有祸了！伯赛大啊，你有祸了！因为在你们中间所行的异能，若行在推罗、西顿，他们早已披麻蒙灰悔改了。但我告诉你们，当审判的日子，推罗、西顿所受的，比你们还容易受呢。迦百农啊，你已经升到天上。（或作“你将要升到天上吗”）将来必坠落阴间。因为在你那里所行的异能，若行在所多玛，它还可以存到今日。但我告诉你们：“当审判的日子，所多玛所受的，比你更容易受呢！”（马太福音 11:20-24）

为什么推罗、西顿所受的惩罚比哥拉汛、伯赛大和迦百农还要容易呢？这与它们所领受的知识、机会和祝福有什么关联呢？

圣经中提到的最坏程度的罪是不可饶恕（或不可赦免）的罪。这种罪也被称为亵渎圣灵的罪。当使用“亵渎圣灵的罪”这个术语时，在可饶恕的罪与不可饶恕的亵渎圣灵的罪之间必须要作出区分。圣经提到了使圣灵担忧（以赛亚书 63:10），欺哄圣灵（使徒行传 5:3），使圣灵担忧（以弗所书 4:30），销灭圣灵的感动（帖撒罗尼迦前书 5:19），和抗拒圣灵。这些都是抵挡圣灵的罪，但是它们并不是不可饶恕的罪。

圣经说，人犯了不可饶恕的罪就不可赦免，之后不可能再改变心肠，并没有必要再为其祷告了。



仆人知道主人的意思，却不预备，又不顺他的意思行，那仆人必多受责打；惟有那不知道的，作了当受责打的事，必少受责打。因为多给谁，就向谁多取；多托谁，就向谁多要。

——路加福音 12:47, 48



可忍受的——能够忍耐或容忍。

使人烦恼的——令人恼火的。

销灭——熄灭；镇压；窒息。



有敌意的——带着深深的憎恨、邪恶的意图并渴望去伤害他人。

亵渎——为了嘲弄真信仰，对上帝和崇高的事物说不敬虔和邪恶的话。

超越——超出或超过。



所以我告诉你们：人一切的罪，和亵渎的话，都可得赦免；惟独亵渎圣灵，总不得赦免。凡说话干犯人子的，还可得赦免；惟独说话干犯圣灵的，今世、来世总不得赦免。

——马太福音 12: 31-32

凡亵渎圣灵的，却永不得赦免，乃要担当永远的罪。

——马可福音 3: 29

凡说话干犯人子的，还可得赦免；惟独亵渎圣灵的，总不得赦免。

——路加福音 12: 10

论到那些已经蒙了光照，尝过天恩的滋味，又于圣灵有份，并尝过上帝善道的滋味，觉悟来世权能的人，若是离弃道理，就不能叫他们从新懊悔了。因为他们把上帝的儿子重钉十字架，明明地羞辱祂。

——希伯来书 6: 4-6

它是一种随着时间的增长而不断加深的罪。是对上帝终极的拒绝。要犯下这种罪，人必须先非常清楚地了解真理的知识，并已经在良心和情感上“尝”过真理的滋味。他必须确信上帝的真理到一定程度，若否认这些真理，就不可能是诚实的。在他的思想和良心中，他必须了解了真理。

这种不可饶恕的罪是在人拥有内在的知识和确信时，却有意识、故意和充满敌意地拒绝、诽谤和亵渎圣灵关于上帝在主耶稣基督里的恩典的证据和见证。最后，出于最深的憎恨和敌意，他将真理称之为谎言，将基督称为撒旦，将圣灵称为地狱之灵。

这种罪之所以是不可饶恕的，不是因为其罪咎超出了基督拯救的功德与能力，或者犯这罪的人在圣灵拯救的能力以外，而是因为，在这种程度的罪中，这个罪人拒绝悔改，硬着他的心，消灭他良心的感动，所以上帝最终就任凭他不悔改。

这种罪的后果就是一个人明显表现出憎恨上帝，蔑视真信仰，邪恶地喜爱讥笑、诽谤圣洁之事，一点都不悔恨、忧伤，也不关心自己的灵魂和永恒。

圣经中提到的一些法利赛人和撒都该人展现了这种滔天大罪和可怕境况，他们——在听过基督的传讲和看到祂所行的神迹后，在心中已经完全了解到了祂的真理，也在感情上“品尝”到了祂大能的滋味，并且从良心上知道祂来自于天上——却越来越多地对抗这种确信。

因为耶稣的传讲见证了他们的不是，所以他们越有力地确信真理，就越恨耶稣；直到他们带着怒火否定、辩驳、藐视、嘲弄和亵渎基督。最后，上帝便任凭他们心完全刚硬，良知泯灭，说基督是魔鬼，并且祂的灵的能力是来自魔鬼的首领别西卜，公开地宣告基督的见证是亵渎，还试图说服别人相信他们的论调。并且，他们最终带着邪恶的快感



去逼迫、逮捕、试探、鞭打、嘲弄主耶稣，将祂钉在十字架上。终于，在最后，他们做着一切时，对基督的仇恨和蔑视昭然若揭，他们因嘲弄和诽谤基督而得到了残忍的快乐，他们对自己的灵魂与永生毫无痛悔、悲伤，也毫不关心。

“今天还会有人犯不可饶恕的罪吗？如果有，会怎么发生呢？”玛丽问。

“我来给你举个例子，”老师回答，“兰迪出生并成长在一个基督徒家庭中，并且一直都在基督教学校上学并去教会。他的思想与良心都认识到了真理。有一些特别的时刻，他甚至‘尝到’，或情感上感觉到了上帝的大能和祂的真理。

“然而，在他十多岁的时候，兰迪有了其他的朋友，他们影响了兰迪，于是违背了在家里、学校和教会得到的教导，去了不该去的地方，做了不该做的事，过着不该过的日子。刚开始他去一些不好的地方的时候，他的良心会大声警告。但是，他不停压制良心的感动。一段时间后，他再去那些地方时，他的良心就不再发声了。圣灵上帝已经多次点燃良心的蜡烛，但是每次他都选择吹灭它。最终，上帝不再点燃蜡烛了。”

“然而更糟糕的是，因为家庭、学校和教会都与他的新生活方式相抵触，兰迪开始恨那些良善的，并称他生命中的真理为谎言，良善为邪恶。他越来越多地说出这类话：‘我恨父母——他们太严格了。他们就是不想让我拥有快乐。’或者‘这个破学校——你在那儿什么都做不了。到处都是一连串的说教，我受够了！’或者‘教堂太无聊了。如果不是必须要去，我绝不会在那里！’”

“在内心深处，兰迪知道什么是更好的。他知道真理。但是他并没有改变他的生活方式，也没有看罪和撒旦为仇敌，他硬着心肠抵挡真理并继续活在罪中。信仰和基督成为了他的敌人。他开始恨恶、嘲弄和讥讽他的家庭、学校和教会——尤其是因

因为我们得知真道以后，若故意犯罪，赎罪的祭就再没有了。惟有战惧等候审判和那烧灭众敌人的烈火。人干犯摩西的律法，凭两三个见证人，尚且不得怜恤而死。何况人践踏上帝的儿子，将那使他成圣之约的血当作平常，又亵慢施恩的圣灵，你们想，他要受的刑罚该怎样加重呢。

——希伯来书 10:26-29

人若看见弟兄犯了不至于死的罪，就当为他祈求，上帝必将生命赐给他。有至于死的罪，我不说当为这罪祈求。

——约翰一书 5:16





耶和華說：“你們來，我們彼此辯論。你們的罪雖像朱紅，必變成雪白；雖紅如丹顏，必白如羊毛。”

——以賽亞書 1:18

?

为什么犯罪反对良心的控告是一种非常严重的罪呢？

为什么一个异教徒，一个从没有听过福音的人，不会犯不可饶恕的罪呢？

在现实中，为什么没有什么是“小罪”呢？



为他们是基督徒，因为他们教导上帝的真理。他越来越少地因为自己对父母、老师和教会同工的态度和恶毒言论而悔恨哀恸。他对灵魂和永生的关心变得越来越冷淡，撒旦、罪、世界和做他自己想做的事情变成了值得称赞的好事；而上帝、信仰和基督教教导越来越变成他攻击、嘲弄和诽谤的‘仇敌’。”

“兰迪犯了不可饶恕的罪了吗？”玛丽严肃的问道。

“但是，我不敢说他犯了，”老师回答，“当人犯了不可饶恕的罪时，他就不会再有对罪的惧怕，不会从罪中悔改了，但是兰迪已经危险地走向那个方向。他正在称善为恶，称恶为善。”

当圣灵感动人使人知罪时，撒旦常常试图说服他，他是没有希望的了，他的罪是如此的大，或者他已经犯了不可饶恕的罪。然而，人若受到良心关于罪的警告——意识到自己灵魂的处境，或者确信关于永恒的真理——就证明他们没有犯不可饶恕的罪。犯了这种罪的人永远不会对这些事情有什么

悔恨、悲痛和关心。上帝的话语鼓励所有感受到自己罪的重担的人不要绝望，而是要祈求在耶稣基督里的救恩，因为“凡靠着祂进到上帝面前的人，祂都能拯救到底。因为祂是长远活着，替他们祈求”（希伯来书 7:25a）。没有罪人能超出上帝的拯救范围。

在汉普顿广场公园里，有很多巨大雄伟的橡树。然而，一些树被常青藤杀死了。

如果这些常青藤能在幼小的时候就被连根拔起，这些橡树就不会成为常青藤的牺牲品了。

但是这么多年来，常青藤都任意生长，它缠绕在了橡树的主干和枝条上，一圈又一圈。就像狡猾的蛇一样，常青藤一点点缠绕和杀死了这些树。

从这个例子中，可以学到什么关于罪的教训呢？

死亡

罪一直都是很严重的事情，上帝一直很严肃地对待罪。罪不仅是违反了上帝的律法，也是反叛那位赐下律法者。罪就是侮辱上帝的公义和圣洁。因此上帝总是会公正地审判罪。上帝在圣经中自始至终都在不断警告我们罪的严重后果——因为罪的结果就是死，而死意味着分离——人的灵魂与他的身体分离，并且也与上帝分离。早在乐园中，上帝就警告人，“因为你吃的日子必定死”（创世记 2:17b）。

上帝所提到的死有三重的死。

1. 人体的（身体的、肉体的、或暂时的）死亡
2. 属灵的死亡
3. 永远的死亡

人体的死亡是人身体的死亡。当人体的死亡出现时，一个人的灵魂与肉体就分离了。肉体埋葬掉并回归尘土，但是灵魂却回到那位审判他，并将他送入天堂或地狱的上帝那里。

人被造不是为了死亡的；这是不自然的。人体的死亡是罪的结果。

耶稣基督已经为祂的子民经历并战胜了死亡与坟墓。因此死亡成了所有真信徒的灵魂去往永生的通道。虽然有些上帝的儿女比其他人得到了更多的信心，能在死前清楚地看到这些，但所有信徒都会平安经历死亡进入永生。这个真理让保罗惊叹：“死啊，你得胜的权势在哪里？死啊，你的毒钩在哪里？死的毒钩就是罪。罪的权势就是律法。感谢上帝，使我们借着我们的主耶稣基督得胜。”（哥林多前书 15:55-57）



侮辱——凌辱；耻辱。

人体的——关于人的身体；身体的。



尘土仍归于地，灵仍归于赐灵的上帝。

——传道书 12: 7

?

为什么人体的死亡也被称为“暂时的死亡”？

为什么关于耶稣基督已经战胜了死亡和坟墓的认识会给所有真信徒极大的安慰呢？

当面对死亡时，非基督徒有什么盼望呢？



据此看来，这不在乎那定意的，也不在乎那奔跑的，只在乎发怜悯的上帝。
——罗马书 9:16



上帝将祂的道赐给堕落的人，如何就证明了人有理性呢？

那些相信天然人能自由地选择善恶或藉着行为能为他们赚得部分或全部的救恩的人，是如何否定了圣经关于人的堕落、原罪和全然败坏的真理的呢？



伏尔泰——法国一位非常著名的作家和哲学家的笔名，他生于1694年，死于1778年。作为一名非常坚定的无神论推崇者，他在临终前经历了上帝大能的审判，并且死得非常痛苦可怕。



堕落的——邪恶的；顽固的；与正确相反的。

一位富有的巴黎绅士去看望一位正在慢慢死去的朋友，并承诺将雇佣市里最棒的护士来照顾他。

他从各种途径搜集到相关信息后，就来到一位受人尊敬的护士面前，想雇佣她去照顾那位朋友。当他来到护士面前时，护士问：“你的朋友是基督徒吗？”

绅士吃了一惊。“为什么这么问？是的，他是，”他回答，“但是如果你不介意我问一下的话，你为什么非要问我这个问题呢？”

“先生，”护士回答，“我曾经在无神论者伏尔泰死前看护过他，就算给我欧洲所有的财富，我也不愿再看到另一个不信的人死亡了！”

为什么对信徒和非信徒来说，面对死亡是非常不同的事情呢？

属灵的死亡是一种得不到上帝的救恩和喜爱，无法与祂相交的状态。所有堕落的罪人降生下来时都处于这种悲惨状态。人生来就有原罪——身负罪咎，并且败坏了。属灵的死亡是完全的堕落，人生来就灵里死在罪中。人的罪已经使他灵里与上帝，他唯一属灵生命和成长的源头隔绝。上帝的灵天生就不再住在人里面。

然而，属灵的死亡并不意味着，人没有意志了或者他失去了自主行事的能力。堕落的人依然是理性的存在，并且藉着上帝的普遍恩典，他仍然保留有广义范畴的上帝的形象的特点，就如我们在上一章所教导的。堕落的人依然自由地选择并按他自己的心意而行。但是因为堕落，天然人的意愿是悖谬的，颠倒黑白，渴望服事自己、罪、世界和撒旦，而不是上帝。它完全倾向于邪恶，完全缺乏任何属灵的善——即爱上帝以及他人。天然人的意志是活跃的，他一直自由地做出选择；但是因为是灵性死亡的罪人，他选择的是罪而不是义，是为了他自己而不是上帝。

一些人把他们得救的希望放在了灵性已经死亡的罪人身上，指望他们做出决定选择基督，或选择为上帝而活。这是虚假的盼望。指望全然堕落的罪人能为自己做出正确决定，都是虚假的盼望。相信堕落的人会运用他的自由意志去选择上帝，就是否定了圣经关于人的堕落，全然败坏和属灵死亡的真理。

为了说明属灵里死亡的罪人没有任何希望能靠自己结出属灵的果子，一位父亲把一些花砍掉根部，把它们扔在草地上，并告诉他的儿子，他相信这些花能继续生长并开花。

儿子回答这是不可能的，他回应道：“没错，儿子。这与灵里死亡的罪人是同一个道理。上帝是人唯一的属灵生命和成长的源头，与祂分离的人，也不可能在离开祂后还结出属灵的果子。”

人得救的盼望一定要建基于上帝身上，不能在堕落人的身上。上帝是全能、仁慈的。祂出于主权，宣告祂渴望藉着耶稣基督的功德来拯救失丧的罪人。上帝的意愿、恩典和工作——不是堕落的人的意愿、决定和工作——是得救盼望的圣经根基。

当人在乐园中第一次犯罪之后，立刻就经历到了灵里死亡的后果。属灵的死亡，失去上帝的喜悦，无法与祂相交，包含以下几方面：

1. 失去上帝的形象（狭义的），失去了敬虔的知识、义和圣洁。
2. 意识到自己赤身露体——羞耻的感觉；在上帝面前不再敞开、放松。
3. 良心的恐惧——罪疚感和对上帝的惧怕；丧失了纯真。
4. 从乐园中被驱逐——在上帝面前，所有的不义都将除去；人一度与主保持亲密关系，蒙福地与祂相交，现在失去了这种福分。

长在西印度群岛的毒番石榴树，能结出非常吸引人的果子。它的果实看起来非常可口，闻起来也非常的香。但是如果吃下去，就会死。当地人把箭沾在这种树的树汁中，以此来毒害敌人。一点点的树汁或果汁就会非常致命。

这种树的外观和致命的后果，如何说明了人的堕落和罪的真理呢？



驱逐——被驱赶或赶出去的境况。



耶和華上帝呼喚那人，對他說：“你在哪里。”

他說：“我在園中聽見祢的聲音，我就害怕。因為我赤身露體，我便藏了。”

於是把他趕出去了。又在伊甸園的東邊安設基路伯和四面轉動發火焰的劍，要把守生命樹的道路。

——創世記 3:9-10,24



这人也必喝上帝大怒的酒，此酒斟在上帝忿怒的杯中纯一不杂。他要在圣天使和羔羊面前，在火与硫磺之中受痛苦。

他受痛苦的烟往上冒，直到永远永远。那些拜兽和兽像受他名之印记的，昼夜不得安宁。

——启示录 14:10-11

?

为什么天然人对上帝属灵呼召的反应就像创世记 3 章 9 到 10 节亚当的反应一样呢？“耶和华上帝呼唤那人，对他说，你在哪里。他说，我在园中听见祢的声音，我就害怕。因为我赤身露体，我便藏了。”

罪仅仅是使人与上帝分离吗，还是也使人之间分离呢？你能在当今的社会中看到哪些两者的证据呢？

辛迪总是很喜欢与妈妈聊天。通常在傍晚的活动都结束后，辛迪很享受在这时与她妈妈谈谈这一天所发生的事情。

然而，昨天晚上，辛迪对她的父母撒谎了。她告诉父母，她和平时的那几个朋友一起去参加学校的活动了，但其实她是与另外的朋友一起去了另外的地方。

第二天一早，辛迪感到非常不自在。她推迟了去早餐桌前的时间，留在了房间里。她很害怕出现在妈妈的面前。她开始编造谎言，像无花果树叶一样，来遮盖赤身露体的事实。她没法用言语来描绘她的感觉，但她就是感觉自己是赤裸敞开的，并且害怕出现在她妈妈面前，然而同时她又对自己想躲避妈妈而感到内疚。

罪的后果在今日与最初那时多么相似呢？辛迪在妈妈面前时的感觉与亚当和夏娃在上帝面前的感觉多么相似呢？

永远的死亡是在地狱中对罪人的身体和灵魂的永恒惩罚。这是上帝对罪的最大的惩罚。它也是人堕落的最终后果。在地狱中，上帝完全不管罪人了，并且上帝对罪的忿怒将完全倾泻下来。在那里，他们将完全与仁慈的上帝隔绝，不但与上帝拯救的恩典无份，也与任何普遍恩典的福分无关。圣经说，地狱中的永死是没有停歇、混杂或终结的。故意犯罪对抗一位永恒无限的、圣洁公义的上帝意味着什么，在地狱里的罪人将会永远经历到。



人的三种死亡可以在下表中如此定义：

三种死亡	
死亡的类型	分离
1. 人体的	灵魂脱离肉体。
2. 属灵的	灵魂与上帝拯救的恩典、喜悦和交通无份。
3. 永远的	人（肉体与灵魂）永远失去上帝的特殊恩典和普遍恩典。

堕落的人处在最悲惨的境况当中。他的悲惨包括：

1. 他的罪（或罪恶的境况）使他与上帝分离，而上帝是他属灵生命和成长唯一的源头。
2. 他的无力（或罪恶的状态）使他无法将自己从属灵的死亡之中拯救出来。
3. 因为罪的工价乃是死，所以对他的惩罚（或罪的后果）就是与上帝的恩典完全分离，并在上帝全然的忿怒中永远受罚。

可悲的是，堕落的罪人却对他的无知毫无知觉。他感受不到他的悲惨。他对自己的罪恶境况也毫不关心。这种可悲的境况可以用下面的故事来说明：

曾经一度，当局使用罪犯去建筑波特兰监狱高大厚重的围墙。每一块砖头都使他们更加不可能逃亡。然而，囚禁他们的墙正是墙内囚禁的人所建造的。

这个故事如何刻画了一个不悔改的罪人的呢？故事中的囚犯是被迫修筑他们的围墙，但是罪人是自愿修筑囚禁他们的围墙。这又如何使罪人的境况变得更加可悲呢？



我们都像不洁净的人，所有的义都像污秽的衣服；我们都像叶子渐渐枯干。我们的罪孽好像风把我们吹去。

——以赛亚书 64:6

古实人岂能改变皮肤呢？豹岂能改变斑点呢？若能，你们这习惯行恶的便能行善了。

——耶利米书 13:23

因为罪的工价乃是死。

——罗马书 6:23a



无力——无能为力；完全缺乏力量或能力。

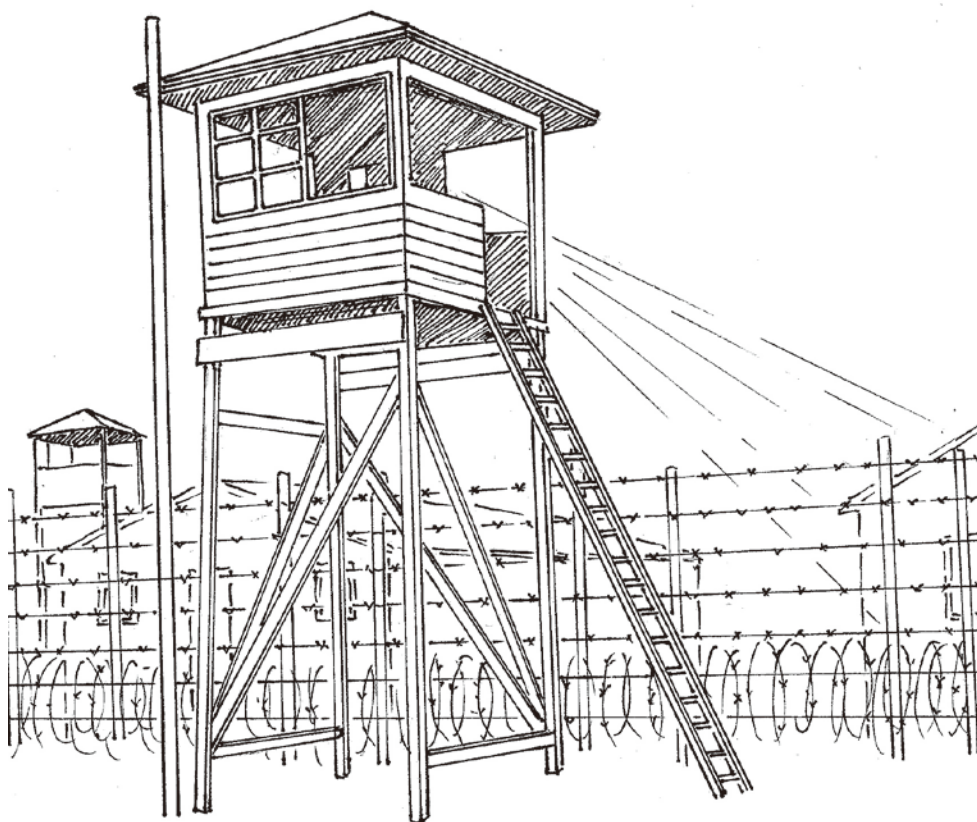

想象一下，一天晚上，一名士兵穿过外墙，割开数米的铁丝网，轻轻敲响了一所旧军营的窗户，在那里，囚禁着一些在战争中被俘虏的战友。他兴奋地告诉他们，逃离的路已经安排好了。

然而，令他沮丧的是，朋友们已经被洗脑了，他们竟然认为现在过得还不错，所以并不想离开。他想尽各种办法——说明他们现在缺衣少食，居住环境糟糕；指出他们现在被奴役的境况；并向他们描绘继续留在这里最终将落得可怕的下场，丢了性命。但是他们并不关心。“要是逃了，事情可能会变糟的，”他们回答。

他绝望了，又向他们描绘了逃脱之路是何等的美妙，在那里等待着他们的自由是何等的美好，以及祖国将给予他们何等的荣耀；但是他们依然不感兴趣。

最终，他们告诉他，他们会考虑的，但是现在，先别管他们了，因为他们还想要接着睡几个小时。

这个例子可以类比堕落之人的处境和对救恩之道的反应，救恩之道是耶稣基督开启的，罪人可以藉此逃离罪的捆绑。毫无疑问，战争中俘虏的境况是很可怜的；但是那些看不到自己很悲惨的人是更加悲哀的，为什么？



启示录3章17和18节如何适用于这个故事所描述的属灵教训呢？“你说：我是富足，已经发了财，一样都不缺。却不知道你是那困苦、可怜、贫穷、瞎眼、赤身的。我劝你向我买火炼的金子，叫你富足；又买白衣穿上，叫你赤身的羞耻不露出来；又买眼药擦你的眼睛，使你能看见。”

莱德博尔牧师《简明儿童要理问答》中写道：

问：最悲惨的是什么呢？

答：没有感受到我们的悲惨。

为什么这是真的呢？



在屈梭多模（Chrysostom）被逮捕后，皇帝问他的谋臣应该怎么处理他。“有什么东西是他最惧怕的——惧怕到他会放弃他的信仰？”

众谋士提出了各种各样的建议，一个谋士回答道：“陛下，我了解他。监禁、流放、甚至处死都不会让他惧怕的。只有一件事是他所惧怕的——那就是罪。”

罪是你最惧怕的吗？

当看到人深深的悲惨境况、他的罪、全然无力和要受的惩罚之后，我们会倾向于绝望地问：“人真的毫无希望了吗？”从人这一面来说是这样的；但是人的罪并不是全部。下面的故事为我们提供了有启发的说明。



为什么人感受不到自己悲惨的天然境况是他最大的悲哀呢？



屈梭多模——君士坦丁堡的大主教，在放逐中死于公元438年。

放弃信仰——公开收回或否认以前认信是真理的东西。

放逐——驱逐；被定罪而离开一个国家。

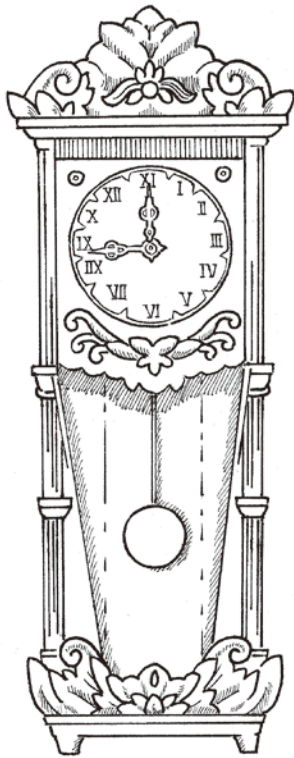

有一次，一个人漂亮的挂钟停止运行了。“放一段时间看看，”有人建议。“上点油，”另一个人建议。“摇摇它！”“换个地方放，”或“把它带到这个或那个店里去，”其他人纷纷建议。但是这些都不管用——它的情况看起来已经毫无希望了。

当所有其他的方法都失败后，钟的主人带着钟回到了当初造它的工匠那里，工匠彻底翻新了钟，于是钟又运转良好了。

人的内心已经在灵性上死亡了。他唯一的希望是回到他的创造者那里得到完完全全、彻彻底底的更新。

创世记 3 章讲述了人的罪、堕落和惩罚，所以常被称为圣经中的“黑暗篇章”。但是福音的第一个应许，关于救赎主的应许，也一样出现在本章中。上帝是应当称颂的！祂没有任凭所有人都留在自作自受的悲惨境地中，而是施恩为失丧的罪人开了一条奇妙完全、丰盛仁慈的拯救之路，就是藉着祂儿子主耶稣基督的死来付上了赎价。在人破坏了行为之约并将自己陷入绝望的悲惨境地之中后，上帝启示了第二个约，恩典之约，借此人可以重新回到与上帝的关系和交通之中，并永远恢复与上帝的团契，蒙祂喜爱。下一章将仔细讨论恩典之约。

你是否已经了解、感觉到自己的原罪和本罪了呢？如果是的话，你就再不会盼望、期待靠着自己的努力、行为和义。你是否已经看到、盼望并信靠耶稣基督来得救呢？如果是这样，你的内心应该深深渴望越来越在万事上爱祂、服事祂。



我又要叫你和女人彼此为仇；你的后裔和女人的后裔也彼此为仇；女人的后裔要伤你的头，你要伤祂的脚跟。

——创世记 3:15

故此，我所愿意的善，我反不作。我所不愿意的恶，我倒去作。但我觉得肢体中另有个律，和我心中的律交战，把我掳去叫我附从那肢体中犯罪的律。我真是苦啊，谁能救我脱离这取死的身体呢？感谢上帝，靠着我们的主耶稣基督就能脱离了。

——罗马书 7:19, 23-25a

1. 人还保有上帝的形象吗？

不，他因为犯罪而失去了。

2. 人的第一个罪是什么？

吃了分别善恶树的果子。

3. 分别善恶树长在哪里？

在乐园中，在伊甸园中。

4. 这棵树上结了什么果子？

我们不知道，因为圣经没有告诉我们。

5. 亚当和夏娃谁先吃了这树上的果子？

夏娃。

6. 谁骗了她？

魔鬼，以一条蛇的形态。(创世记 3:1-7)。

7. 他说服她相信什么？

如果她吃了禁果，不会死的，反而会像上帝一样能分辨善恶。

8. 谁诱惑亚当吃了禁果？

他的妻子；她把禁果给了他，他就吃了。

9. 我们从哪里可以看到人堕落的这段历史？

创世记第 3 章。

10. 亚当和夏娃的犯罪导致了什么严重后果？

(1) 失去了上帝的形象，(2) 意识到自己赤身露体，(3) 良心的恐惧，(4) 从乐园中被驱逐和 (5) 死亡本身。

11. 亚当的罪影响到了我们吗？

是的，它被归于我们每一个人。

12. 为什么亚当的罪归于我们呢？

因为亚当在行为之约中是立约的一方，他是他所有后代的代表。“这就如罪是从一人入了世界，死又是从罪来的，于是死就临到众人，因为众人都犯了罪。”(罗马书 5:12)。

13. 作为亚当堕落的结果，我们有了什么样的罪？

原罪。“我是在罪孽里生的。在我母亲怀胎的时候，就有了罪。”(诗篇 51:5)。

14. 共有几种罪？

两种：原罪与本罪。

15. 原罪是如何归给我们的？

通过归算和遗传。

16. 谁将亚当的罪归算给我们的？

上帝。

17. 上帝归算给了我们什么？

罪咎。“因一人的悖逆，众人成为罪人；照样，因一人的顺从，众人也成为义了。”(罗马书 5:19)。”

18. 我们继承到了什么？

罪污。“谁能使洁净之物出于污秽之中呢？无论谁也不能。”(约伯记 14:4)。

19. 我们从谁那里继承了原罪呢？

从我们的父母。

20. 我们原罪的定罪中包含了什么？

我们受到亚当的罪的惩罚 (罗马书 5: 18)。

21. 罪污是什么？

整个人天生的败坏。

22. 所有人都有原罪吗？

是的，所有人除了基督。“从肉身生的，就是肉身。”(约翰福音 3:6)。

23. 为什么基督没有原罪呢？

因为祂是圣灵感孕而生的。

24. 所有人都有本罪吗？

是的，我们在许多事上都有过失 (雅各书 3:2)。

25. 本罪是如何犯下的？

在思想、言语和行为上。

26. 所有天然人都处在悲惨的境况中吗？

是的，因为所有人都生在堕落的状态中。

27. 哪三件事代表了悲惨的本质？

(1) 我们的罪，(2) 我们无力胜过我们的罪，和 (3) 我们的罪所应得的惩罚。

28. 所有人天生就无力行出属灵的良好吗？

是的，“原来体贴肉体的，就是与上帝为仇。因为不服上帝的律法，也是不能服。”(罗马书 8:7)。

29. 人有自由意志或内在的能力去选择行出属灵的良好吗？

没有。“你们死在过犯罪恶之中，祂叫你们活过来。”(以弗所书 2:1)。

30. 所有上帝的命令、威胁和应许都落空了吗？

没有，因为这些是上帝用来管理作为理性受造物的人使其履行职责的手段。

31. 罪的惩罚是什么？

死。“罪的工价乃是死。”(罗马书 6:23)。

32. 共有几种死？

三种：人体的，属灵的和永远的。

33. 什么是人体的死亡？

灵魂与肉体的分离。

34. 什么是属灵的死亡？

与上帝的喜爱分离并无力去做、说和想任何不罪恶的事情。

35. 什么是永远的死亡？

在地狱中承受永远的惩罚。

36. 所有的罪都应受地狱的惩罚吗？

是的，即使是最小的罪。“凡不常照律法书上所记一切之事去行的，就被咒诅。”(加拉太书 3:10)。

37. 有没有可以原谅的罪？

有，“所有的罪都可以在基督里得赦免，唯独褻渎圣灵的罪，总不得赦免。(雅各书 2: 10)。”

38. 行为之约因罪而废去了吗？

是的，在使人藉着行为称义的能力那方面。

39. 从人的悲惨中我们能得出什么样的结论？

(除了撒旦以外) 没有任何造物能比堕落后的天然人更悲惨了。

第八章

第一部分 复习

1. 说出撒旦用来对付夏娃的四种手段，今天它仍在用这些手段来诱惑人犯罪：

- a _____
- b _____
- c _____
- d _____

2. “堕落”是什么意思？

3. 为什么上帝知道亚当会堕落，还要创造有可能堕落的亚当呢？请列出四条圣经理由。

- a _____
- b _____
- c _____
- d _____

4. 探寻上帝永恒的预旨中创造亚当又允许他堕落的原因很危险。请描述两种危险：

- a _____
- b _____

5. 为什么亚当起初犯罪是非常严重的事？请陈述四条原因：

- a _____
- b _____
- c _____
- d _____

6. 人类的悲惨境况包含了什么？请说出四种特征，并解释：

- a _____
- b _____
- c _____
- d _____

第八章

习题

7. 请定义“罪”这个词：_____

8. 相比当代关于罪的定义，圣经关于罪的教导有六个特点：

a _____ d _____

b _____ e _____

c _____ f _____

9. 原罪包括人生来就有的 _____ 和 _____。生来就有的 _____ 是归算给每一个人的，因为亚当是我们 _____ 的父。生来就有的 _____ 是每个人继承的，因为亚当是我们 _____ 的父。

10. 说出两类本罪，并解释：

a _____

b _____

11. 所有人都在 _____，_____ 和 _____ 中犯了疏忽之罪和过犯之罪。

12. 三重的死亡是哪三重？请一一指出并解释。

a _____

b _____

c _____

13. 人堕落之后立即经历了四种属灵死亡的后果，请一一列出：

a _____

b _____

c _____

d _____

14. 有三件事使得人悲惨的境况十分可怕，请指出这三件事：

a _____

b _____

c _____

第八章

第二部分 大开眼界

1. 关于如何论及他人,从撒旦质疑上帝的方式中,可以学到什么功课呢?

2. 人行事乃是在上帝不变的预旨之下,那么为什么他自身还负有责任呢?

3. a 亚当在乐园里有自由意志选择善恶吗? 请解释:

b 堕落的人继续作出自由的选择。为什么他凭自己的意志将永远不会选择上帝呢?

c 为什么堕落之人得救的盼望必定在于上帝白白的恩典,而非人的自由意志?

4. 请学习圣经所说的罪的六个特点。第五和第六个特点如何清楚地将上帝的律法和人的法律对罪的定义区分开来了?

5. a 请描述不可赦免的罪具有的特点:

b 为什么这罪不可赦免?

c 为什么“不可赦免的罪”这一说法比“干犯圣灵的罪”更加清楚地区分出了这种罪呢?

6. 以下的事如何让人堕落的境况更加可怕呢?

a 堕落的人无能为力:

b 堕落的人认识不到,或者感受不到自己的悲惨境况:

第八章

第三部分 圣经应用

1. a 罗马书 5:19-21 如何说明上帝通过人的堕落犯罪来展现恩典乃是无比荣耀的？

b 罗马书 6:1-2 如何严厉警告我们，不要把人堕落犯罪说成是好事？

2. 从下列经卷中各找出一节经文来清楚说明堕落之人全然败坏这一可怕的真相：

a 罗马书 3 章—— _____

b 以弗所书 2 章—— _____

c 传道书 3 章—— _____

3. 研读以下经文。这些经文如何说明了每个人都成就了上帝的旨意，但他们都要为自己的罪负全责？

a 创世记 25:23, 29-34—— _____

b 罗马书 9:17；出埃及记 8:15,32—— _____

4. 关于人堕落之后果，创世记 5 章一再教导了什么清晰有力的功课？

第四部分 教会先辈的作品

用自己的话解释以下引文的含义。

1. “罪有魔鬼为父，羞辱为伴，死为工价。”（汤姆·华森）

2. “罪是死亡的力量，是力量的死亡。”（多马·亚当斯）

3. “上帝绝不允许罪恶发生，除非祂能从恶事中带来好的后果。”（奥古斯丁）

第五部分 侧边问题摘录

1. 得救的罪人将要永远颂唱的天堂赞歌称为“摩西的歌,和羔羊的歌”(启示录 15:13)。

为什么这首拯救之歌称为“摩西的歌”和“羔羊的歌”呢?

只有什么人才能唱这首歌? 为什么?

2. 为什么说,要恰当领会恩典之约,就要清楚理解行为之约? 为什么说,要领略基督和祂的救恩,就要切身体验自己的罪和愁苦?

3. 为什么耶稣基督是唯一生而为人却没有原罪的?

4. 亚当的所有罪都归算给我们了吗? 还是说只有一样罪归算给我们了? 为什么?

5. 有人说,天然人能自由选择善,或者能通过善行挣得部分或全部救恩。这种看法如何否认了圣经关于人的堕落、原罪和全然败坏的教导?

第八章 进深题目

第六部分 自选侧边问题

请找出你感兴趣的两个侧边问题（没有在章末习题中出现过的问题），写出你的回答。

1. 问：_____

答：_____

2. 问：_____

答：_____

第七部分 动脑动手

1. 设计一张表，展示在乐园里撒旦用来诱惑人犯罪的伎俩，以及亚当的罪为什么很严重。可以加入一些例子说明撒旦今天还在用这些伎俩来诱惑人犯罪。
2. 策划一场辩论，其中一方使用现代的方式来定义罪的特点，另一方则用圣经的方式。
3. 画一张海报，清楚展现堕落之人与他们立约的父、生身的父亚当之间的关系，以及这样的关系带来的结果。
4. 制作一张表，描绘各类的罪。
5. 写一份关于不可赦免之罪的报告，清楚地辨明其各样特点。一些经文指出，某些法利赛人和撒督该人在基督在世时犯了这种罪，研究一下这些经文。
6. 制作一张有教育意义的海报，清楚显明并定义三种类型的死。研究相关的一些经文，并将其写在海报上。

第九章

青少年圣经教义第一册

正如死去的木桩成为新生的植物与花朵的养分一样，基督也藉着死亡，用祂重生的大能赐下了生命。

上帝的恩典之约在永恒中就已经坚立。它进入时间进程中进行了拯救罪人的行动。

恩典之约由圣父上帝设计，由圣子上帝买赎，并由圣灵上帝施行；但是祂们的工作乃是合一的。



比利时信条

第十七条 论堕落之人的恢复

我们相信最慈爱的上帝，以祂的智慧与善良，看到人把自己陷入暂时与永远的死亡中，使自己完全愁苦，当他战兢想要逃避祂的面时，就想要安慰他，应许他将祂的儿子赐下，祂将要为女子所生，祂要打碎蛇的头，使他快乐。

摘自改革宗教义标准



多特信经

第二项教义 论基督的死，和人藉此所得的救赎

第八条

因为这是父上帝主权的旨意与极恩惠的意愿与目的，叫祂儿子极宝贵之死的复苏与拯救的效能临到所有选民，将称义信心的恩典唯独赐给他们，藉此使他们确实得救；那就是，上帝的旨意乃是叫基督在十字架上所流的血，坚固了新约，并有效地从各民、各族、各国中拯救那些（唯独那些）从永远蒙选召的人得救，就是圣父所赐给祂的那些人；祂又赐给他们信心，这信心连同圣灵所有其他的恩赐，都是祂藉祂的死所买来的；又除掉他们的原罪与本罪，不拘是他们相信以前或以后所犯的罪，都一并除清；并且既然信实地保守他们到底，就至终无瑕无疵，把他们带到上帝面前，得享永远的荣耀。

第九条

此对选民的旨意是从永远的爱所发出的，从世界之始以迄今日已经具有权能地完成了，以后要继续完成；虽然有阴间权柄所有无效的反抗，但选民在适当的时候就被集合成为一体，成为信者所组成的教会，这教会的根基就是基督的血。这教会要以坚贞的爱来爱祂，并忠实地服事他们的救主，祂如新郎为新妇在十字架上舍命，并在今世直到永远赞颂祂。



多特信经

第三与第四项教义 论人的败坏、归向上帝及其方式

第十五条

上帝没有义务要将这恩典赐给任何人。因为人没有先给祂作为偿还的根基，怎能叫上帝偿还呢？不是的，人除了罪恶和虚伪之外，别无所有。因此，领受上帝恩典的人应当永远感谢上帝。凡领受者，或是完全不顾这些属灵的恩赐，而对自己的情况感到满足；或是未想到自己的危险，而空夸自己所没有的。至于那些在外表上承认信仰的，而又过正常生活的人，我们必要按照使徒的榜样，尽最大的善意去谈到他们，判断他们，因为我们不知道人心底中的隐秘。至于尚未蒙召的人，我们就应当为他们向上帝祷告，祂是使无变有的。我们万不可以高傲的态度对待他们，就好像那使我们与人不同的，乃是我们自己一样。

恩典之约

上帝是立约和守约的上帝。祂喜悦向祂的被造物显明祂自己，并与祂的被造物建立关系。

“约”这个词就是“协议”的意思，在两方或多方之间的协议。当我们谈到人类的协议或约时，确实如此。人类的协议会使立约双方都受益。然而，当我们谈到立约和守约的上帝时，我们指的是施恩立约。

上帝是无限的、完美的、完全的和自足的存有。没有什么能增添祂的伟大和完美。祂在自身存有之外没有任何所需要的东西。因此，祂渴望与祂的受造物建立约的关系，是白白赐下的恩，是上帝恩典单方面的启示——祂丰盛、满溢的爱。

上帝没有责任与人进入任何关系或协议中。如果上帝选择永远不向人启示祂自己，人也不能说上帝不公义。作为被造物，我们不能向我们的创造者提任何要求。因此，上帝的立约、祂愿意与人建立关系，都反映了祂的恩典——祂长阔高深、单方面的爱与关心。



约——协议；两方或多方的合同。



只是分别善恶树上的果子，你不可吃，因为你吃的日子必定死。

——创世记 2:17

我们都像不洁净的人，所有的义都像污秽的衣服；我们都像叶子渐渐枯干。我们的罪孽好像风把我们吹去。

——以赛亚书 64:6

就是天使犯了罪，上帝也没有宽容，曾把他们丢在地狱，交在黑暗坑中，等候审判。

——彼得后书 2:4



上帝暂时的约如何显明了对人的恩典？为什么它们重要？上帝永恒的约如何显明了更深的恩典呢？为什么它们更加重要呢？



暂存的——关乎这一生的；只能有限的存在。

挪亚时代——指向挪亚。

下面的图表表明了上帝与人所立的一些约，有些是出于祂普遍恩典，属于自然界的事，关乎人暂存于今世的境况；有些是出于拯救之恩，属于救恩的事，关乎人永恒的境况。

上帝与人所立的一些约

I. 暂时（普遍恩典）的约（关乎自然，以及人与他今世处境的关系）

<p>A. 自然之约（或普遍恩典之约或挪亚之约）</p>	<p>上帝晓谕挪亚和他的儿子说：“我与你们和你们的后裔立约，并与你们这里的一切活物，就是飞鸟、牲畜、走兽，凡从方舟里出来的活物立约。我与你们立约，凡有血肉的，不再被洪水灭绝，也不再有洪水毁坏地了。”上帝说：“我与你们并你们这里的各样活物所立的永约，是有记号的。我把虹放在云彩中，这就可作我与地立约的记号了。”</p> <p>——创世记 9: 8-13</p>
<p>B. 白日黑夜之约</p>	<p>耶和华如此说：“你们若能废弃我所立白日黑夜的约，使白日黑夜不按时轮转。”耶和华如此说：“若是我立白日黑夜的约不能存住，若是我未曾安排天地的定例。”</p> <p>——耶利米书 33: 20, 25</p>

2. 永恒（救恩）的约（关于救恩和人在永恒状态下与上帝的关系）

<p>A. 行为之约</p>	<p>耶和华上帝吩咐他说：“园中各样树上的果子，你可以随意吃。只是分别善恶树上的果子，你不可吃。”</p> <p>——创世记 2: 16-17a</p> <p>死既是因一人而来，死人复活也是因一人而来。在亚当里众人都死了；照样，在基督里众人也都要复活。</p> <p>——哥林多前书 15: 21-22</p>
<p>B. 恩典之约</p>	<p>如今耶稣所得的职任是更美的，正如祂作更美之约的中保。这约原是凭更美之应许立的。</p> <p>——希伯来书 8: 6</p> <p>若因一人的过犯，死就因这一人作了王；何况那些受洪恩又蒙所赐之义的，岂不更要因耶稣基督一人在生命中作王吗？如此说来，因一次的过犯，众人都被定罪；照样，因一次的义行，众人也就被称义得生命了。</p> <p>——罗马书 5: 17-18</p>

我们以前学习过，上帝与亚当和他的后裔在乐园中处于拯救性的约的关系，即“行为之约”。亚当不管是身心还是思想情感，都拥有完全的能力来守约；他最深的渴望



就是去爱上帝、服事他的创造者。然而，因着陷入到骄傲的试探中，亚当和他所有的后裔都破坏了行为之约。罪完全改变了人的境况并使他从荣耀落入了愁苦中。因着他的堕落，人类与上帝隔绝了，让他得到三重死亡的公义判决，并使他再也没有能力改变自己的境况。

上帝可以非常正义和公正地任凭整个人类处于罪和愁苦的境况中，因为这是他们自作自受。上帝已经公义地永远把所有犯了罪的天使定罪。撒旦知道定罪后的痛苦结果，也知道上帝不能撒谎，不能不顾祂的义，所以他认为，当亚当堕落时，他已经完全得胜了。但上帝早已计划好了，并启示了第二个救赎之约，即藉着耶稣基督救赎堕落的罪人，使撒旦大为惊讶。

这个新约，恩典之约，比起行为之约来说，以一种更加丰盛的方式启示了上帝的恩典和怜悯。它被称为“恩典之约”，是因为它非常清楚地宣告了上帝的恩典。上帝对不配的悖逆罪人主权的恩典之爱，是这约唯一的起因、功效之源和祝福之因。行为之约下，人不得不藉着他自己的顺服来赚得永生，而恩典之约是藉着基督完美的顺服来白白地赐下永生。关乎人的永恒状态的这两个圣约，是根据如何获得约的益处、如何与上帝交通和如何获得永生来命名的；头一个约是靠亚当的行为，第二个是靠上帝因耶稣基督的功德而赐下的恩典。

要藉着新约来买赎和拯救罪人，上帝所有的属性，包括祂的真理、义和公正，都要完全得着满足。因此恩典之约必须完美地取代行为之约。必须用无罪的立约的头取代有罪的亚当，并通过同样的顺服的考验，受到同样的惩罚，赢得同样的应许。

在恩典之约下，主耶稣基督作为祂儿女立约的代表，从永恒中就甘愿完全通过顺服的考验，并且祂也适时地经受住了考验，偿清了他们的罪当受的刑罚，并为他们赚取了权利，可以得到永生之应许。

上帝爱世人，甚至将祂的独生子赐给他们，叫一切信祂的，不至灭亡，反得永生。

——约翰福音 3:16

因为罪的工价乃是死。惟有上帝的恩赐，在我们的主基督耶稣里乃是永生。

——罗马书 6:23

只是罪在哪里显多，恩典就更显多了。

——罗马书 5:20b

惟有基督在我们还作罪人的时候为我们死，上帝的爱就在此向我们显明了。

——罗马书 5:8

只是过犯不如恩赐。若因一人的过犯，众人都死了，何况上帝的恩典，与那因耶稣基督一人恩典中的赏赐，岂不更加倍地临到众人吗？

——罗马书 5:15

祂儿子耶稣的血也洗净我们一切的罪。

——约翰一书 1:7b

知道你们得赎，脱去你们祖宗所传流虚妄的行为，不是凭着能坏的金银等物，乃是凭着基督的宝血，如同无瑕疵、无玷污的羔羊之血。

——彼得前书 1:18-19



买赎——买回来；付上全价；买。

下一页的图表更清楚地显明了两个圣约立约的头、考验、刑罚和应许都遵循同样的代表性原则。



英格兰著名牧师约翰·牛顿在去世前，记忆大部分都丧失了。他经常告诉别人：“我忘了很多事，但是有两件事我从来没有忘记。第一，我是大罪人，但是第二，耶稣基督是大救主。”

麦凯伦牧师弥留之际，一位在苏格兰的牧师同工来看望他，问：“你在做什么？弟兄？”

他回答：“我来告诉你。我在收集我所有的祷告、所有的讲章、所有的善行恶行，要把它们都丢到海里，并坐着白白恩典的船板驶向荣耀。”

在这些人临终之时，他们显示了什么对行为之约和恩典之约的个人性的、得救性的认识呢？“死于亚当和生于基督”的观点是如何指向这两个圣约的呢？



想要得救，为什么认识自己的愁苦、死在了亚当中和已经从行为之约中被驱逐了这些境况是必要的呢；而为什么经历自己在基督里得救的生命和被带入恩典之约也是必要的呢？为什么这两个都是必要的呢？

约中的认同方和代表方

行为之约

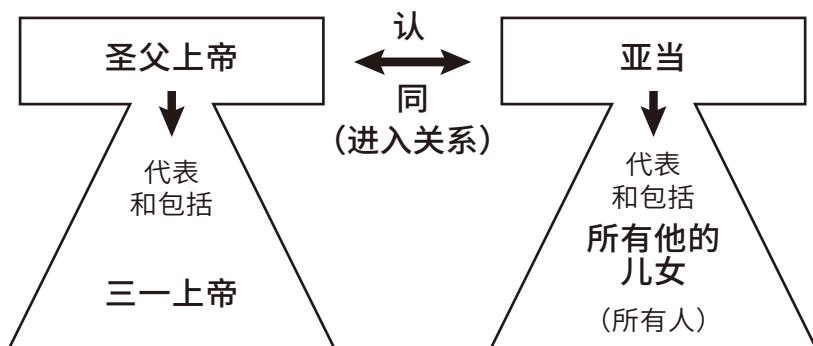

恩典之约
(在它的本质中)

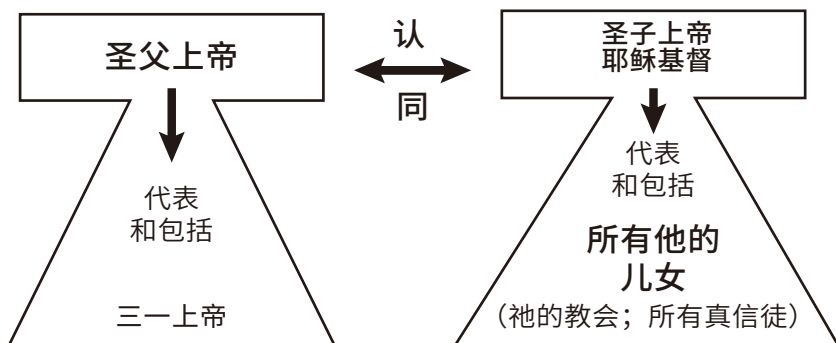

各立约的头代表的一方得到的结果

约	行为之约	恩典之约
立约代表	亚当	耶稣基督
所完成之工	堕落进入罪中	完全满足了上帝的律法
结果	死亡	永生
立约的头代表的人	所有他的儿女; 所有人	所有祂的儿女; 祂的教会; 所有真信徒
立约的头所获结果 本着何种原则 应用于他人	立约的头来代表	立约的头来代表



这就如罪是从一人入了世界，死又是从罪来的；于是死就临到众人，因为众人都犯了罪。没有律法之先，罪已经在世上；但没有律法，罪也不算罪。然而从亚当到摩西，死就作了王，连那些不与亚当犯一样罪过的，也在他的权下。亚当乃是那以后要来之人的预像。只是过犯不如恩赐。若因一人的过犯，众人都死了，何况上帝的恩典，与那因耶稣基督一人恩典中的赏赐，岂不更加倍地临到众人吗？因一人犯罪就定罪，也不如恩赐；原来审判是由一人而定罪，恩赐乃是由许多过犯而称义。若因一人的过犯，死就因这一人作了王；何况那些受洪恩又蒙所赐之义的，岂不更要因耶稣基督一人在生命中作王吗？如此说来，因一次的过犯，众人都被定罪；照样，因一次的义行，众人也就被称义得生命了。因一人的悖逆，众人成为罪人；照样，因一人的顺从，众人也成为义了。律法本是外添的，叫过犯显多；只是罪在哪里显多，恩典就更显多了。就如罪作王叫人死；照样，恩典也借着义作王，叫人因我们的主耶稣基督得永生。

——罗马书 5:12-21

你是否认真的思考过，当上帝拯救罪人时，祂所显明出来的奇妙的爱和恩典呢？圣父上帝愿意为祂所拣选的罪人计划一条得救之路；耶稣基督愿意为祂的教会牺牲来为他们赚得永生；还有圣灵上帝愿意在祂所拣选的人的心中施行救恩！上帝为根本不爱祂，反而以祂为仇敌的罪人们提供了完全的救赎！你是否已经经历过某些上帝恩典的丰盛与奇妙了呢？你的生命中是否需要上帝和祂白白的恩典呢？



圣经说：

- 圣父上帝设计救恩。
- 圣子上帝买赎救恩。
- 圣灵上帝施行救恩。

提起上帝拯救罪人的时候，这些话分别是什么意思呢？

这三个事实是如何与恩典之约相联系的呢？

为什么相比这个可怜的小男孩所得到的良好照顾而言，知罪的罪人蒙恩是更加惊人的奇迹呢？为什么恩典之约的真理对困苦的人是无法抵挡的呢？

一个穷人家的小男孩，只有七岁。有一天，他出了一场意外被送进了医院。当他被安顿好之后，护士给他拿来了一大瓶牛奶。小男孩在家里的时候，半瓶牛奶都需要三四个孩子分着喝的。于是他看了看病房中的其他人，这个饥渴交加的小男孩问护士：“我可以喝多少？”

护士的眼中立刻满了泪水，她的喉咙也仿佛被堵住了一样，于是她和善地回答：“亲爱的，你可以全部喝掉！”

可怜的人同样渴慕上帝的喜爱，渴望与祂交通，对他们来说，为什么关于上帝恩典之约的真理如此令人难以抵挡呢？把这些真理“全部喝掉”看起来美好得过分了，难以置信。为什么？

一位牧师论到靠恩得救时说：“人无法拯救他自己真是太好了，因为如果一个人只能靠行为进天堂，那么你将永远也见不到最后一人。为什么？如果一个人碰巧比他的同伴们领先了一步，搜刮到了几千元钱，你就会听到他吹嘘自己的成就。我已经听过太多这样的事情了，我对此早就厌烦了。我很高兴，在天堂的永恒之中，你永远也不会听到任何人再自夸如何靠的行为来到这里的了。”

藉着恩典之约的救恩是如何使人丝毫没有可夸口的地方的呢？在恩典之约中，上帝是如何被抬举到至高而人又如何被降卑于最低的呢？

恩典之约包含以下两个方面：

1. 在永恒中的恩典之约
(也被称为“和平之约”或“救赎之约”)。
2. 在时间进程中的恩典之约。

在永恒中的恩典之约（或“和平之约”和“救赎之约”）指的是在永恒中，三一上帝自己达成的协议，要藉着耶稣基督作为立约的头来拯救祂所拣选的教会。在这个协议中，圣父上帝代表并包括了整个三一上帝，而圣子上帝代表并包括了祂整个的教会（所有祂所拣选的儿女，或者说真信徒）。

在时间进程中的恩典之约指的是这个协议在时间进程中的执行或施行；藉着基督对教会——基督是其立约的头——实际的拯救。

上帝的选民生来其实是可怒之子，但通过重生之工，他们被纳入在时间进程中的恩典之约，得上帝儿子的名分，真的领受这一立约关系中所包含的多样丰盛的祝福。



就是照父上帝的先见被拣选，借着圣灵得成圣洁，以致顺服耶稣基督，又蒙祂血所洒的人。愿恩惠、平安多多地加给你们。愿颂赞归与我们主耶稣基督的父上帝，祂曾照自己的大怜悯，借耶稣基督从死里复活重生了我们，叫我们有活泼的盼望，

——彼得前书 1: 2-3

你们死在过犯罪恶之中，祂叫你们活过来。

——以弗所书 2: 1



恩典之约是如何将上帝抬举到至高而又如何将人降卑于最低的呢？

读一下以弗所书 2:8-9：“你们得救是本乎恩，也因着信，这并不是出于自己，乃是上帝所赐的。也不是出于行为，免得有人自夸。”

这些经文教导了一项关于恩典之约教义，且从中而来的实用真理，何以见得呢？



我们原是祂的工作，在基督耶稣里造成的，为要叫我们行善，就是上帝所预备叫我们行的。

——以弗所书 2:10

都是照祂自己所预定的美意，叫我们知道祂旨意的奥秘，要照所安排的，在日期满足的时候，使天上地上一切所有的，都在基督里面同归于一。

我们也在祂里面得了基业，（得或作成）这原是那位随己意行作万事的，照着祂旨意所预定的。

——以弗所书 1:9-11

这是照上帝从万世以前，在我们主基督耶稣里所定的旨意。

——以弗所书 3:11

盼望那无谎言的上帝在万古之先所应许的永生。

——提多书 1:2

乃是凭着基督的宝血，如同无瑕疵无玷污的羔羊之血。

基督在创世以前，是预先被上帝知道的，却在这末世，才为你们显现。

——彼得前书 1:19-20

如此说来，因一次的过犯，众人都被定罪；照样，因一次的义行，众人也就被称义得生命了。

因一人的悖逆，众人成为罪人；照样，因一人的顺从，众人也成为义了。

——罗马书 5:18-19

下列圣经教导表明了永恒中立定的恩典之约：

在永恒中的恩典之约的圣经依据

圣经的教导	例句参考
1. 圣经说，上帝的救赎计划是在上帝永恒的预旨或谋划中的。	就如上帝从创立世界以前，在基督里拣选了我们，使我们在祂面前成为圣洁，无有瑕疵。又因爱我们，就按着自己意旨所喜悦的，预定我们，借着耶稣基督得儿子的名分， ——以弗所书 1:4-5 上帝救了我们，以圣召召我们，不是按我们的行为，乃是按祂的旨意和恩典。这恩典是万古之先，在基督耶稣里赐给我们的。 ——提摩太后书 1:9
2. 从永恒中，约的要素就已经预备好了，例如立约的双方，要满足的条件以及应许。	立约的双方 受膏者说，我要传圣旨。耶和華曾对我说，祢是我的儿子，我今日生祢。 ——诗篇 2: 7 条件 那时我说：“看哪，我来了！我的事在经卷上已经记载了。我的上帝啊，我乐意照祢的旨意行。祢的律法在我心里。” ——诗篇 40:7-8 应许 祢求我，我就将列国赐祢为基业，将地极赐祢为田产。 ——诗篇 2:8
3. 基督的言谈中不断提到祂早已从圣父那里领受且必须来到地上完成的使命。	因为我从天上降下来，不是要按自己的意思行，乃是要按那差我来者的意思行。 差我来者的意思，就是祂所赐给我的，叫我一个也不失落，在末日却叫他复活。 ——约翰福音 6: 38-39
4. 基督清楚地提到，作为第二个约的立约方，藉着祂而来的救恩是从乐园里就已经应许了的。	在亚当里众人都死了，照样，在基督里众人也都要复活。 ——哥林多前书 15:22 我又要叫你和你女人彼此为仇；你的后裔和女人的后裔也彼此为仇。女人的后裔要伤你的头；你要伤祂的脚跟。 ——创世记 3:15
5. 论及救赎主受命通过上帝的约来做工的参考经文。	我耶和華凭公义召祢，必搀扶祢的手，保守祢，使祢作众民的中保，（中保原文作约）作外邦人的光， ——以赛亚书 42:6 我与我所拣选的人立了约，向我的仆人大卫起了誓。 ——诗篇 89:3

在永恒中的恩典之约与上帝关于拣选的预旨有非常紧密的关系，但是这两者不是等同的，需要区分开。拣选的命定决定了谁能得救——他们的数量；在永恒中的恩典之约（平安之约）决定了被拣选的人如何得救——得救的方法。

在时间进程中的恩典之约自始至终都启示在圣经中。在以下的例子中，圣经谈到了上帝的救恩计划在时间进程中藉着基督，在祂儿女们的心中施行，这是一种恩典的立约关系。

在时间进程中的恩典之约的圣经依据

我要与你并你世世代代的后裔坚立我的约，作永远的约，是要作你和你后裔的上帝。

——创世记 17:7

上帝说：“不然，你妻子撒拉要给你生一个儿子，你要给他起名叫以撒。我要与他坚定所立的约，作他后裔永远的约。”

——创世记 17:19

这事在我好像挪亚的洪水。我怎样起誓不再使挪亚的洪水漫过遍地，我也照样起誓不再向你发怒，也不斥责你。大山可以挪开，小山可以迁移。但我的慈爱必不离开你，我平安的约也不迁移。这是怜恤你的耶和華说的。

——以赛亚书 54:9-10

并且我要与他们立平安的约，作为永约。我也要他们将他们安置在本地，使他们的人数增多，又在他们中间设立我的圣所，直到永远。

——以西结书 37:26

主又说：“那些日子以后，我与以色列家所立的约乃是这样。我要将我的律法放在他们里面，写在他们心上，我要作他们的上帝，他们要作我的子民。”

——希伯来书 8:10

为此祂作了新约的中保。既然受死赎了人在前约之时所犯的罪过，便叫蒙召之人得着所应许永远的产业。

——希伯来书 9:15

自永恒中，主耶稣基督就已经同意了去服事，在时间进程中，祂完美地达成了作为第二个约立约的头和祂的教会的代表所对应的所有要求。在这个地位上，祂被称为元首、中保、保证人、执事和恩典之约留遗嘱的人，如下页的图表所示：

?

不相信上帝在永恒中的恩典之约是在侮辱上帝，侮辱祂的属性和预旨。为什么？

救恩毫不倚靠人身上的一丁点儿，完完全全是靠基督——恩典之约立约的头。但有些人否认这一真理，对他们来说，失去了何等丰盛的保障呢？

在恩典之约中，基督正式职分的头衔

标题	含义	相关经文
1. 元首	正如亚当在行为之约中是他的儿女们的代表一样，基督在恩典之约中也是祂的儿女们的代表。	因一人的悖逆，众人成为罪人；照样，因一人的顺从，众人也成为义了。 ——罗马书 5: 19
2. 中保	在恩典之约中，站在圣洁的上帝与包含在祂里面有罪的罪人之间的那一位。	并新约的中保耶稣，以及所洒的血。这血所说的比亚伯的血所说的更美。 ——希伯来书 12: 24
3. 保证人	承担了责任并保证为祂所拣选的教会付上所有的赎价的那一位。	既是起誓立的，耶稣就作了更美之约的中保。 ——希伯来书 7: 22
4. 执事	在上帝的面前服事并施行所有为着祂的子民的益处所需要的事情的上帝的仆人。	我们所讲的事，其中第一要紧的，就是我们有这样的大祭司，已经坐在天上至大者宝座的右边， 在圣所，就是真帐幕里，作执事。这帐幕是主所支的，不是人所支的。 ——希伯来书 8: 1-2
5. 留遗嘱的人	献上生命的救赎主，藉着祂的死为所有在恩典之约中包含在祂之中的人赢得了丰盛的祝福。	凡有遗命，必须等到留遗命的人死了。（遗命原文与约字同） 因为人死了，遗命才有效力，若留遗命的尚在，那遗命还有用处吗？ ——希伯来书 9: 16-17

第二个约对所有那些被基督代表、包含在基督里人都是恩典之约。但是对耶稣基督来说却是一个行为之约。祂必须藉着完美顺服上帝的律法来为祂的教会赢得永生。基督为祂的教会得着永生，不是白白得来的恩赐，而是作为祂信实的顺服、完美的工作的奖赏。救恩完全是祂挣来的，在此基础上，基督白白地将永生作为礼物，恩典的礼物。赐给了祂的教会。

基督不仅仅必须完全成就上帝的律法（基督主动的顺服），以此为祂的教会赚得永生，还必须甘心受苦并以三重死亡来为人犯罪、破坏了行为之约的事付上完全的赎价（基督被动的顺服）。

为了能将赦免罪的恩典白白给予罪人们，基督必须成就背负所有罪刑的工作。

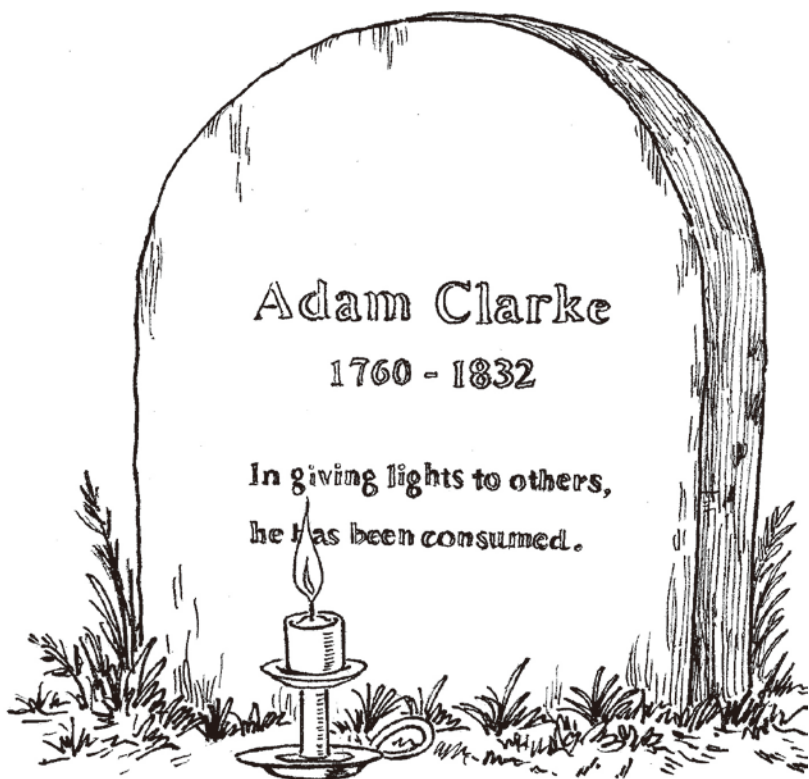

亚当·克拉克博士葬在伦敦，他的墓碑上铭刻着一根燃尽的蜡烛，以及以下文字：“他燃尽了自己，照亮了他人。”一段美妙的宣告——为什么？虽然这个宣告在一定程度上适合各种各样的人，但指向基督时，却是完全、无限真实的。

经上说，上帝对罪的忿怒吞没耶稣基督，祂死在十字架上，此时众人、大祭司、文士和长老们反而嘲笑祂说：“祂救了别人，不能救自己”（马太福音 27:42a）。

在一定程度上，这些嘲笑者永远不会意识到，他们的宣告表达了一个意义深远的真理。为了拯救其他人，祂就不能救自己——为什么不能？这个宣告的两部分如何直接相关呢？如果祂选择了救自己，“别人”、祂的教会会怎样呢？

作为祂的儿女立约的头，祂不能救自己。这个意思与那些嘲笑祂之人的看法又有什么不同呢？

?

为什么罪人同时需要基督主动的顺服和被动的顺服呢？哪个使他们脱离地狱？哪个使他们进入天堂？作为恩典之约的代表，基督如何完全代替祂的教会，作完美的救主呢？



意义深远——重要的；强烈的；深远的。

三一上帝中的每一个位格都在恩典之约中有份。下表说明了此约包含了上帝三个位格的参与，且完全是出于恩典：

恩典之约中的三重位格和仁慈的本性

上帝的位格	恩典的工作	示例经文
1. 圣父上帝	构思出拯救祂教会的恩典计划——通过一位完美的、神人二性的义者来代替。	及至时候满足，上帝就差遣祂的儿子，为女子所生，且生在律法以下，要把律法以下的人赎出来，叫我们得着儿子的名分。 ——加拉太书 4:4-5
2. 圣子上帝	施恩献上自己作为完美的人类赎罪祭，并成全了上帝的律法，从而祂的教会买来了救恩。	并且不用山羊和牛犊的血，乃用自己的血，只一次进入圣所，成了永远赎罪的事。 ——希伯来书 9:12
3. 圣灵上帝	施恩在信徒心中作成救恩，将他们在基督里所得丰盛益处应用在他们各人身上。	祂便救了我们，并不是因我们自己所行的义，乃是照祂的怜悯，借着重生的洗，和圣灵的更新。 ——提多书 3:5

上帝的救恩计划和基督的买赎都是永恒的、完全的工作；因此，祂的恩典之约是永恒的、牢不可破的。有许多经文可以为证。



三位一体——指三位一体；在一位上帝中有三位属天的位格。

买赎——基督买赎的工作，为祂的教会的罪付上完全的赎价。

恩典之约是永恒的和牢不可破的

上帝说：“不然，你妻子撒拉要给你生一个儿子，你要给他起名叫以撒。我要与他坚定所立的约，作他后裔永远的约。”

——创世记 17:19

我家在上帝面前并非如此。上帝却与我立永远的约。这约凡事坚稳，关乎我的一切救恩和我一切所盼望的，祂岂不为我成就吗？

——撒母耳记下 23:5

但愿赐平安的上帝，就是那凭永约之血使群羊的大牧人我主耶稣，从死里复活的上帝，

——希伯来书 13:20

只是我必不将我的慈爱，全然收回，也必不叫我的信实

废弃。我必不背弃我的约，也不改变我口中所出的。

——诗篇 89:33-34

并且我要与他们立平安的约，作为永约。我也要他们将他们安置在本地，使他们的人数增多，又在他们中间设立我的圣所，直到永远。

——以西结书 37:26

这事在我好像挪亚的洪水。我怎样起誓不再使挪亚的洪水漫过遍地，我也照样起誓不再向你发怒，也不斥责你。大山可以挪开，小山可以迁移。但我的慈爱必不离开你，我平安的约也不迁移。这是怜恤你的耶和華说的。

——以赛亚书 54:9-10



读一下彼得前书 1: 2：“就是照父上帝的先见被拣选，借着圣灵得成圣洁，以致顺服耶稣基督，又蒙祂血所洒的人。愿恩惠平安，多多地加给你们。”

正如本页图表所列出的，三一上帝的三重恩典之工如何清楚地体现在这节经文呢？

正如所有的约一样，恩典之约不但包含有立约的双方，圣父上帝和圣子上帝（在基督里包含了祂的整个教会），也包含有需要满足的要求或条件，以及完成后的应许和奖赏。

恩典之约的应许或奖赏是以基督为中心的，并在祂里面仁慈地赐予了祂的教会。所有得救的人都藉着他们立约的头耶稣基督包含在恩典之约的应许中了。在基督里，上帝把祂自己和所有得救的应许——罪的赦免，永生的权利和与祂永远相交的福分——赐给祂的教会。

恩典之约的要求或条件也是以耶稣基督为中心的。要达成约定的条件，耶稣必须完全成为人类，完美地成就并顺服上帝的律法，并用祂的功德来拯救祂的教会。

圣经也提到，要得救就要满足悔改（repentance）、信心、顺服等相关的“要求”或“条件”。然而，当谈到这些“要求”时，我们必须强调没有罪人，包括重生后的（regenerated）罪人，能自己满足那些要求。所有这些对得救之人的“要求”实际上是基督为他们赚得并白白给予他们的益处。基督不仅靠功德获得了恩典之约的所有益处，也将其都施行在了祂的百姓身上。这些益处也包括了所有对他们的“要求”——悔改、信心和顺服。

如果否定恩典之约的所有条件是基督赚得并赐予信徒的，那么恩典之约就成为了第二个行为之约。救恩将再次取决于人自己，靠他完成约的要求。若不是基督将信心和顺服作为恩典之约的益处白白赐予选民，他们作为堕落的罪人怎能相信、顺服呢？



因为我和西拉，并提摩太，在你们中间所传上帝的儿子耶稣基督，总没有是而又非的，在祂只有一是。上帝的应许，不论有多少，在基督都是是的，所以借着祂也都是实在的，（实在原文作阿们）叫上帝因我们得荣耀。那在基督里坚固我们和你们，并且膏我们的，就是上帝。

——哥林多后书 1:19-21

凡接待祂的，就是信祂名的人，祂就赐他们权柄，作上帝的儿女。这等人不是从血气生的，不是从情欲生的，也不是从人意生的，乃是从上帝生的。

——约翰福音 1:12-13

所以我们作基督的使者，就好像上帝借我们劝你们一般。我们替基督求你们与上帝和好。上帝使那无罪的（无罪原文作不知罪），替我们成为罪。好叫我们在祂里面成为上帝的义。

——哥林多后书 5: 20-21

作工的得工价，不算恩典，乃是该得的，

——罗马书 4:4



如今也是这样，照着拣选的恩典还有所留的余数。

既是出于恩典，就不在乎行为。不然，恩典就不是恩典了。

——罗马书 11:5-6

你们得救是本乎恩，也因着信，这并不是出于自己，乃是上帝所赐的。

也不是出于行为，免得有人自夸。

我们原是祂的工作，在基督耶稣里造成的，为要叫我们行善，就是上帝所预备叫我们行的。

——以弗所书 2:8-10

原来那为万物所属，为万物所本的，要领许多的儿子进荣耀里去，使救他们的元帅，因受苦难得以完全，本是合宜的。

因那使人成圣的，和那些得以成圣的，都是出于一。所以祂称他们为弟兄，也不以为耻，

——希伯来书 2:10-11

?

有人说，人必须自己产生悔改、信心和顺服，而非通过领受恩典来达成。这种论调为何会破坏关于信靠上帝的恩典这一真理，以及从中获得的保障呢？

圣经谈到需要满足的条件是为了告诉我们，悔改、信心和顺服是那些将要得救之人的生命中所必须的。但是这些条件并不是他们在自己被包含在约之前，必须先凭自己的努力而满足的。这种说法会让第二约倒退回人的行为之上。不，悔改、信心和顺服是由基督赚得并仁慈地赐予拣选之人的。藉着祂的灵的运行，祂白白地在得救之人的心中种下并施行这些内在的恩典，转化他们的意志，而结果就是他们生命中，外在行为的果子显现出来。

照这样，圣经教导我们，在得救之人的生命中必须出现“要求”和“条件”，但是，这些“要求”实际上是他们立约的头耶稣基督所赚得，并应用到选民心中的“益处”。

奥古斯丁有一次写下了如下的祷告：“主啊，赐下你所要求的，然后要求你所希望的。”

这句话如何表达了恩典之约的真理呢？即那些在约中要求的“条件”实际上是藉着他们立约的头耶稣基督，上帝仁慈地赐予他们的益处。

布雷克牧师写下了如下文字：“多么令人满足，多么稳固的约啊，在它里面，所有沉重的条件都放在了中保身上，而所有的祝福都藉着中保耶稣基督临到了约的成员身上，在耶稣基督里面，所有的应许都是是的和阿门的。”

若是教导人说，需要靠自己来满足“有条件的约”或“有条件的福音”的要求，会产生什么严重的错误呢？

圣父上帝和圣子（和在祂里面所拣选的）的恩典之约中所包含的要求和应许，详述在以下的图表中。请注意对上帝的教会的“要求”，其实都是恩典，是上帝赐给的益处，藉着他们立约的头基督白白应允给他们的：

恩典之约的要求

基督所赢得的约的益处	圣灵所施行的约的益处	
圣父上帝对圣子（立约的头）的要求	对那些包含在约中的人相应的“要求” （仁慈的益处藉着他们立约的头赐给他们）	
<p>1. 基督藉着女子所生进入这个罪恶的世界来获得人性，来代表祂的教会。</p> <p>及至时候满足，上帝就差遣祂的儿子，为女子所生，且生在律法以下，要把律法以下的人赎出来，叫我们得着儿子的名分。 ——加拉太书 4:4-5</p>	<p>藉着基督，施恩 赐下益处</p>	<p style="text-align: center;">关于信的恩典</p> <p>1. 相信耶稣基督是真的以马内利；因为上帝自己取了人性来代表他们。</p> <p>信子的人有永生。不信子的人得不着永生，上帝的震怒常在他身上。 ——约翰福音 3:36</p>
<p>2. 基督将把自己置于律法之下，为了完全付上罪的赎价（藉着祂被动的顺服），并为祂的教会完全赚得永生（藉着祂主动的顺服）。</p> <p>莫想我来要废掉律法和先知。我来不是要废掉，乃是要成全。 ——马太福音 5:17</p>	<p>藉着基督，施恩 赐下益处</p>	<p>2. 藉着信心，相信、信靠基督已经完成的工作，即基督完美的的工作不仅还清了罪债，还因着祂完美的行为为他们赢得了永生的权利（他们的称义是藉着基督）。</p> <p>经上说什么呢？说：“亚伯拉罕信上帝，这就算为他的义。作工的得工价，不算恩典，乃是该得的；惟有不作工的，只信称罪人为义的上帝的，他的信就算为义。” ——罗马书 4:3-5</p>
<p>3. 基督将把祂的功德运用于祂的教会；藉着圣灵的施行之能，祂将重生他们，让他们归正，把信心和圣洁置于他们里面；保守他们永远将生命献给上帝。</p> <p>只等真理的圣灵来了，祂要引导你们明白（原文作进入）一切的真理。因为祂不是凭自己说的，乃是把祂所听见的都说出来。并要把将来的事告诉你们。祂要荣耀我。因为祂要将受于我的，告诉你们。 ——约翰福音 16:13-14</p>	<p>藉着基督，施恩 赐下益处</p>	<p style="text-align: center;">关于悔改和顺服的恩典</p> <p>3. 藉着圣灵的大能运行在他们里面，从罪中悔改并将他们自己奉献给上帝，在热爱顺服上帝中，全心全意的服事上帝（他们藉着基督的成圣）</p> <p>你们要追求与众人和睦，并要追求圣洁。非圣洁没有人能见主。 ——希伯来书 12:14</p>

恩典之约的应许

圣父对圣子（立约的头）的应许	给那些藉着他们立约的头 包含在约中的人相应的应许	
1. 圣父将为基督预备一个无罪的身体，圣灵要膏抹祂，赋予其力量来胜过撒旦（创世记 3:15）。	藉着基督 ...	1. 应许给祂的教会恩典和信心，使他们能相信并信靠基督（神人二性的救主），并从撒旦的权势下被拯救（以弗所书 1:5-7）。
2. 圣父会将基督从死亡的权势中拯救出来，并给祂永恒的生命（诗篇 16:10-11）。	藉着基督 ...	2. 应许选民罪得赦免、从死里复活、有权得永生（希伯来书 8:12）。
3. 圣父将为基督预备一族后裔，一个教会，来自地上各族各方，人数不可胜数多人（诗篇 22:27）。	藉着基督 ...	3. 圣徒与基督相交，有基督作他们的头；圣徒作为基督的身体，也彼此相通。这些都应许给了真信徒（哥林多后书 6:16b）。
4. 圣父将使基督能够差祂的圣灵来重生、引导、洗净和保守所有得救之人组成的教会，他们没有一个人会失落（约翰福音 6:37,39）。	藉着基督 ...	4. 圣灵已经应许上帝的儿女们来重生他们，在他们内心产生悔改，引导、洁净并永远保守他们（以西结书 36:26-27）。
5. 圣父将使圣子为着上帝的荣耀而统管万有，不论是物质界还是灵界（诗篇 110:1）。	藉着基督 ...	5. 所有现在的事和未来的事，不论肉体的还是属灵的生命，都应许给了上帝的子民（哥林多前书 3:21b-23）。
6. 圣父将高举基督至祂的右手边，并使祂的教会永远与祂同在，来见证上帝的荣耀（约翰福音 17:24）。	藉着基督 ...	6. 得救之人领受属天的祝福：与上帝完美喜乐地交通，再没有罪的缠累，并永远荣耀上帝（启示录 21:3）。



总而言之，恩典之约在上帝牢不可破、永远坚立。它所有的要求都在基督里完全满足了。从今以后，藉着他们永远的立约的头主耶稣基督，祂的子民领受所有他们所需要的益处，既包括暂时的，也包括永恒的，既有今世的恩典也有来世与上帝同在的永生。所有与人永恒的救恩相关的事情都包含在了奇妙的恩典之约中！

有一个人路过市场上一个关着鸟的大笼子时，便问惊讶的主人，要买下整笼鸟需要多少钱。出乎所有人的意料，他买下了所有的鸟。

而更让大家惊讶的是，接下来，他打开了笼子的门，放飞了所有的鸟。

这些鸟如何成为这个人的财产呢？一旦它们的价钱完全付清后，它们就成为这个人的财产了。为什么他完全有权仁慈地放飞它们呢？

在恩典之约中，耶稣基督同意为祂子民的罪付上全部的赎价。当赎价都付上后，他们属于谁了呢？你能从这个故事与恩典之约的对比中看到什么相同的地方呢？它们又有什么不同呢？



然而上帝坚固的根基立住了。上面有这印记说，主认识谁是祂的人。

——提摩太后书 2:19a

因为我深信无论是死，是生，是天使，是掌权的，是有能的，是现在的事，是将来的事，是高处的，是低处的，是别的受造之物，都不能叫我们与上帝的爱隔绝。这爱是在我们的主基督耶稣里的。

——罗马书 8:38-39

上文已经讲明，圣经受上帝的恩典之约是永远、牢不可破的，并且只是与祂所拣选的教会、祂属灵的后代所立的。然而，圣经也在一些地方提到了约的关系是可能破裂的，为教会成员肉身的后裔（所有受过割礼或洗礼的）也包含在了与上帝立约的关系中。下面的图表是相关的圣经教导。

?

为了拯救祂负疚的、罪恶的儿女，耶稣需要付出什么代价呢？为什么？

恩典之约：可破裂还是牢不可破？

牢不可破的关系

上帝说：“不然，你妻子撒拉要给你生一个儿子，你要给他起名叫以撒。我要与他坚定所立的约，作他后裔永远的约。”

——创世记 17:19

弟兄们，我且照着人的常话说，虽然是人的文约，若已经立定了，就没有能废弃或加增的。

——加拉太书 3:15

倘若他的子孙离弃我的律法，不照我的典章行。只是我必不将我的慈爱，全然收回，也必不叫我的信实废弃。我必不肯弃我的约，也不改变我口中所出的。

——诗篇 89: 30, 33-34

并且我要与他们立平安的约，作为永约。我也要使他们安置在本地，使他们的人数增多，又在他们中间设立我的圣所，直到永远。

——以西结书 37:26

大山可以挪开，小山可以迁移。但我的慈爱必不离开你，我平安的约也不迁移。这是怜恤你的耶和華说的。

——以赛亚书 54:10

但愿赐平安的上帝，就是那凭永约之血使群羊的大牧人我主耶稣，从死里复活的上帝。

——希伯来书 13:20

可破裂的关系

但不受割礼的男子，必从民中剪除，因他背了我的约。

——创世记 17:14

他们却如亚当背约，在境内向我行事诡诈。

——何西阿 6:7

不像我拉着他们祖宗的手，领他们出埃及地的时候，与他们所立的约。我虽作他们的丈夫，他们却背了我的约。这是耶和華说的。

——耶利米书 31:32

你用口吹角吧。敌人如鹰来攻打耶和華的家，因为这民违背我的约，干犯我的律法。

——何西阿 8:1

惟有本国的子民，竟被赶到外边黑暗里去。在那里必要哀哭切齿了。

——马太福音 8:12

我是葡萄树，你们是枝子。常在我里面的，我也常在他里面，这人就多结果子。因为离了我，你们就不能作什么。人若不常在我里面，就像枝子丢在外面枯干，人拾起来，扔在火里烧了。

——约翰福音 15:5-6

恩典之约：只包含属灵的后裔还是也包括所有肉身的（受洗的）后裔？

只有属灵的（被拣选的）后裔

他们说：“我们的父就是亚伯拉罕。”耶稣说：“你们若是亚伯拉罕的儿子，就必行亚伯拉罕所行的事。”

——约翰福音 8:39

主又说：“那些日子以后，我与以色列家所立的约乃是这样。我要将我的律法放在他们里面，写在他们心上，我要作他们的上帝，他们要作我的子民。”

——希伯来书 8:10

因为从以色列生的，不都是以色列人。也不因为是亚伯拉罕的后裔，就都作他的儿女。惟独从以撒生的，才要称为你的后裔。这就是说，肉身所生的儿女，不是上帝的儿女。惟独那应许的儿女，才算是后裔。

——罗马书 9:6b-8

因为从以撒生的，才要称为你的后裔。

——创世记 21:12b

因为外面作犹太人的，不是真犹太人，外面肉身的割礼，也不是真割礼。惟有里面作的，才是真犹太人。真割礼也是心里的，在乎灵，不在乎仪文。这人的称赞不是从人来的，乃是从上帝来的。

——罗马书 2:28-29

不要自己心里说：‘有亚伯拉罕为我们的祖宗。’我告诉你们：上帝能从这些石头中给亚伯拉罕兴起子孙来。现在斧子已经放在树根上，凡不结好果子的树，就砍下来，丢在火里。

——马太福音 3:9-10

所有受洗的（受割礼的）的后裔

我要与你并你世世代代的后裔坚立我的约，作永远的约，是要作你和你后裔的上帝。上帝又对亚伯拉罕说：“你和你的后裔，必世世代代遵守我的约。你们所有的男子，都要受割礼。这就是我与你，并你的后裔所立的约，是你们所当遵守的。”

——创世记 17:7, 9-10

你要对法老说：‘耶和華这样说：以色列是我的儿子，我的长子。我对你说过，容我的儿子去，好事奉我。你还是不肯容他去。看哪，我要杀你的长子。’

——出埃及记 4:22-23

你们是耶和華你们上帝的儿女。不可为死人用刀划身，也不可将额上剃光。因为你归耶和華你上帝为圣洁的民，耶和華从地上的万民中拣选你特作自己的子民。

——申命记 14:1-2

我虽作他们的丈夫，他们却背了我的约。这是耶和華说的。

——耶利米书 31:32b

妻子有不信的丈夫，丈夫也情愿和她同住，她就不要离弃丈夫。因为不信的丈夫，就因着妻子成了圣洁。并且不信的妻子，就因着丈夫成了圣洁。（丈夫原文作弟兄）不然，你们的儿女就不洁净。但如今他们是圣洁的了。

——哥林多前书 7:13-14

这些看起来截然相反的圣经经文到底是什么意思？恩典之约到底是能破裂的还是不能破裂的？恩典之约到底是只包括被拣选的教会成员，还是所有受过洗的教会成员？要调和这些显而易见的矛盾很困难，于是一些人将恩典之约分成了两个不同的约，立约的头也不同。他们相信圣经中提到了三个关于人的救恩的约，而不是两个。按这种方式，就会出现第三个复杂的问题——圣经中到底提到了两种还是三种关于人救恩的约呢？

这三个问题导致了不同宗派对恩典之约不同的理解和解释。例如，浸信会只谈包含了得救之人的牢不可破的恩典之约。因此，只有得救的人能在亲自告白拥有真实得救的信心之后，才能受洗并加入教会。虽然他们特别强调“牢不可破”和“被拣选的人”这些圣经经文，但这种观点没有解释那些关于“可以被破裂的”和“受割礼的”或“受洗的”相关圣经经文。

改革宗内的每个宗派在解释恩典之约时，都包含了这些明显对立的经文，但是每个宗派的解释都不尽相同。这些对约的不同解释以及由此导致的如何合宜看待那些与约相关之人（受洗的和被拣选的）的问题，已经在改革宗各宗派间产生了很多主要的教义分歧。

以下三个问题，以及衍生出的第四个问题，对于教会成员与恩典之约可能有的关系，是非常重要的问题：

1. 关于人的救恩，有两个圣约还是三个圣约？
2. 恩典之约是牢不可破的还是可被破坏的？或者二者皆是？
3. 教会成员中，是所有肉身的（受洗的）后裔还是只有属灵的（被拣选的）后裔包含在恩典之约与上帝的关系中，或者二者皆是？
4. 如何在教会成员中区分肉身的（受洗的）后裔与属灵的（被拣选的）后裔呢？



调和——挪走明显的不同和构想出一致，和谐和可被接受的解决方案。



上一页的圣经经文彼此矛盾吗？你怎么知道不是呢？无论何时，当发现上帝的话有明显的矛盾时，我们应当做什么呢？

问题 1: 关于人的救恩, 有两个圣约还是三个圣约? 在教会历史上, 阿米念 (Arminius) 是第一个教导三圣约的人。他对行为之约的立约方和表述与所有的改革宗教会是一致的:

行为之约

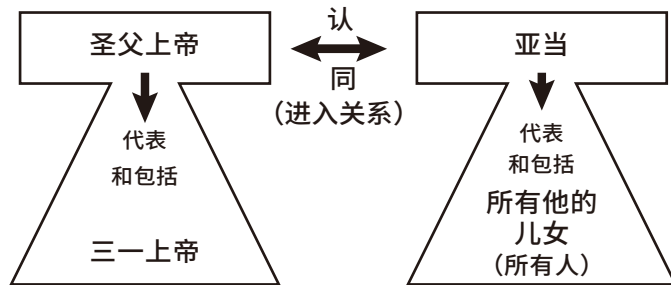

然而, 对阿米念来说, 救赎之约 (在永恒中定下) 和恩典之约 (在时间进程中产生) 是两个不同的约, 有不同的立约方和代表。他的教导可以用以下的图来表示:

阿米念对恩典之约和救赎之约的教导

救赎之约

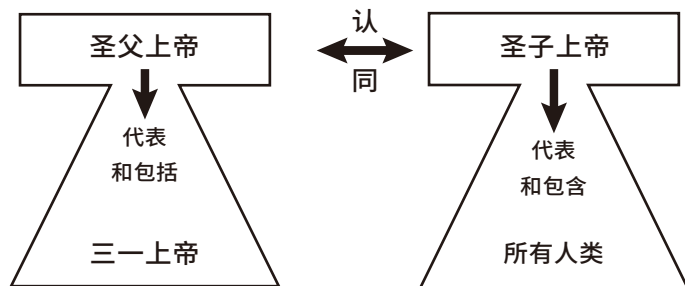

恩典之约

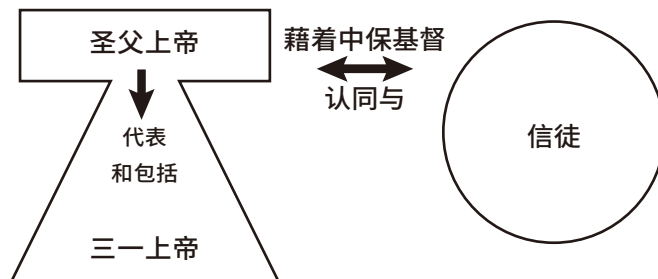

为什么教导基督以同样的方式为所有人死是错误的呢?



阿米念——雅各布斯·阿米念 (1560-1609) 是荷兰莱顿大学的神学教授。阿米念教导天然人有自由和能力靠他们自己去相信, 去选择上帝。他不认同加尔文五点中所包含的教义。



在救恩的方式上，阿米念提出“自由意志”或“重生论”来代替“白白的恩典”或“圣灵作成的重生”。“自由意志”这个术语指的是天然人的意愿既有自由，又有能力来选择善与恶，上帝或自己，爱或罪。救恩依赖于天然人决定归向上帝、他接纳基督，以及他转向上帝。

然而，“自由意志”否定了圣经真理，因为人堕落的境况和他完全邪恶、堕落的内心，他只会选择他自己、罪、世界和撒旦。如果救恩依赖于天然人自己的“选择”“决定”，“悔改”或“信心”，那么没有一个罪人能够得救，因为他的意志已经堕落了——敌对上帝并专顾自己。上帝需要先将新的属灵生命注入灵性死亡的罪人里面，给他一颗新心。当收到了上帝白白恩典的属灵礼物后，罪人才会愿意从罪中悔改，相信上帝并选择基督。

阿米念关于约的教导直接依赖于他对人和救恩计划的看法。我们可以从前面的草图看到，阿米念相信耶稣基督在救赎之约中以同样的方式为所有人死了。他教导基督挪去了所有人的原罪——不止是被拣选之人的。在此基础上，救恩就成为对所有人的邀请，并且所有人都有能力悔改、相信、决定选择基督。那些接受了基督的邀请的人就进入与上帝的恩典之约中。这个约是直接与他们签订的。在阿米念看来，人再一次成为他自己在约中的代表。上帝完成了祂那部分，即赐下基督，挪走人的原罪并提供救恩。而现在人必须做他那部分，就是接纳这个教导、离弃罪并相信上帝。那些做了这样“决定”的人就可以进入与上帝的恩典之约。那些信实地持续“选择上帝”的人就可以继续留在约中以至得救。

阿米念的教导从过去到现在都很流行。许多现在的教会都跟从他对约与救恩的观点。许多现代的大型福音布道运动所使用的方法都是基于这种关于约以及靠自己的决定来重生的看法。

就如经上所记，没有义人，连一个也没有。没有明白的，没有寻求上帝的。

——罗马书 3: 10-11

不是你们拣选了我，是我拣选了你们，并且分派你们去结果子，叫你们的果子常存。使你们奉我的名，无论向父求什么，祂就赐给你们。

——约翰福音 15: 16

她将要生一个儿子。你要给他起名叫耶稣。因祂要将自己的百姓从罪恶里救出来。

——马太福音 1: 21

因为你们立志行事，都是上帝在你们心里运行，为要成就祂的美意。

——腓利比书 2: 13

若不是差我来的父吸引人，就没有能到我这里来的。

——约翰福音 6: 44a

你们得救是本乎恩，也因着信，这并不是出于自己，乃是上帝所赐的。

——以弗所书 2: 8

我深信那在你们心里动了善工的，必成全这工，直到耶稣基督的日子。

——腓利比书 1: 6

阿米念的教导如何与本页侧边栏所引用的圣经和以下的加尔文五要点相抵触呢：

人的全然败坏？
上帝无条件的拣选？
基督的有限代赎？
圣灵不可抗拒的恩典？
圣徒永蒙保守？



必要的——需要；成为必要。

包含——包括的动作；在里面的地方。

今天，没有哪个改革宗的宗派会直接教导阿米念三种约的观点。也没有改革宗的教会认为耶稣基督在救赎之约中以同样的方式为所有人死了。改革宗的宗派也不会传讲“自由意志”是失丧的罪人能以得救的方式。然而，确实有些改革宗的宗派在人的救赎上持有有别于两圣约而是三圣约的观点。三圣约的观点意味着相信在人的救赎上有三个不同的约，每个都有不同的立约方。

他们信奉三圣约的观点有两个主要原因：

原因 1—— 圣经提及上帝与祂所拣选的人立约；例如：“我就与你立约”（创世记 17: 2）；“我必与你们立永约”（以赛亚书 55: 3）；或“又向你起誓，与你结盟”（以西结书 16: 8）。

原因 2—— 也有圣经经文提到了所有被包含在约中的人都必须满足的条件；例如：信——“信子的人有永生。不信子的人得不着永生”（约翰福音 3: 36）；悔改——“所以你们当悔改归正”（使徒行传 3: 19）；顺服——“惟独遵行上帝旨意的，是永远常存”（约翰一书 2: 17）。

然而，其他宗派并不相信，这些圣经经文肯定指的是第三种约，理由如下：

对原因 1 的回应——

1. 选民个人涉入恩典之约跟每一个世人涉入以亚当为立约的头的行为之约是一样的方式。每一个人都亲自犯了罪，背了约，并在亚当的过犯中得到死亡为工价；同样，每一个选民都藉着第二约立约的头耶稣基督亲自进入与上帝之间恩典的新约关系中。例如：“这就如罪是从一人入了世界，死又是从罪来的，于是死就临到众人，因为众人都犯了罪。因一人的悖逆，

众人成为罪人，照样，因一人的顺从，众人也成为义了”（罗马书 5: 12, 19）。

2. 涉及上帝与选民立约的经文说，上帝将祂约的真理应用到他们各人心中。这只有因着耶稣基督他们的第二个立约的头才能成为可能，因为在基督之外，上帝就是烈火。“主又说：‘那些日子以后，我与以色列家所立的约乃是这样：我要将我的律法放在他们里面，写在他们心上；我要作他们的上帝，他们要作我的子民。’”（希伯来书 8: 10）“但愿赐平安的上帝，就是那凭永约之血使群羊的大牧人我主耶稣，从死里复活的上帝。”（希伯来书 13: 20）
3. 涉及选民个人纳入约中的经文都会说到上帝单方面的恩典之工，这工基于立约的头基督的功德。请注意，在上面原因 1 中所引用的每一条经文，都证明了上帝单方面的工作，当提到恩典之约时，都会提到“我要”、“我起誓”或“我进入”。

对原因 2 的回应——

有些经文说，得救之人要满足一些“条件”或“要求”，而本章中论及“恩典之约的要求或条件”那一部分已经用圣经根据来证明，不能用这些经文为由，来确立一个新的约。总而言之，所有上帝的儿女要满足的“条件”都是藉着他们立约的头耶稣基督白白赐给他们的恩典。没有罪人可以靠自己产生任何信心、悔改或顺服。

因为以上原因，当谈到人的救恩时，圣经并没有见证有三圣约。正好相反，我们相信上帝的话语教导两圣约的观点，是因为如下原因：



你们得救是本乎恩，也因着信，这并不是出于自己，乃是上帝所赐的。也不是出于行为，免得有人自夸。我们原是祂的工作，在基督耶稣里造成的，为要叫我们行善，就是上帝所预备叫我们行的。

——以弗所书 2:8-10

如今也是这样，照着拣选的恩典还有所留的余数。既是出于恩典，就不在乎行为。不然，恩典就不是恩典了。

——罗马书 11:5-6

我也要赐给你们一个新心，将新灵放在你们里面，又从你们的肉体中除掉石心，赐给你们肉心。

——以西结书 36:26

祂便救了我们，并不是因我们自己所行的义，乃是照祂的怜悯，借着重生的洗和圣灵的更新。

——提多书 3:5



这就如罪是从一人入了世界，死又是从罪来的；于是死就临到众人，因为众人都犯了罪。没有律法之先，罪已经在世上；但没有律法，罪也不算罪。然而从亚当到摩西，死就作了王，连那些不与亚当犯一样罪过的，也在他的权下。亚当乃是那以后要来之人的预像。只是过犯不如恩赐。若因一人的过犯，众人都死了，何况上帝的恩典，与那因耶稣基督一人恩典中的赏赐，岂不更加倍地临到众人吗？因一人犯罪就定罪，也不如恩赐；原来审判是由一人而定罪，恩赐乃是由许多过犯而称义。若因一人的过犯，死就因这一人作了王；何况那些受洪恩又蒙所赐之义的，岂不更要因耶稣基督一人在生命中作王吗？如此说来，因一次的过犯，众人都被定罪；照样，因一次的义行，众人也就被称义得生命了。因一人的悖逆，众人成为罪人；照样，因一人的顺从，众人也成为义了。律法本是外添的，叫过犯显多；只是罪在哪里显多，恩典就更显多了。就如罪作王叫人死；照样恩典也借着义作王，叫人因我们的主耶稣基督得永生。

——罗马书 5: 12-21

关于救恩的两圣约观——圣经依据

(行为之约和恩典之约)

原因	示例经文
<p>两圣约观：</p> <p>1. 至为清楚地保持了圣经中两种救恩之约的对比（行为之约对比恩典之约）。</p>	<p>如此说来，因一次的过犯，众人都被定罪；照样，因一次的义行，众人也就被称义得生命了。因一人的悖逆，众人成为罪人；照样，因一人的顺从，众人也成为义了。 ——罗马书 5:18-19</p> <p>在亚当里众人都死了；照样，在基督里众人也都要复活。经上也是这样记着说，“首先的人亚当，成了有灵的活人（“灵”或作“血气”）。”末后的亚当，成了叫人活的灵。头一个人是出于地，乃属土。第二个人是出于天。 ——哥林多前书 15:22,45,47</p>
<p>2. 至为清楚地呈现了上帝在永恒中对救恩的设想与祂根据恩典之约的计划在时间进程中施行救恩这二者之间不可分割的关系。</p>	<p>上帝救了我们，以圣召召我们，不是按我们的行为，乃是按祂的旨意和恩典。这恩典是万古之先，在基督耶稣里赐给我们的。 ——提摩太后书 1: 9</p> <p>就如上帝从创立世界以前，在基督里拣选了我们，使我们在祂面前成为圣洁，无有瑕疵。又因爱我们，就按着自己意旨所喜悦的，预定我们，借着耶稣基督得儿子的名分，使祂荣耀的恩典得着称赞。这恩典是祂在爱子里所赐给我们的。我们借这爱子的血，得蒙救赎，过犯得以赦免，乃是照祂丰富的恩典。 ——以弗所书 1: 4-7</p>
<p>3. 最清楚地刻画了基督作为教会的头和立约的头，与祂所拣选的教会作为身体、作为约的受益者之间，不可分割的关系。</p>	<p>因为丈夫是妻子的头，如同基督是教会的头。祂又是教会全体的救主。教会怎样顺服基督，妻子也要怎样凡事顺服丈夫。 ——以弗所书 5: 23-24</p> <p>祂也是教会全体之首，祂是元始，是从死里首先复生的，使祂可以在凡事上居首位。 ——歌罗西书 1: 18</p>
<p>4. 最清楚地宣告了基督的功德是救恩唯一的原因和根基，避免了这种危险倾向——重新把人当作以顺服为条件直接与上帝立约的一方。</p>	<p>要将祂极丰富的恩典，就是祂在基督耶稣里向我们所施的恩慈，显明给后来的世代看。你们得救是本乎恩，也因着信，这并不是出于自己，乃是上帝所赐的；也不是出于行为，免得有人自夸。我们原是祂的工作，在基督耶稣里造成的，为要叫我们行善，就是上帝所预备叫我们行的。 ——以弗所书 2: 7-10</p>

问题二和三：恩典之约是牢不可破的还是可被破坏的，或者二者皆是？教会成员中，是所有肉身的（受洗的）后裔还是只有属灵的（被拣选的）后裔包含在恩典之约与上帝的关系中，或者二者皆包括在其中？

上文的图表所列的经文与这些问题相关，经文证实了这二者都是正确的——恩典之约既是可被破坏的，但是也是牢不可破的。它既仅仅包含属灵的（被拣选的）后裔，但是也包含所有肉身的（受洗的）后裔。这些明显对立双方是如何同时存在的呢？

答案就在于上帝选择如何来启示祂的约和地上的教会。上帝选择同时用内在和外在的形式或方法来做这事。因此，一个人能以外在的或者可以被破坏的方式关联到上帝的恩典之约或教会中，或者以内在的和牢不可破的方式关联进去。这两种与同一个约的不同关联方式，使双方的经文都正确，却不矛盾。

内在的圣约和教会的关系指的是上帝的约和教会——教会领受了丰盛的属灵祝福，即罪得赦免和得永生、与上帝相交的权利——的本质与核心。这个关系包含了所有上帝拣选的儿女、教会中属灵重生的后裔。在他们中间，圣约中永远的、牢不可破的益处得以实现。藉着重生，所有真信徒都与耶稣基督，他们立约的头和教会的元首，不可分离地联系在了一起。

外在的圣约和教会的关系指的是上帝选择向世界所启示的，关于上帝的圣约和教会的可见的启示。上帝已经在人群中设立了一种外在的区别。聚集起来敬拜和呼求上帝的名的人与其他人之间泾渭分明——公开地敬拜上帝的人和那些没有这样做的人分别开来了。那些与上帝的圣约有关联的，或者旧约圣经中的教会和新约圣经中的教会，都有与世界分别的特殊记号——旧约中的割礼和新约中的洗礼。



这事在我好像挪亚的洪水。我怎样起誓不再使挪亚的洪水漫过遍地，我也照样起誓不再向你发怒，也不斥责你。大山可以挪开，小山可以迁移。但我的慈爱必不离开你，我平安的约也不迁移。这是怜恤你的耶和華说的。

——以赛亚书 54: 9-10

主又说：“那些日子以后，我与以色列家所立的约乃是这样。我要将我的律法放在他们里面，写在他们心上，我要作他们的上帝，他们要作我的子民。”

——希伯来书 8: 10

他们却如亚当背约，在境内向我行事诡诈。

——何西阿 6: 7

你们所有的男子，都要受割礼。这就是我与你们，并你的后裔所立的约，是你们所当遵守的。

——创世记 17: 10



肉身的后裔——那些教会成员所生的儿女，或受洗归入了教会，但是并未被圣灵重生的人。

属灵的后裔——上帝所拣选的儿女；那些灵里重生了的；得救的人。

与上帝的圣约和教会的外在关系包含了许多丰盛的祝福，
以下是四个最主要的：

与圣约的外在关系的四种益处

益处	示例经文
1. 让一个人外在地成为教会的成员（可见的教会）。	你们所有的男子，都要受割礼。这就是我与你，并你的后裔所立的约，是你们所当遵守的。 ——创世记 17:10 因为不信的丈夫，就因着妻子成了圣洁。并且不信的妻子，就因着丈夫成了圣洁。（“丈夫”原文作“弟兄”）不然，你们的儿女就不洁净。但如今他们是圣洁的了。 ——哥林多前书 7:14
2. 将一个人置于上帝的话语——祂的律法和福音——之下，祂应许用律法和福音来拯救许多人。因此，被置于上帝的蒙恩之道下，在祂诚挚的警告和邀请之下，是无价的祝福。	这样说来，犹太人有什么长处？割礼有什么益处呢？凡事大有好处。第一是上帝的圣言交托他们。 ——罗马书 3:1-2 可见信道是从听道来的，听道是从基督的话来的。 ——罗马书 10:17
3. 给个人加上上帝的名和记号——这记号表明与世界外在地分别开来，委身于上帝。这就向一个个的个体肯定了祂的真理和应许，即祂永远是守约施慈爱的上帝，那些需要并寻求祂的，总能寻见。受了洗的人可以基于受洗时印证的这一应许来向主祈求。	你们所有的男子，都要受割礼。这就是我与你，并你的后裔所立的约，是你们所当遵守的。 ——创世记 17:10 她和她一家，既领了洗。 ——使徒行传 16:15a
4. 持续将一个人置于教会的教导、警戒和祷告之中。	犹太大众人和他们的婴孩、妻子、儿女都站在耶和華面前。 ——历代志下 20:13 这些人同着几个妇人、和耶稣的母亲马利亚，并耶稣的弟兄，都同心合意地恒切祷告。 ——使徒行传 1:14



外在的教会成员以什么样的方式与世界分别？内在的教会成员如何以另外的方式与世界分别？为何这些区别那么重要呢？

被置于与上帝的圣约和教会的外在关系中是一个很大的祝福。上帝把我们置于那里，是祂施恩将我们区别开来。上帝没有给予另外一些人与祂外在圣约的关系的宝贵益处，而从本性上来说，我们并不比那些人更好。

和所有上帝的祝福一样，更大的特权带来更大的责任。上帝施恩给予的益处越多，祂就正当地要求更多。

下面的经文教导了，我们的责任与特权对应，我们将接受相应的审判。

你们无论进那一城，那一村，要打听那里谁是好人，就住在他家，直住到走的时候。进他家里去，要请他的安。那家若配得平安，你们所求的平安，就必临到那家；若不配得，你们所求的平安仍归你们。凡不接待你们、不听你们话的人，你们离开那家，或是那城的时候，就把脚上的尘土跺下去。我实在告诉你们：当审判的日子，所多玛和蛾摩拉所受的，比那城还容易受呢。

——马太福音 10:11-15

耶稣在诸城中行了许多异能，那些城的人终不悔改，就在那时候责备他们说：“哥拉汛哪，你有祸了！伯赛大啊，你有祸了！因为在你们中间所行的异能，若行在推罗、西顿，他们早已披麻蒙灰悔改了。但我告诉你们，当审判的日子，推罗、西顿所受的，比你们还容易受呢！迦百农啊，你已经升到天上？（或作“你将要升到天上吗？”）将来必坠落阴间。因为在你那里所行的异能，若行在所多玛，它还可以存到今日。但我告诉你们：当审判的日子，所多玛所受的，比你更容易受呢！”

——马太福音 11:20-24

当审判的时候，尼尼微人，要起来定这世代的罪，因为尼尼微人听了约拿所传的，就悔改了。看哪，在这里有一人比约拿更大。当审判的时候，南方的女王，要起来定这世代的罪，因为她从地极而来，要听所罗门的智慧话。看哪，在这里有一人比所罗门更大。

——马太福音 12:41-42

弃绝我不领受我话的人，有审判他的。就是我所讲的道，在末日要审判他。

——约翰福音 12:48



?

这些例子教导了我们什么关于上帝的审判的事呢？

这些经文如何证明了，从外在教会和圣约的关系中得到的极大的特权与祝福，相伴随而来的是极大的责任与审判呢？

?

你能把其他的方式联系到现代“以扫”卖掉属灵的“长子的名分”换取物质上的“一碗红豆汤”上吗？

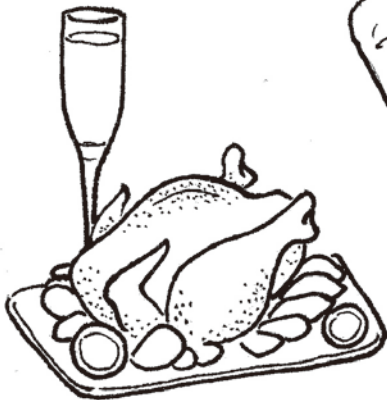
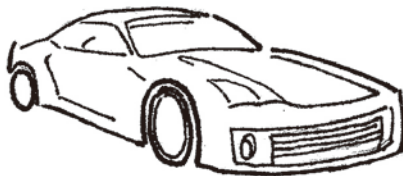

以扫对雅各说：“我累昏了，求你把这红汤给我喝。”因此以扫又叫以东（“以东”就是“红”的意思）。

雅各说：“你今日把长子的名分卖给我吧！”以扫说：“我将要死，这长子的名分于我有什么益处呢？”雅各说：“你今日对我起誓吧！”以扫就对他起了誓，把长子的名分卖给雅各。

于是雅各将饼和红豆汤给了以扫，以扫吃了喝了，便起来走了。这就是以扫轻看了他长子的名分。

——创世记 25: 30-34

恐怕有淫乱的，有贪恋世俗如以扫的。他因一点食物把自己长子的名分卖了。

——希伯来书 12: 16

以扫生来就处于与上帝和祂的应许的外在圣约关系中，接受了割礼。但是，他轻看了自己长子的名分，把世俗的事情看得比属灵的应许更重。他因为一碗红豆汤而卖掉了自己长子的名分。我们不是认为以扫非常愚蠢和恶劣吗？

马丁生来就处于与上帝外在的圣约和教会的关系中，接受了洗礼。但是，在十几岁的时候，他开始轻看他与生俱来的权利。对与上帝的圣约和教会的关系所带来的应许和祝福，他看得越来越轻。他对世界的事情看得越来越重。最终，他把他的车看得都比教会重，他看汽车杂志比圣经更重，星期六比星期日更重。他“需要”时间打理他的车，而不是祷告。他的车“必须”要除污，而不是他的灵魂。他认真研究他的汽车维修手册，因为那对如何维修他的引擎非常重要，但是宗教类的书籍就太无聊了。200元用来买新轮胎是“非常必要的”。但是给教会两元

钱都嫌多。车门被划了一下是非常“糟糕的”，但是灵魂有了污渍却没有那么好烦恼的。

就这样，马丁为了“一碗红豆汤”卖了他奇妙的“长子名分”。为了世界上的“红豆汤”卖掉属灵的“长子名分”在今天的时代，也像以扫那时那么严重吗？为什么？如果人们像以扫那样硬着心肠，并且不真心实意地悔改，那么卖掉属灵的“长子的名分”会有什么严重的后果呢？

虽然外在的圣约关系是非常好的特权，并且包含了重要的益处和责任，但是对于得救来说，它还是不够的。

一个人可以以外在的方式进入上帝的圣约和教会中，却还是失丧的。以下的经文如何证明了这个真理？

外在圣约成员失丧的圣经范例

人物	示例经文
1. 以实玛利	然而经上是怎么说的呢？是说：“把使女和她儿子赶出去，因为使女的儿子，不可与自主妇人的儿子一同承受产业。” ——加拉太书 4:30
2. 以扫	这样说来，犹太人有什么长处？割礼有什么益处呢？正如经上所记：“雅各是我所爱的，以扫是我所恶的。” ——罗马书 9:13
3. 在旷野漂流时期的以色列人	也都喝了一样的灵水；所喝的是出于随着他们的灵磐石；那磐石就是基督。但他们中间，多半是上帝不喜欢的人。所以在旷野倒毙。 ——哥林多前书 10:4-5
4. 加略人犹大	犹大众人和他们的婴孩、妻子、儿女，都站在耶和華面前。 ——历代志下 20:13 人子必要去世，正如经上指着祂所写的，但卖人子的人有祸了！那人不生在世上倒好。 ——马太福音 26:24
5. 行邪术的西门	你在这道上，无份无关。因为在上帝面前，你的心不正。我看出你正在苦胆之中，被罪恶捆绑。 ——使徒行传 8:21, 23



有机会得着祝福和完全得着祝福有何不同？这种区别如何适用于外在与内在的圣约关系。

我们既不要过于看重也不要过于轻视上帝施恩给予我们的外在圣约关系。

以下的例子如何表明了这两种错误？

范例 1

“我是一名基督徒，我出生在一个基督徒家庭中，上的是基督教学校，并坚持聚会。我读圣经并过着基督徒式的生活。没有人能指责我有任何公开的罪。我买了很多基督教书籍并受了洗。作为一名基督徒，我对未来充满确信。”

范例 2

“受洗和成为教会成员并没有什么不同。不管一个人是否与圣约或教会有任何外在的关系，上帝都会重生拯救他。上帝能从世界中拯救从来没有参加过教会聚会的人，也能拯救一生都坚持聚会的人。如果上帝拣选了你，你就会得救，反之，你一定不会得救。外在的教会和圣约关系不会产生什么区别。”

这些范例中表达了什么可怕的错谬呢？你如何纠正每个观点呢？

一个人可以与恩典之约保持这两种关系。我们必须清楚地理解这两种关系各自相应的益处和责任。

要想得救，我们必须被圣灵上帝重生，我们必须得到灵性的重生。只有那样，我们才会得享恩典之约的实质和永恒益处，这约牢不可破。

下表显明了两种与上帝的圣约和教会可能的关系：

以下的参考经文能如何帮助你纠正例子一和二中的错误观点呢？

因为外面作犹太人的，不是真犹太人，外面肉身的割礼，也不是真割礼。惟有里面作的，才是真犹太人。真割礼也是心里的，在乎灵，不在乎仪文。这人的称赞不是从人来的，乃是从上帝来的。这样说来，犹太人有什么长处？割礼有什么益处呢？凡事大有好处。第一是上帝的圣言交托他们。

——罗马书 2:28—3:2

耶稣回答说：“我实实在在地告诉你，人若不重生，就不能见上帝的国。”

——约翰福音 3:3

可见信道是从听道来的，听道是从基督的话来的。

——罗马书 10:17

恩典之约

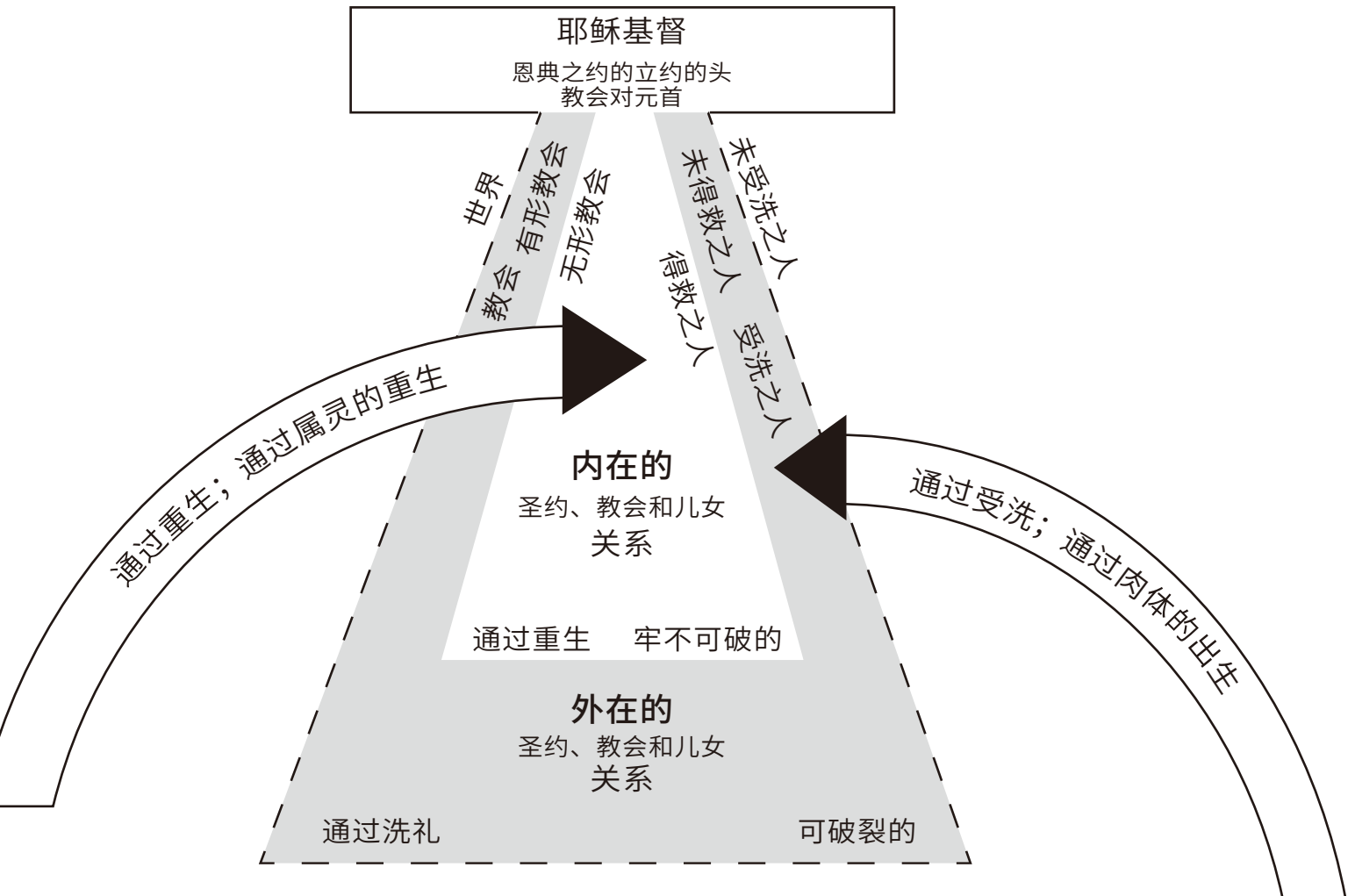

内在圣约关系 (内心的洗礼)	外在圣约关系 (外面的洗礼)
重生导致的与恩典之约的实质之间的内在关系包括：	藉着洗礼与恩典之约产生外在关系包括：
成为无形教会的成员	成为有形教会的成员
作为得救的人，从内在、灵性上与世界分别开来。盟上帝祝福，得着灵里的重生，成为上帝的儿女。	与世界分别的外在祝福，带着上帝分别的印记。
与恩典之约的本质有牢不可破、永不止息的关系。	与恩典之约产生可被破坏的、暂时的关系。
进入上帝内在的呼召之下：这是圣灵让人重生得救的工作。	进入上帝外在的呼召之下：祂的话语，福音的邀请，教会的教导、祷告和警戒，这些是上帝在许多人心中的救赎事工。
这些是最大的祝福：稳固的救恩和恢复与上帝永恒的团契关系。	这些是非常大的祝福，但是并不足以使人得救。

一个人成为一个国家的公民有两种方式：出生在这个国家，或者在成年时宣誓效忠入籍。

使徒行传 22: 27-28 是保罗与千夫长的对话：

“千夫长就来问保罗说：‘你告诉我，你是罗马人吗？’保罗说：‘是。’

千夫长说：‘我用许多银子，才入了罗马的民籍。保罗说：‘我生来就是。’”



耶稣回答说：“我实实在在地告诉你，人若不重生，就不能见上帝的国。”

——约翰福音 3:3

这等人不是从血气生的，不是从情欲生的，也不是从人意生的，乃是从上帝生的。

——约翰福音 1:13

若有人在基督里，他就是新造的人。旧事已过，都变成新的了。

——哥林多后书 5:17

你们蒙了重生，不是由于能坏的种子，乃是由于不能坏的种子，是借着上帝活泼常存的道。

——彼得前书 1:23

祂便救了我们，并不是因我们自己所行的义，乃是照祂的怜悯，借着重生的洗和圣灵的更新。

——提多书 3:5

他们俩的例子说明了取得公民身份的两种不同方式。今天，在我们的国家，一个人可以出生就是公民，或者在我们国家生活多年后宣誓入籍来取得公民身份。国家公民会有什么样的特权和责任呢？这些例子如何类比圣约和教会的成员资格呢？

这两种获得公民身份的方式也同样适用于取得圣约和教会成员的资格。藉着从小就生在“教会土壤”中，或者藉着成年后的认信（生活在“教会土壤”之中一段时间后），一个人可以受洗成为有形教会的成员。然而，属灵、无形的教会成员是不一样的。只有藉着属灵的重生，一个人才可以进入圣约的本质当中——藉着耶稣基督作为立约的头，得救，与上帝结成内在的永恒关系。

为了说明这两种与恩典之约的可能的关系，并回答前面提到的三个不同的圣约的问题，在改革宗各宗派内部常常使用以下两、三种关于圣约的说法。正如以前所提到的，这些对恩典之约的不同观点，以及相应的第四种不同看法（如何在教会中区分肉体的后裔和属灵的后裔），是改革宗各宗派在教义上最主要的分歧。

下文的观点 1 形象的演示了两圣约的观点。而观点 2、3 和 4 分别呈现了改革宗圈内各种各样的三圣约的观点。

观点 1: 两个约的观点

1. 行为之约
(在以下的每个
观点中都相同)

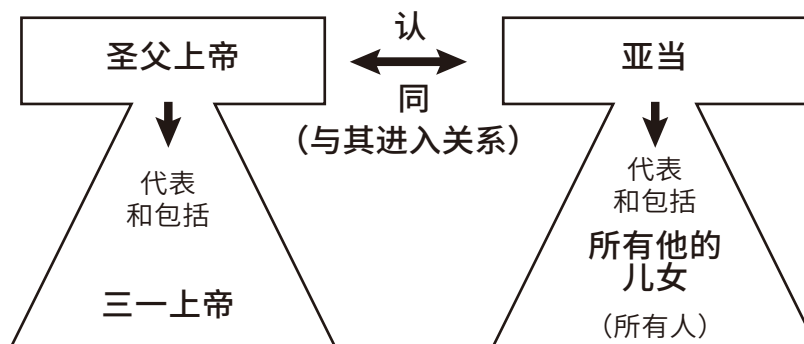

2. 恩典之约
a 从永恒中 (也被
称为“和平之约”
或“救赎之约”)
b 在时间进程中

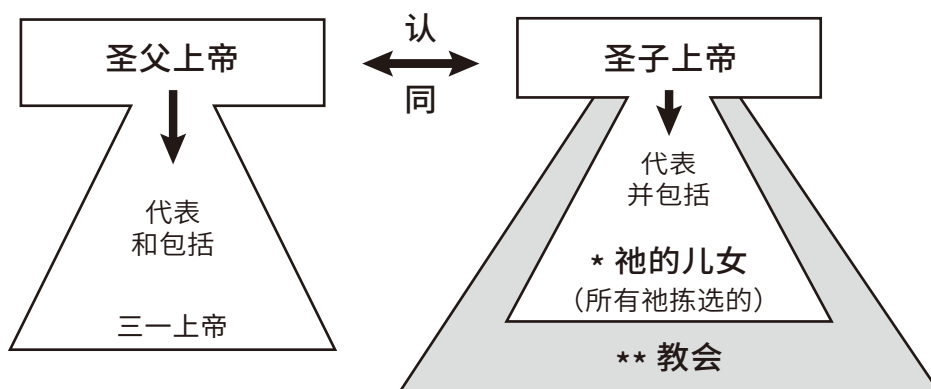

* 内在圣约关系只与属灵的后裔、被拣选的人和无形教会成员有关；藉着立约的头基督与上帝结成的牢不可破永恒的关系；全部的益处诸如重生得救、罪得赦免和永生的权利和与上帝永远的团契关系，都通过圣约的实质在真信徒身上因基督的缘故得以实现。

** 外在圣约关系与肉体的、受洗的后裔和有形教会的成员有关；人的罪和拒绝可破坏这种暂时的圣约关系；得着特殊的益处但是并不能因此而得救；如果关系破裂了，圣约的益处反而会控告其接纳者。

这种圣约的观点有以下优点：

1. 非常清楚地保留了圣经关于救恩的两个圣约的对比——第一个被亚当破坏，第二个被基督坚立。
 2. 非常清楚地呈现了，关于上帝的拣选、救恩计划和恩典之约，上帝在永恒中的计划和祂在时间进程中的施行两者间密不可分的关系。
 3. 非常清楚地刻画了基督(教会的头和圣约立约的头)与祂的子民(基督的身体，因基督为他们立约的头，而得着圣约的祝福)之间的联系。
 4. 非常清楚地宣告了，基督的功德是救恩唯一的原因，显明了被拣选者所满足的“条件”实际上是他们立约的头基督所给予他们的益处；消除了藉着人有条件的顺服，而使他再一次成为与上帝立约的一方之危险倾向。
 5. 清楚地启示了圣约的核心是牢不可破的，并只包含了上帝所拣选的教会(属灵的后裔)，并且所有受洗的教会成员(肉体的后裔)也享有外在的可以被破坏的圣约关系。
-

观点 2：三个约—恩典之约与被拣选的人的观点

1. 行为之约（与观点 1 相同）

2. 救赎之约 (在以下每个三个约观点中都相同)

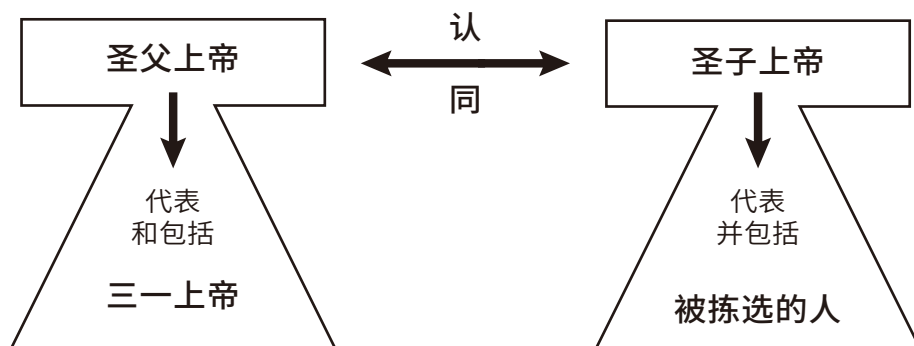

3. 恩典之约

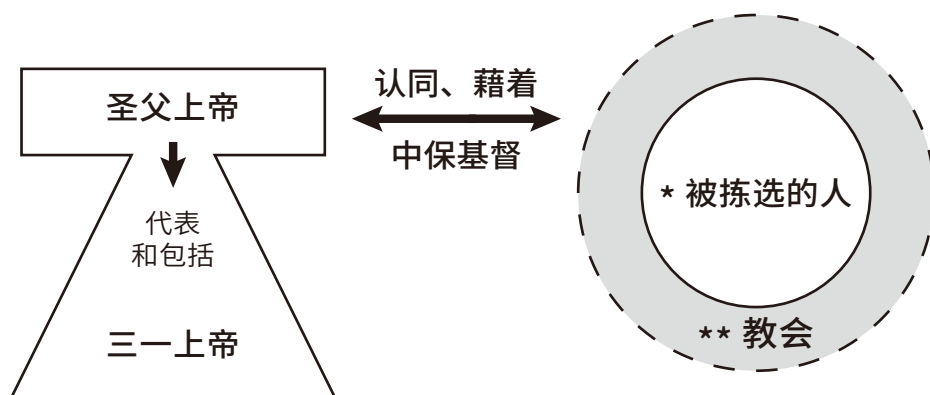

* 牢不可破的

** 可破的

这个三圣约的观点具有以下优点：

1. 非常清楚地保留了上帝在永恒中的救赎之约与时间进程中与祂所拣选之人的恩典之约之间牢不可破的联系。
2. 非常清楚地既揭示了恩典之约牢不可破的一方面(只包含选民)，又揭示了与所有受洗的教会成员之间可以破坏的关系。

这种观点同样也有以下不利之处：

1. 再一次产生了人可以直接成为与上帝在恩典之约中立约的一方这种危险倾向。
 2. 使圣经中两个圣约的对比变得晦涩不清——头一个被亚当破坏的约和第二个被基督坚立的约。
 3. 在恩典之约中，它割裂了圣经中基督(教会的头和圣约立约的头)与祂的子民(基督的身体，因基督为他们立约的头，而得着圣约的祝福)之间的联系。
-

观点 3：三个约—恩典之约 与受洗者（作为一个邀约）的观点

1. 行为之约（与观点 1 相同）
2. 救赎之约（与观点 2 相同）
3. 恩典之约

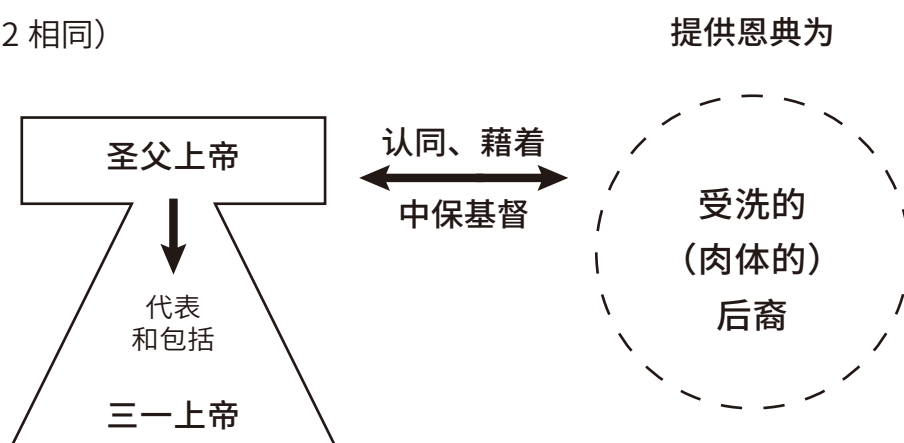

在这个观点中，因为恩典之约的本质是救恩的邀请，所以选民并未与受过洗的人区别开来。然而，这种观点相信，藉着圣灵实际的工作，上帝的邀约只在被拣选之人的生命中得到满足。

这种圣约观具有以下优点：

1. 将教会中肉体的(受洗的)后裔包含在了可被破坏的圣约关系之中，此圣约称为“恩典之约”。只有被拣选的(属灵的)后裔藉着基督作为他们的元首，才处于与上帝牢不可破的永恒圣约关系中，此圣约称为“救赎之约”
 2. 在传讲和实践中，这种三圣约的观点与观点 1 中两圣约的观点非常相似。因为观点 3 中的恩典之约并不一定导致得救，而只是上帝藉着基督给受洗的后裔的一个邀约，这个观点与观点 1 中恩典之约的外在关系非常的相似。这种观点中的救赎之约(由被拣选之人的元首基督所立定的可以导致得救的圣约)，与观点 1 中恩典之约的牢不可破的关系非常相似。
- 总而言之，观点 1 中所说恩典之约的两种关系在这种观点中变成两个独立的圣约。

然而，这种对圣约的分割，产生了以下缺点，主要是神学方面而不是实际方面：

1. 这种分开的圣约否定了恩典之约的永恒性和牢不可破性，因为上帝的邀约既不是永恒的，也不是牢不可破的。恩典之约被弱化成可被破坏的邀约和有条件的承诺。
 2. 在其圣约神学中，这种观点模糊了从上帝的拣选在永恒中与在时间进程中的界限。救赎之约(或和平之约)指的是上帝自永恒中对祂所拣选之人的计划，但是恩典之约是在时间进程中对肉体后裔的邀约。(如果救赎之约可以在永恒中也可以在时间进程内，将会解决这个难题。但是那样在时间进程中的教会将面对两个不同的、独立的约，然而圣经只提到有一个。)然而，这个难题主要是神学上的，因为在实践中，这种观点相信上帝的邀约和应许只会在被拣选之人身上得着满足。问题是，在其圣约神学并没有在时间进程中将选民清晰地显明出来。
 3. 使圣经中两个圣约的对比变得晦涩不清——头一个被亚当破坏的约和第二个被基督坚立的约。
-

观点 3：三个约—恩典之约 与受洗者（作为所有应许的领受者）的观点

1. 行为之约（与观点 1 相同）
2. 救赎之约（与观点 2 相同）
3. 恩典之约

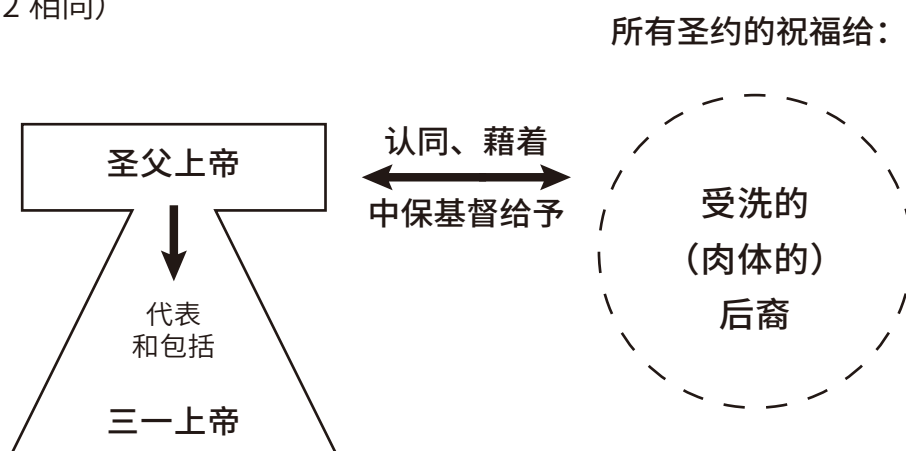

这种圣约观将所有恩典之约的应许，所有得救的祝福——罪得赦免、永生的权利和与上帝的交通——给了教会中所有受洗的后裔。每一个受过洗的人都蒙召凭信心来接受、相信并安息在圣约的恩赐中。受过洗的人若是相信，就坚固了圣约应许的实质，若是弃绝，就破坏了圣约应许的实质。

这种圣约观产生了如下缺点：

1. 否定恩典之约是牢不可破的。上帝在永恒中的拣选（在和平之约中），救恩计划在时间进程中满足（在恩典之约中），二者的界限被破坏了。人可以因着他的不信而破坏所有圣约的应许。
2. 将所有受洗的成员以同样的方式置于恩典之约中，否定了选民的区别，只有选民才是属灵的后裔，处于与上帝恩典之约的实质中。
3. 再一次产生了人可以凭自己有条件的信心和顺服，从而直接与上帝立约的危险倾向。
4. 使圣经中两个圣约的对比变得晦涩不清——头一个被亚当破坏的约和第二个被基督坚立的约。
5. 割裂了圣经中基督（教会的头和圣约立约的头）与祂的子民（基督的身体，因基督为他们立约的头，而得着圣约的祝福）之间的联系。每个人的站住或跌倒都取决于他自己的信心。



问题 4: 如何在教会成员中区分肉身的 (受洗的) 后裔与属灵的 (被拣选的) 后裔呢?

如何看待教会中受洗的 (肉身的) 的后裔呢? 如何将他们与教会中得救的 (属灵的) 后裔区分开来呢? 关于恩典之约的不同观点导致了不同的看法。

正如以前所提到的, 对于那些外在地与上帝的圣约和教会相连的人, 圣经要求我们重视所给予他们祝福和机会, 并且强调他们相应的责任。但是, 按着圣经, 人若没有经历上帝的恩典运行在他心里, 并结出外在善工的果子或好行为作为证据 (除非他因为身体或心理的缺陷, 无法做出可见的善工, 例如在年幼时就死去的婴儿、严重弱智、瘫痪或昏迷情况下的人等等), 就决不能称他是得救的。

在我们看自己或他人为得救者之前, 圣经要求我们查验的圣灵在心里运行的恩典如下:

1. 内心深切感受到愁苦 (misery) (悔改)——一个人认识到了他的罪。圣灵不仅让他看到自己实际的罪, 也看到罪的源头, 他的原罪——他全然败坏、罪恶的内心。他诚心实意为一切的罪哀恸, 渴望脱离这些罪。然而, 他所有自我改良的努力都失败了, 知罪之心愈渐加深。他完全失丧的境况变得如此真实——他在世上没有上帝, 并且因为他罪恶的内心, 他没有办法拯救自己。他需要被拯救, 并且圣灵在他的心中动工, 叫他看到无法自救, 来引导他把眼光放在自己之外, 来到上帝指定的救主那里。

2. 内心深切感受到得救 (deliverance) (或信心)——当感到他的罪已经断绝了所有自我拯救的指望, 已经使他与上帝分离并使他应当领受上帝的审判时, 圣灵引导他灵魂的眼睛离开自身, 定睛于耶稣基督。他开始看到那条奇妙的罪人得救之道已经在耶稣基督里敞开了。当这些真理应用在他的内心时, 他学会了盼望、相信并信靠耶稣基督作为他的逃罪之路。随着信心的加深, 耶稣基督越来越成为他的盼望、义和圣洁; 总之——他救恩所需的一切。耶稣基督成为了他个人的救主。罪人所缺、救恩所需的一切, 耶稣基督都拥有, 并且愿意施恩赐予。

这样说来, 犹太人有什么长处? 割礼有什么益处呢? 凡事大有好处。第一是上帝的圣言交托他们。

——罗马书 3:1-2

如今我把你们交托上帝和他恩惠的道。这道能建立你们, 叫你们和一切成圣的人同得基业。

——使徒行传 20:32

我们都像不洁净的人, 所有的义都像污秽的衣服。我们都像叶子渐渐枯干。我们的罪孽好像风把我们吹去。

——以赛亚书 64:6

我真是苦啊, 谁能救我脱离这取死的身體呢?

——罗马书 7:24

西门彼得回答说: “主啊, 祢有永生之道, 我们还归从谁呢? 我们已经信了, 又知道祢是上帝的圣者。”

——约翰福音 6:68-69

?

大卫出生不久就死去的婴孩可以为例, 说明这种例外情况, 为什么?

大卫说: “孩子还活着, 我禁食哭泣。因为我想: 或者耶和華怜恤我, 使孩子不死也未可知。孩子死了, 我何必禁食, 我岂能使他返回呢? 我必往他那里去, 他却不能回我这里来。”

——撒母耳记下 12: 22-23



耶和華問撒但說，你曾用心察看我的僕人約伯沒有。地上再沒有人像他完全正直，敬畏上帝，遠離惡事。
——約伯記 1: 8

我要照耶和華一切所賜給我們的，提起祂的慈愛，和美德，並祂向以色列家所施的大恩，這恩是照祂的憐恤和豐盛的慈愛賜給他們的。
——以賽亞書 63: 7a

我學了祢公義的判語，就要以正直的心稱謝祢。我必守祢的律例。求祢總不要丟棄我。
——詩篇 119: 7-8



你能講述下列這些人重生得救的過程中，心裡經歷的愁苦、得救與感恩嗎？

- 腓立比的獄卒。
- 掃羅(保羅)。
- 十字架上的強盜。
- 埃塞俄比亞的太監。
- 敘利亞的腓尼基婦。
- 巴底買。
- 從房頂縋到耶穌面前的癱子。
- 畢士大池旁被醫治的人。

你能在這個列表中加上其他人嗎？

3. 內心深切感恩 (thankfulness) (或順服) —— 體驗到一些上帝藉着耶穌基督對罪人深切的、仁慈的拯救之愛，因此產生對上帝滿滿的愛作為回應。他滿心感恩，渴望愛上帝、服事上帝並榮耀上帝——去行那些在上帝眼中看為喜悅的事情。他想要全心全意完全順服上帝。上帝的律法不再是重擔或被迫要去完成的事情，而是一種喜悅，他想要行律法勝過行其他事。他殘存的罪使他極其難過，因為他最深的渴望、動機和喜好都是用他的全人去愛上帝、完美地在各樣事情上服事上帝。

你能在這一頁和下一頁的例子中找到看到愁苦、得救和感恩這三種恩典運行在心中嗎？

愁苦、得救和感恩的聖經範例

祂從禍坑里，從淤泥中，把我拉上來，使我的腳立在磐石上，使我腳步穩當。祂使我口唱新歌，就是讚美我們上帝的話。許多人必看見而懼怕，並要倚靠耶和華。
——詩篇 40: 2-3

從前你們是暗昧的，但如今在主裡面是光明的，行事為人就当像光明的子女。
——以弗所書 5: 8

因為祂沒有藐視憎惡受苦的人。也沒有向祂掩面；那受苦之人呼求的時候，祂就垂聽。我在大會中讚美祢的話，是從祢而來的；我要在敬畏耶和華的人面前還我的願。
——詩篇 22: 24-25

我要把甘心祭獻給你。耶和華阿，我要稱讚你的名。這名本為美好。祂從一切的急難中，把我救出來；我的眼睛也看見了我仇敵遭報。
——詩篇 54: 6-7

我真是苦啊，誰能救我脫離這取死的身體呢？
感謝上帝，靠着我們的主耶穌基督就能脫離了。
——羅馬書 7: 24-25a

並要在患難之日求告我，我必搭救你。你也要榮耀我。
——詩篇 50: 15

祢已將我的哀哭變為跳舞，將我的麻衣脫去，給我披上喜悅。好叫我的靈(原文作“榮耀”)歌頌祢，并不住聲。耶和華我的上帝啊！我要稱謝祢，直到永遠。
——詩篇 30: 11-12

上帝啊！我向祢所許的願在我身上。我要將感謝祭獻給祢。因為祢救我的命脫離死亡。祢豈不是救護我的腳不跌倒，使我在生命光中行在上帝面前嗎？
——詩篇 56: 12-13

教会的教义标准和礼拜条例 愁苦、得救和感恩的范例

海德堡要理问答

二问：你无论是生是死，要享有这种安慰，有多少事情必须知道呢？

回答：有三件事：第一，我的罪恶和愁苦有多大（1）；第二，我当怎样从自己一切罪恶和愁苦中得拯救（2）；第三，我当怎样为这样的拯救感谢上帝（3）。

圣餐礼的施行条例

对我们自己真实的省察是由以下三部分组成：

首先。每个人必须思想他自己、他的罪和因此而带来的诅咒，直到他在上帝面前厌恶和谦卑自己：思想上帝对罪的忿怒是如此之大，因此祂将同样的惩罚置于祂的爱子耶稣基督身上（祂本不该受罚），其方式就是痛苦与羞耻地钉死于十字架之上。

其次。每个人要省察他的内心。他是否相信上帝信实的应许，即他的罪已经单单因为耶稣基督的受难和死亡而得以赦免，并且基督完美的公义被归算在他的身上如同成为他自己的义一样完美，如同他对自己所有罪的问题已经得着满意，并满足了所有的公义。

第三。每个人要省察他的良心，他是否愿意在他的一生中都向上帝流露出他的感恩并在祂面前行得正直；他是否已经真心放下了对邻舍的仇恨和嫉妒，并从今以后，坚定地以仁爱与和平来对待他的邻舍。

对软弱者的安慰条例

因为上帝的律法要求我们行为完全，正如其上所写，任何没有守全律法的，都将被咒诅；也正如雅各所说，凡遵守全律法的，只在一条上跌倒，他就是犯了众条。又说，行这些事的，就必因此活着；但是我们连最微小的一条律法都没有完美的遵行。正如智慧人所说的，当我们以为我们已经完成了，我们不过仅仅是开始而已（假使我们真的完成了，我们也不过只是做了我们应当做的），因此我们处于上帝律法的定罪和公义的审判之下；为此我们有一位真实的拯救者和医治者，称为基督，祂救赎我们（正如保罗所说）脱离律法的咒诅，并为我们满足了上帝的公义，使我们和睦，将两下合而为一，拆毁了中间隔断的墙。而且以自己的身体，废掉冤仇，就是那记在律法上的规条。又涂抹了在律例上所写，攻击我们有碍于我们的字据，把它撤去，钉在十字架上；因为基督如此伟大的爱，我们也应当如此爱祂，因为祂所赐给我们如此宝贵的礼物，我们也当感激祂，以善行来真正地相信祂；因为到上帝面前来的人，必须信有上帝，且信祂赏赐那寻求祂的人；因为义人必因信得生。所以我们看定了，人称义是因着信，不在乎遵行律法。并且虽然我们与基督一同受苦，我们也不要绝望，因为我们已看到基督自己也曾为我们的罪被击打，但祂并没有犯罪，乃是耐心忍耐。



礼拜条例——用于特殊场合的正式教会条例。

?

何以见得整个海德堡要理问答都是以愁苦、得救和感恩为主题呢？



你们要防备假先知。他们到你们这里来，外面披着羊皮，里面却是残暴的狼。凭着他们的果子，就可以认出他们来。荆棘上岂能摘葡萄呢？蒺藜里岂能摘无花果呢？这样，凡好树都结好果子，惟独坏树结坏果子。好树不能结坏果子，坏树不能结好果子。凡不结好果子的树，就砍下来，丢在火里。所以凭着他们的果子，就可以认出他们来。

——马太福音 7: 15-20

这样信心若没有行为就是死的。必有人说：“你有信心，我有行为；你将你没有行为的信心指给我看，我便借着我的行为，将我的信心指给你看。”你信上帝只有一位，你信的不错；鬼魔也信，却是战惊。虚浮的人哪！你愿意知道没有行为的信心是死的吗？我们的祖宗亚伯拉罕，把他儿子以撒献在坛上，岂不是因行为称义吗？可见信心是与他的行为并行，而且信心因着行为才得成全。这就应验经上所说：“亚伯拉罕信上帝，这就算为他的义。”他又得称为上帝的朋友。

——雅各书 2: 17-23

不要自己心里说：‘有亚伯拉罕为我们的祖宗。’我告诉你们，上帝能从这些石头中给亚伯拉罕兴起子孙来。现在斧子已经放在树根上，凡不结好果子的树，就砍下来，丢在火里。

——马太福音 3: 9-10

在心中运行的恩典，诸如愁苦、得救和感恩（或悔改、信心和顺服），会产生外在行为的果子，会产生对上帝和他人的爱的善工。然而，因为残存的罪性，这种转化在地上时并不完全，但是，善工将会也必然在真信徒生命中显明。在一些特定情况如身体或精神上有问题时，让内在恩典表现于外在的事工是不现实的。但是，这并不妨碍上帝知道和审判所有人的内心。然而，上帝通常的工作方式，是内在运行的恩典在外在行为的果子——对上帝和他人爱的善工——上显明。

下列经文如何证明，所有声称得救的人生命中都需要显出爱上帝和他人的善行呢？

善工的必要性

约翰对那出来要受他洗的众人说，毒蛇的种类，谁指示你们逃避将来的忿怒呢？

你们要结出果子来，与悔改的心相称，不要自己心里说：‘有亚伯拉罕为我们的祖宗。’我告诉你们，上帝能从这些石头中，给亚伯拉罕兴起子孙来。现在斧子已经放在树根上，凡不结好果子的树，就砍下来丢在火里。

——路加福音 3: 7-9

我若能说万人的方言，并天使的话语却没有爱，我就成了鸣的锣，响的钹一般。

——哥林多前书 13: 1

只是你们要行道，不要单单听道，自己欺哄自己。

——雅各书 1: 22

他们说：“我们的父就是亚伯拉罕。”耶稣说：“你们若是亚伯拉罕的儿子，就必行亚伯拉罕所行的事。”

——约翰福音 8: 39

原来在上帝面前，不是听律法的为义，乃是行律法的称义。

——罗马书 2: 13

我们原是祂的工作，在基督耶稣里造成的，为要叫我们行善，就是上帝所预备叫我们行的。

——以弗所书 2: 10

祂为我们舍了自己，要赎我们脱离一切罪恶，又洁净我们，特作自己的子民，热心为善。

——提多书 2: 14

所以凡听见我这话就去行的，好比一个聪明人，把房子盖在磐石上。

——马太福音 7: 24

基于以上经文可知，圣经要求，人若没有亲身经历恩典在心中运行，并显出外在行为的果子，就不能看他为得救的人，选民之一，处于实质的恩典之约中。因此，教会中应当有非常清楚的分别，用一条分界线来区分那些仅仅因着受洗而外在地与圣约产生关系的人，和那些藉着个人的重生和归向上帝而以内在的方式进入圣约的人。

亲身经历重生得救可以用下图来表示，共有三步：

图 1. 亲身经历重生

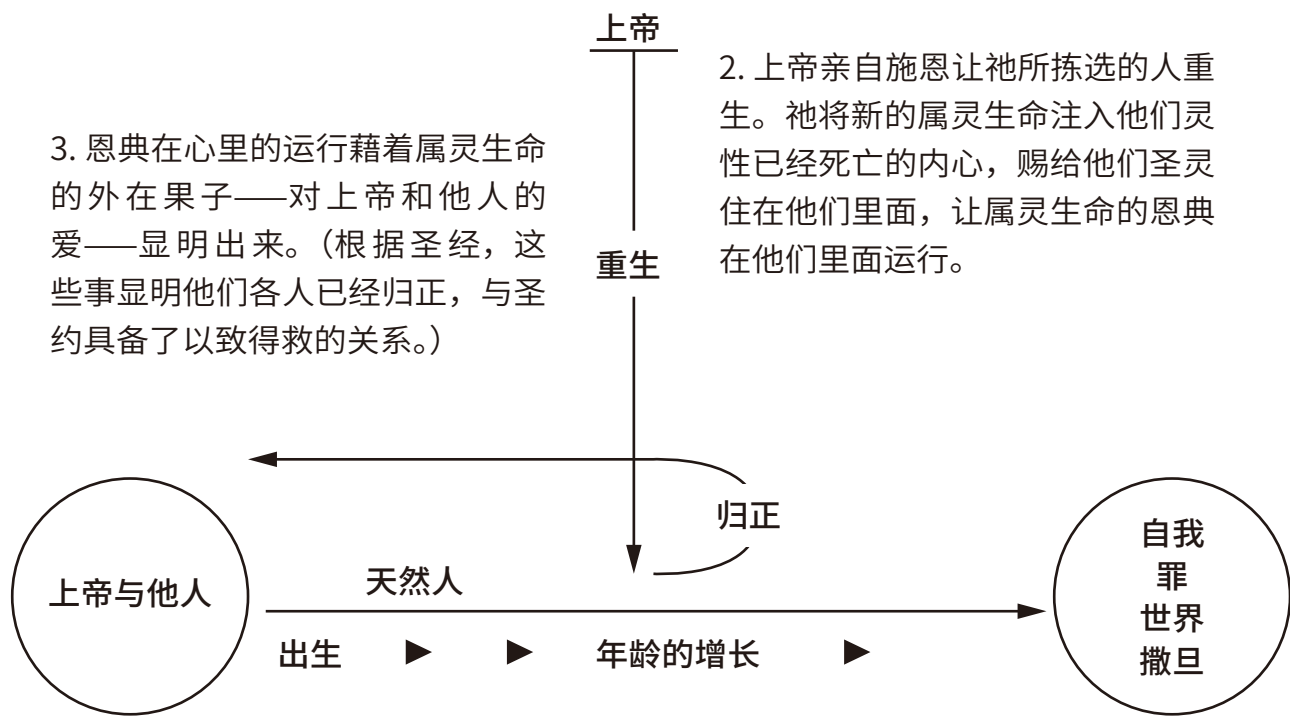

1. 天然人（包括那些仅仅是受洗进入外在圣约关系中的人）天生就喜爱自己、罪、世界和撒旦，因此直到上帝的恩典让他重生得救之前，他都处于失丧的境况当中。

这条区别和判断一个人是外在还是内在地与圣约相关、得救了还是没有得救的分界线，是在唯独基于圣经的基础上，由上帝和人自己的灵魂之来判断。教会神职人员和成员们都不要去论断他人，只要用来判断自己。在这方面来说，教会的责任是传讲和教导圣经中上帝重生恩典的记号和果子。我们不能加添也不能减少上帝所赐的圣经记号，倒要去教导、学习这些记号，藉此自己省察。



你们总要自己省察有信心没有。也要自己试验。岂不知你们若不是可弃绝的，就有耶稣基督在你们心里吗？

——哥林多后书 13:5a

所以凭着他们的果子，就可以认出他们来。

——马太福音 7:20



(大卫与拔示巴同室以后，先知拿单来见他。他作这诗，交与伶长。) 上帝啊！求祢按祢的慈爱怜恤我，按祢丰盛的慈悲涂抹我的过犯。求祢将我的罪孽洗除净尽，并洁除我的罪。因为我知道我的过犯，我的罪常在我面前。我向祢犯罪，唯独得罪了祢，在祢眼前行了这恶；以致祢责备我的时候，显为公义；判断我的时候，显为清正。我是在罪孽里生的。在我母亲怀胎的时候，就有了罪。祢所喜爱的，是内里诚实；祢在我隐密处，必使我得智慧。求祢用牛膝草洁净我，我就干净；求祢洗涤我，我就比雪更白。求祢使我得听欢喜快乐的声音，使祢所压伤的骨头，可以踊跃。求祢掩面不看我的罪，涂抹我一切的罪孽。上帝啊！求祢为我造清洁的心，使我里面重新有正直的灵。（“正直”或作“坚定”。）不要丢弃我，使我离开祢的面；不要从我收回祢的圣灵。求祢使我仍得救恩之乐，赐我乐意的灵扶持我；我就把祢的道指教有过犯的人。罪人必归顺祢。上帝啊！祢是拯救我的上帝。求祢救我脱离流入血的罪；我的舌头就高声歌唱祢的公义。主啊！求祢使我嘴唇张开，我的口便传扬赞美祢的话。祢本不喜爱祭物；若喜爱，我就献上；燔祭祢也不喜悦。上帝所要的祭，就是忧伤的灵。上帝啊！忧伤痛悔的心，祢必不轻看。求祢随祢的美意善待锡安，建造耶路撒冷的城墙。那时，祢必喜爱公义的祭和燔祭并全牲的燔祭；那时，人必将公牛献在祢坛上。

——诗篇 51

以下圣经标记可以用来省察我们自己目前的属灵状况，以及我们与上帝的圣约之间关系：

1. 恩典运行在心里——我的内心是否经历了：

a 愁苦（或悔改）？

b 得救（或信心）？

c 感恩（或顺服）？

2. 外在行出来的恩典——我是否在我的生命中结出了如下的果子：

a 爱上帝？

b 爱他人？

当你省察自己的内心与生命时，是否因亲身体会而明白这些恩典呢？如果是，那么你的渴望就该是在属灵生命成长，并运用这些内在的和外在的恩典。如果不是，那么你还缺少生命中最必不可少的——个人重生归向上帝，形成与祂永恒的、牢不可破的圣约关系，以致得救。既然如此，你就要藉着祂在你与祂的外在圣约关系中赐给你的各种蒙恩之道，殷切祷告寻求上帝。祈求祂，不要让祂离开，直到祂用你的经历和生命的果子来证实了祂话语中的救恩真理。祂是何等奇妙慈爱的上帝！祂乐于拯救灵里困苦、失丧的罪人。

与前面所描述的理念相反（即直到有圣灵的内在恩典和外在行为的果子作为证据，不把任何一个已受洗的孩童或成人看为重生的人，将他算作与恩典之约达成了以致得救的关系），在改革宗圈子内有三种其他的观点，这些不同的观点如下：

1. 潜伏的重生——潜伏的重生是一种理念，指的是大部分生来就受洗进入教会的孩童，是在襁褓中就已经被上帝重生了的。但是，这个重生的“种子”可能一直在灵魂中休眠，经历一段或长或短的时间后，才得救归向上帝，并结出属灵生命的果子作为证据。根据这个观点，重生和归正，接受属灵生命和结出属灵生命的果子，可能中间间隔了很多年。

潜伏的重生可以用下图来表明：

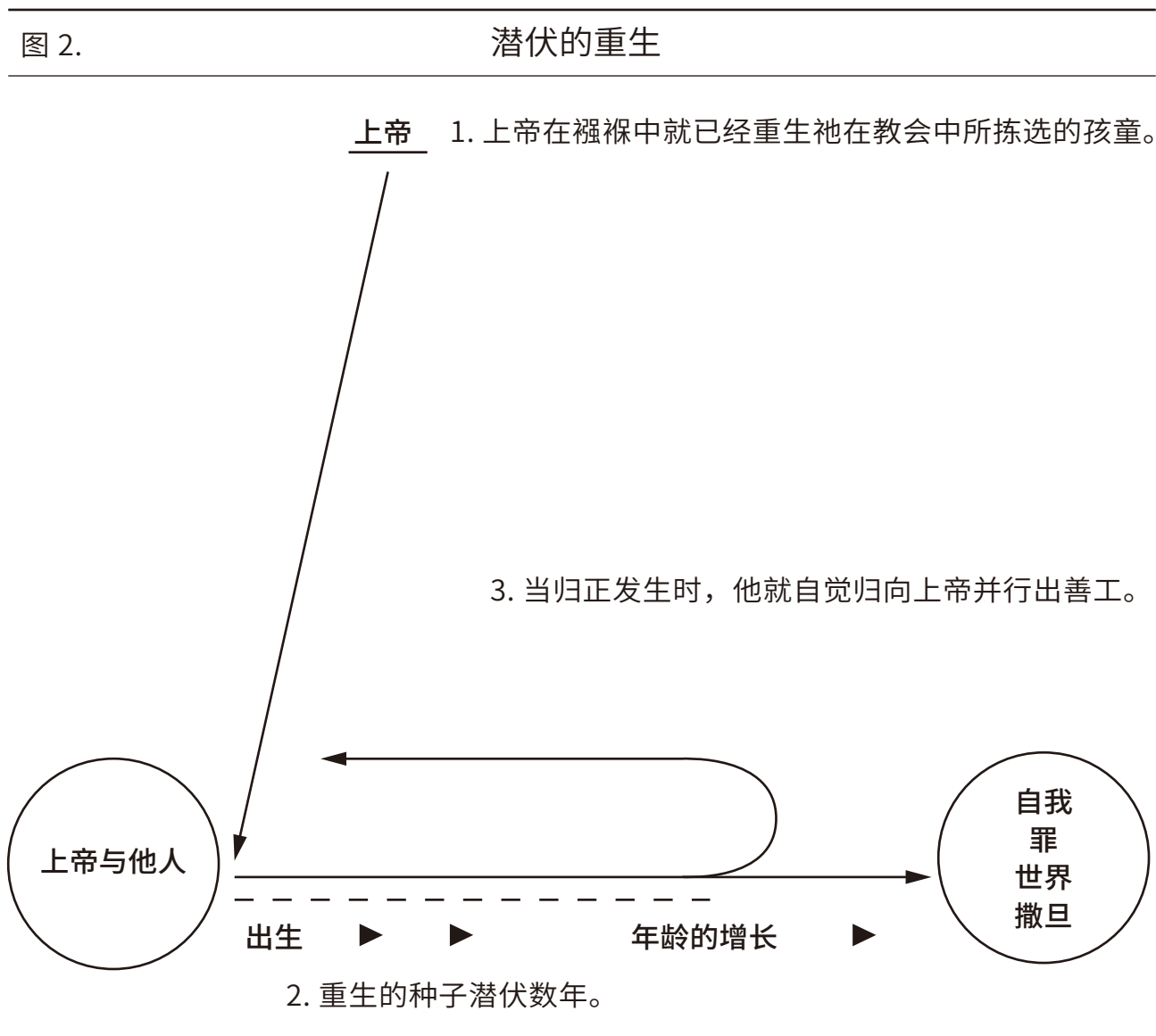

?

圣经允许我们在一棵树还没有结出好的果子之前，就宣称根是好的，树也是好的吗？圣经许可我们在人还没有结出属灵的果子之前，就宣称他已经重生了吗？为什么不能呢？

好树不能结坏果子，坏树不能结好果子。凡不结好果子的树，就砍下来，丢在火里。所以凭着他们的果子，就可以认出他们来。

——马太福音 7:18-20

在得救的恩典在某人的生命里显明之前，圣经是否给了我们权力去假定他将会得救，并以相应的方式去看待他？为什么？

所以凡听见我这话就去行的，好比一个聪明人，把房子盖在磐石上。

——马太福音 7: 24

原来在上帝面前，不是听律法的为义，乃是行律法的称义。

——罗马书 2: 13

只是你们要行道，不要单单听道，自己欺哄自己。

——雅各书 1: 22

案例：有人教导潜伏的重生

第二点，我们必须牢记我们圣约的后裔，正是因为它们是圣约的后裔，所以他们也重生了，即使他还是一个孩子。圣经所有的迹象都表明，在圣约范围之内，我们被拣选的孩子也在襁褓中就重生了，甚至可能是在出生之前就重生了。当然，在襁褓中或小小的婴孩时，我们的孩子可能还没有意识到他们在耶稣基督里的新生命。当然他们的生命中也不会立即就结出属灵的果子，至少不是我们父母辨别得出的果子。尽管如此，新生命的大能已经存在了，已经被圣灵植入他们的心中了。

我们如何看待孩子们出生时就有的天赋，那么也可以用同样的方式来看待立约的儿女拥有的这种新生命。在出生时，我们的孩子就已经被赋予了说话、唱歌、行走、阅读、写作和其他一系列重要的潜力。然而，在他们很小的时候，孩子们没有意识到自己的这些天赋，也没有能力去使用。只有经过适当的发展和训练，我们的孩子才能意识到这些能力并学会使用。因此，我们圣约中的孩子在出生时就已经在耶稣基督里得着了新生命。

——斯洛普塞马 牧师，《模范领袖》

2. 假定（或预设）重生——这种理论认为，基于上帝圣约的应许，我们应当假定或预设受洗的孩童和年轻人是得救的，直到他们生命的果子清楚显明他们并不是得救之人。他们的失落可以表现为离弃信仰、不悔改公开的罪、推崇羞辱上帝的教义或其他相似的公开的方式。另一方面，公开告白信仰会证明他们渴望留在上帝与祂的教会之中。假定重生并不是教导所有的孩子都实际上是在恩典之约的拯救关系之中，而是说我们必须假定他们是，直到清楚显明出他们不是。

假定重生可以用下图来表明：

图 3.

假定重生

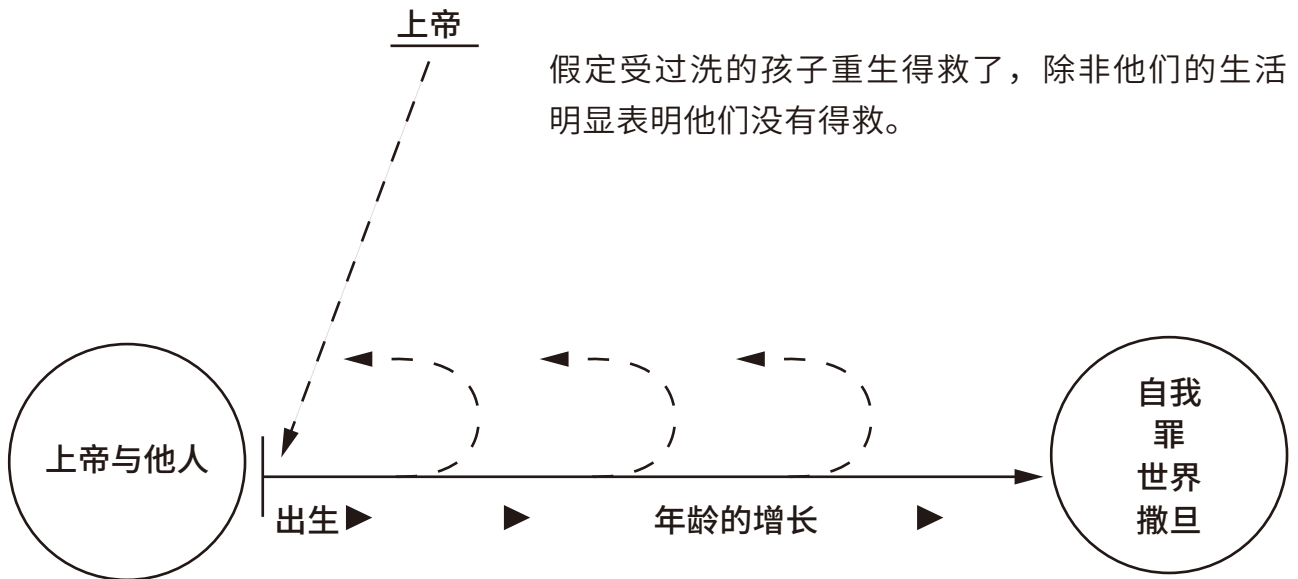

案例：有人教导假定重生

关于这一点，也许引用乌得勒支定论中第四点的前半部分就会很好，这是我们教会 1908 年采纳的，我们翻译如下：“最后，关于第四点，假定重生。总会宣布，根据我们众教会的信条，必须假定，圣约的后裔因着上帝的应许，已经在基督里重生、成圣，直到他们长大后，他们的生命或信奉的教义与此相反。

——伯克富牧师，《系统神学》

3. 圣约的重生——这种理论认为，所有恩典之约的恩赐，包括罪得赦免和永生的权利，都在教会的孩童们受洗时应许给他们了。不存在内在或外在与圣约的关系——所有人藉着洗礼都被包含在了圣约中。

所有受洗的人都被呼召来相信上帝的应许，领受祂的恩赐。相信上帝的应许和顺服祂的旨意是留在圣约中的必要条件。上帝的圣约会“报复”那些因着不信而拒绝祂圣约的人。

圣约的重生可以用下图来表明：

图 4.

圣约的重生

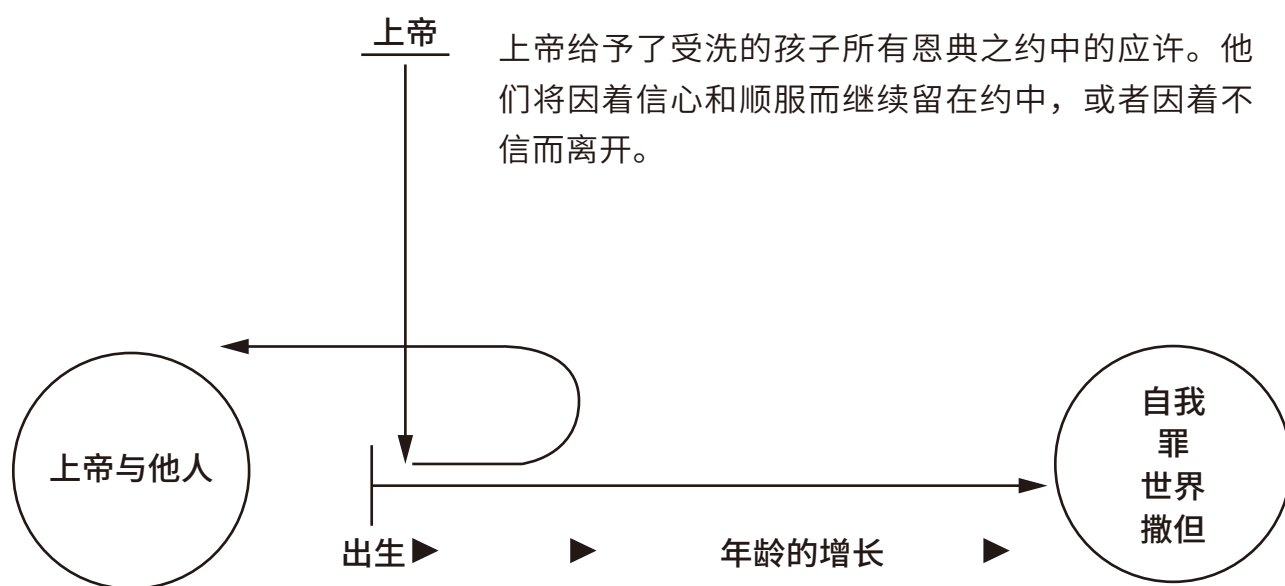

案例：有人教导圣约的重生

上帝的应许已经给予了所有受洗之人——你的洗礼是完全的。在此之上，更为要紧的就是要持守上帝的圣约，紧紧抓住上帝的应许并引导你自己遵行祂的诫命。上帝国度的儿女将被赶出去或从真葡萄树上砍下来，如果他们不顺服或者不结果子的话。所以圣约的儿女必须持守他们的圣约。上帝希望我们承认祂为守约的上帝，紧紧跟随祂。我们必须藉着信心来爱上帝、服事上帝。所以，要信靠那位做成他们救恩的上帝。约的两面（方）都必须守约。洗礼是一件很严肃的事情——奉圣父上帝、圣子和圣灵的名。圣约不可能被破坏——除非人自己选择死亡。

——范布鲁根 牧师，《比利时信条》



根据前面所引用的圣经依据，圣经如何与潜伏的、假定的和圣约的重生这三种教导相悖呢？只有在什么情况下，圣经允许我们看待自己或他人为得救的、被拣选的或包含在与上帝永远的圣约关系之中的呢？为什么上帝的话语禁止我们将重生与归正分开，反对假定的重生与归正，禁止我们在没有亲自经历到圣灵的恩典在心里运行时，就相信上帝肯定会救我们呢？

下面《多特信经》中的条款如何定义了对于圣灵得救的人心中重生之工的亲身经历呢？这种描述如何否定了潜伏的、假定的和圣约的重生这三种教导呢？

当上帝在选民里面成就祂的美意，或在他们心内成就真正的改变时，祂不仅使福音在外表上传给他们，并用圣灵大大光照祂的心，使他们正确了解并分辨上帝属灵的事，乃用圣灵使人重生的效能，渗透那人的心底，打开并软化已经关闭而刚硬的心扉，并使那未受割礼的心受割礼，把新性情注入祂已死的意志，祂使之复苏，使之从邪恶的、悖逆的、倔强的，变为善良的、顺服的、温柔的，使之活泼强健，好像一棵树，结出善行的果子。这就是圣经所最称赞的重生，并名之为新创造，从死人中复活，也就是上帝在我们里面不藉着我们帮助而产生的生命。但这新生命并不仅由福音外

部的宣传，道德的劝勉所产生的，也不是在上帝成就了祂的部分以后，人是否重生归主，还是以人的能力为定；显然，这乃是超自然之工，是极有能力，同时也是极其可喜悦的，惊人的、神秘的、不可言喻的；其功效并不次于创造与复活，正如那受此工之主的灵所感动圣经的著者所宣布的；所以凡在心中有上帝这样奇妙运行的人，是确实、无误、有效地重生了，并且实在相信。因此，这被更新了的意志，不仅被上帝所激动、影响，而且因此影响成为自动的了。由此，也可以说人由于所接受的恩典，自己相信悔改了。

——第三与第四项教义中的第 11、12 条

各宗派间不同的观点包括：圣约的数量、圣约的呈现、包含在圣约关系中的人和对重生的看法，如下表所示：

圣经如何强调在教会中，肉身 / 受洗的后裔与属灵 / 得救的后裔之间有清楚的区别？为什么要这么强调？

你们要结出果子来，与悔改的心相称。不要自己心里说：‘有亚伯拉罕为我们的祖宗。’我告诉你们，上帝能从这些石头中给亚伯拉罕兴起子孙来。现在斧子已经放在树根上，凡不结好果子的树，就砍下来，丢在火里。

——马太福音 3: 8-10

他们说：“我们的父就是亚伯拉罕。”耶稣说：“你们若是亚伯拉罕的儿子，就必行亚伯拉罕所行的事。”

——约翰福音 8: 39

因为外面作犹太人的，不是真犹太人，外面肉身的割礼，也不是真割礼。惟有里面作的，才是真犹太人。真割礼也是心里的，在乎灵，不在乎仪文。这人的称赞不是从人来的，乃是从上帝来的。

——罗马书 2: 28-29

描述一下这两处经文中的真理：帖撒罗尼迦前书 5: 21——“但要凡事察验。善美的要持守。”和马太福音 7: 1——“你们不要论断人，免得你们被论断。”哪节经文谈到判断人的教导，哪节经文指的是论断人？为什么当我们对比改革宗对恩典之约和它的成员之间的不同观点时，这两者都很重要，需要牢记呢？

各宗派间关于上帝的圣约和人与它们之间的关系的对比

教义差别	浸信会	保守福音派和长老会 荷兰改革宗	新教改革宗
与人的救恩有关的约的数量	两个圣约	两个圣约	两个圣约
圣约的介绍	357 页的观点 1 (在恩典之约中, 没有阴影部分的圣约关系)	357 页的观点 1	357 页的观点 1 (除了行为之约和圣父上帝作为三一上帝的代表)
恩典之约中牢不可破的部分	恩典之约	恩典之约的内在关系 (或本质)	恩典之约的内在关系 (或本质)
恩典之约中可以被破坏的部分	没有	恩典之约的外在关系	恩典之约的外在关系
只有属灵 / 被拣选的后裔	在恩典之约中	在恩典之约牢不可破、内在的关系 (或本质) 中	在恩典之约牢不可破、内在的关系 (或本质) 中
肉身 / 受洗的后裔	没有	在恩典之约可被破坏、外在的关系中	在恩典之约可被破坏、外在的关系中
对重生的看法	个人性经历重生得救 草图 1——365 页	个人经历重生得救 草图 2——365 页	潜伏的重生 草图 2——367 页

各宗派间关于上帝的圣约和人与它们之间的关系的对比

基督教 改革宗教會	自由改革宗教會	加拿大或美国改革宗 第 (31 条)	阿米念 / 自由意志宗派
三个圣约	三个圣约	三个圣约	三个圣约
358 页 的 观点 2	359 页的 观点 3	360 页 的 观点 4	344 页的阿米念 对圣约的看法
救 赎 之 约， 和 恩 典 之 约 的内在关系	救赎之约	救赎之约	没有
恩典之约的 外在关系	恩典之约	恩典之约	救赎之约与恩典之约
在 救 赎 之 约 和 恩 典 之 约 的 内 在 关 系 中	在 救 赎 之 约 中	在 救 赎 之 约 中	在 恩 典 之 约 中（那些被 拣选而相信的；“拣选” 是基于上帝预先看见他 们个别性的信心）
在 恩 典 之 约 的 外 在 关 系 中	不论是被拣选的还是 受洗的都包含在 恩典之约的邀约中	不论是被拣选的还是 受洗的都包含在 恩典之约的应许中	救赎之约 (与全人类)
假定的重生 草 图 C - 369 页	个人性的经历重 生 和 转 化 草 图 1—— 365 页	圣约的重生 草 图 4 - 370 页	人决定的重生 - 345 页



取事也有分别，主却是一位。
——哥林多前书 12: 5

除祂以外，别无拯救。因为在天下人间，没有赐下别的名，我们可以靠着得救。
——使徒行传 4: 12

耶稣基督，昨日今日一直到永远是一样的。
——希伯来书 13: 8

这样律法是我们训蒙的师傅，引我们到基督那里，使我们因信称义。
——加拉太书 3: 24



时代论 (Dispensationalism) 是产生于十九世纪末期的一种理论。它教导在不同的历史时代 (时期)，上帝用不同的方式试验人，人也用不同的方式来回应上帝。

这种理论如何与相信一个恩典之约越来越丰盛的启示和执行出来有什么不同呢？
为什么这种区分非常重要？

人在乐园中堕落之后，上帝就立即向罪人启示了祂奇妙的恩典之约。这恩约在各个时代中被宣扬，也将一直显现给堕落的罪人，直到世界的末了。虽然同一个圣约或救恩之道 (藉着同一个立约的头或救主，耶稣基督，得着罪得赦免和永生的权利) 已经在各个时代启示出来，并还会继续下去，但是上帝并不是都用同样的形式来启示或执行祂的圣约。在圣经中提到了同一个恩典之约的四种不同的启示方式，或执行形式。

这四种不同的恩典之约的执行形式显示如下：

1. 从亚当到亚伯拉罕的特别形式——在这个时代没有成形的圣约，没有圣礼的施行，没有特别的记号给一群单独分别出来的人。虽然上帝在塞特的时代个别地将祂的恩典启示给某些人，但是还没有正式的圣约启示，以及执行圣约的制度。

2. 从亚伯拉罕到摩西的家族形式——上帝与亚伯拉罕和他的后裔建立起更加正式的圣约，给他们割礼的记号以及相应的应许。所有亚伯拉罕肉身的后裔都行了割礼，并被置于与圣约的外在关系中，以此来区别于地上其他的家庭。但是他们并不是所有人都被包含在圣约内在的本质之中。圣约拯救的祝福给了其中的一些人，不是全部——给了以撒而不是以实玛利，给了雅各而不是以扫。

3. 从摩西到基督的民族形式 (西奈模式)——上帝在西奈山与以色列民族正式立了祂的圣约。上帝将以色列民从地上所有的民族中分别出来。在这个民族性的圣约下，以色列成为政教合一的国家。上帝赐给他们律法——道德律、民事律和礼仪律。在割礼之外又添上了另一个圣礼——逾越节。

我们知道民族 (律法) 形式是在执行上帝的恩典之约，原因有以下五条：

民族（律法）形式——恩典之约的一种执行形式

理由	示例经文
1. 所有关于献祭、洗濯、神职和帐幕的礼仪律都指向基督并且被耶稣基督所成全。	律法既是将来美事的影儿，不是本物的真像，总不能借着每年常献一样的祭物，叫那近前来的人得以完全。 ——希伯来书 10: 1
2. 所有的圣礼(包括流血)都指向救赎主。	按着律法，凡物差不多都是用血洁净的，若不流血，罪就不得赦免了。照着天上样式作的物件，必须用这些祭物去洁净；但那天上的本物，自然当用更美的祭物去洁净。 ——希伯来书 9: 22-23
3. 道德律恩典性的前言。	上帝吩咐这一切的话，说：“我是耶和華你的上帝，曾将你从埃及地为奴之家领出来。” ——出埃及记 20: 1-2
4. 赐下道德律是为了增加对罪的认知，叫人知罪，以便让人需要耶稣基督和祂的恩典，为祂作好预备。	受造之物，切望等候上帝的众子显出来。 ——罗马书 8: 19
5. 道德律是由中保耶稣基督赐下的。	这样说来，律法是为甚么有的呢？原是为过犯添上的，等候那蒙应许的子孙来到。并且是借天使经中保之手设立的。 ——加拉太书 3: 19



礼仪律——以色列人在旧约时代的宗教律法，它指向基督，并且被基督所成全。

道德律——十诫。

教会——指的是世界范围的教会。



旧约和新约有不同的计划和得救的方式吗？如果不是，二者在哪些地方有不同？



既说新约，就以前约为旧了；但那渐旧渐衰的，就必快归无有了。原来前约有礼拜的条例和属世界的圣幕。
——希伯来书 8: 13; 9: 1

为此，他作了新约的中保，既然受死赎了人在前约之时所犯的罪过，便叫蒙召之人得着所应许永远的产业。
——希伯来书 9: 15

这三种执行的形式都指向耶稣基督，应许基督要来，都期待着祂作为恩典之约立约的头实现完美的救赎，也都可以与最后一种启示形式区分开。最后一种形式是各种形式的预表和应许的成全。圣经提到前三种形式为旧约，而成全者为新约。旧约是应许，新约是成全，但是，这两者构成了一个完整的启示，有同一个道、救主、立约的头和圣约。

4. 从基督到世界的末了的教会（福音或新约）形式——恩典之约最后的启示形式是最丰富和最慈爱的形式，原因如下：

- a 上帝的恩典最直接地启示出来——不是藉着文字和语言，而是真实地成全了。(约翰福音 16: 13-15)。

b 上帝的恩典最丰盛地启示出来——圣灵丰丰富富地浇灌下来(使徒行传 2: 1-4, 14-18)。

c 上帝的恩典最广泛地启示出来——圣约关系不再局限于一家或一族，不管人属于什么国家、民族，说什么语言，上帝的教会都能覆盖。(马太福音 28: 19-20; 启示录 5: 9)。

上帝恩典之约的四种执行形式可以用以下的方式来刻画出来；请注意从亚伯拉罕开始的每种执行形式都如何既有外在的、可被破坏的、肉体后裔的圣约关系，又有内在的、牢不可破的和属灵后裔的圣约关系。

恩典之约的执行形式

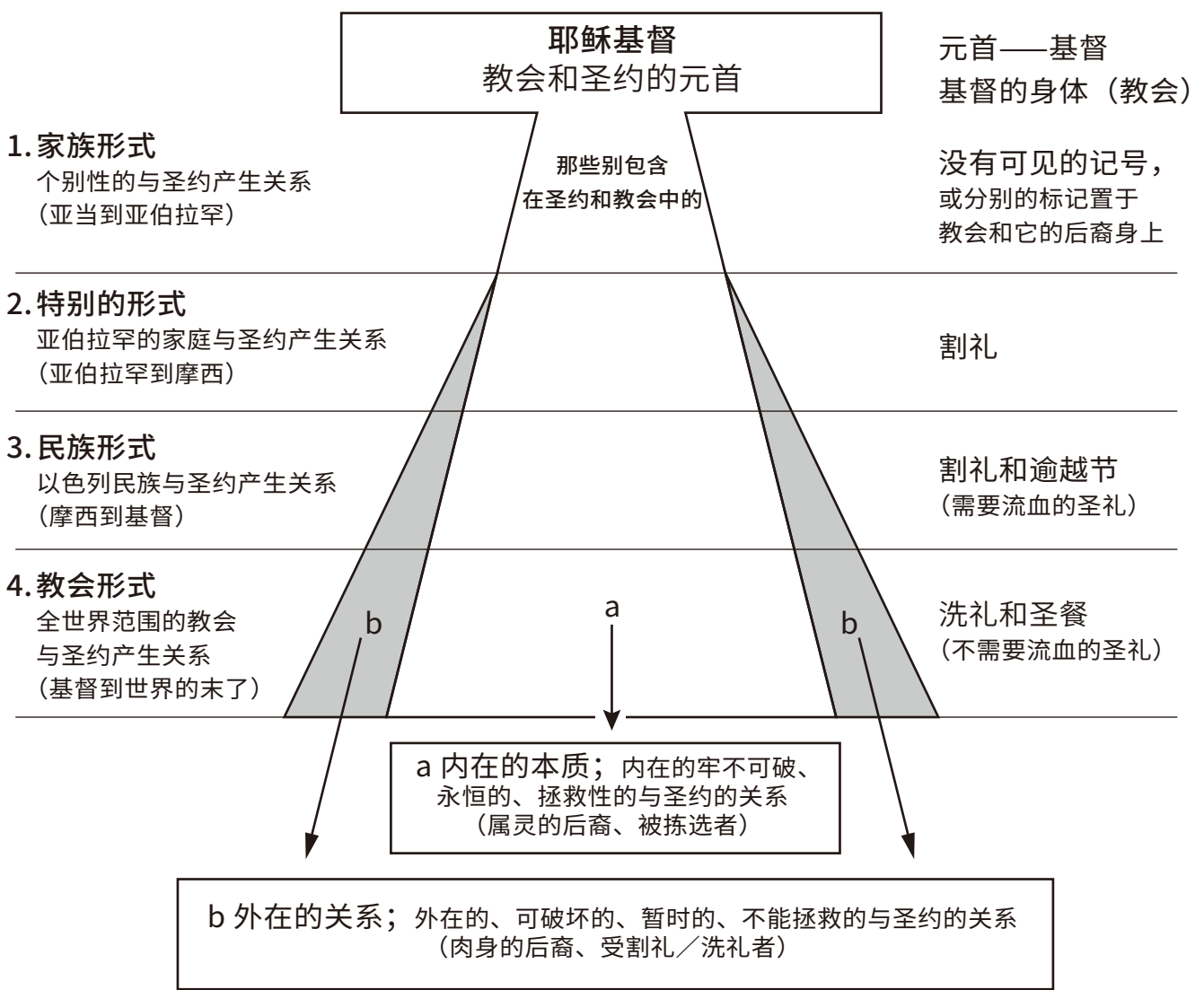

上帝的恩典之约是永恒的。圣约的本质将在天堂上完全实现。在那里，上帝将与祂的子民同住，他们也将与上帝永远相交。在那里，将再也没有罪能影响他们永恒的团契，他们与上帝再也不会分离。在那里，所有真信徒将完完全全经历到恩典之约的丰盛应许，没有尽头。

上帝的恩典之约是最丰盛和仁慈的！在恩典之约中，藉着立约的头基督，上帝赐给祂儿女的将比他们因第一个立约的头亚当在行为之约中所失去的更多。下表展现了这一恩典的真理：

在基督中所得的比亚当所失去的更多

在第一个圣约行为之约中，亚当为他的儿女所失去的：	在第二个圣约恩典之约中，“第二个亚当”耶稣基督为祂的儿女所赚得的：
1. 地上的乐园。	1. 天上的乐园。
2. 人类不确定的义。	2. 属天确定的义。
3. 统管地上受造物的权力。	3. 统管万有。
4. 上帝与人亲密的交通。	4. 交融一体；上帝在耶稣基督里与人再也不分离。
5. 上帝向可爱的和能回应的人的爱	5. 上帝的恩典；上帝向悖逆的罪人的爱。

在恩典之约中，上帝的恩典是无法测度的。与亚当和破坏的行为之约及其后果一刀两断，移入耶稣基督里面，得享恩典之约及其应许，这是多么无法描述的祝福啊！罪人只配被定罪，不配得救，但上帝的恩典对他们奇妙的、单方面的爱。海伦伯勒克将恩典之约定义为“上帝藉着基督成为罪人的产业，并且相应的，他也成为上帝的产业”。



我听见有大声音从宝座出来说：“看哪！上帝的帐幕在人间。祂要与人同住，他们要作祂的子民；上帝要亲自与他们同在，作他们的上帝。”

——启示录 21: 3

因一人的悖逆，众人成为罪人；照样，因一人的顺从，众人也成为义了。律法本是外添的，叫过犯显多；只是罪在哪里显多，恩典就更显多了。就如罪作王叫人死；照样，恩典也借着义作王，叫人因我们的主耶稣基督得永生。

——罗马书 5: 19-21

祂便救了我们，并不是因我们自己所行的义，乃是照祂的怜悯，借着重生的洗，和圣灵的更新。圣灵就是上帝借着耶稣基督我们救主，厚厚浇灌在我们身上的。好叫我们因祂的恩得称为义，可以凭着永生的盼望成为后嗣。（或作“可以凭着盼望承受永生”）。

——提多书 3: 5-7

这是你最深的渴望和盼望吗？恩典是上帝白白的礼物；因此，我们必须向祂求。你是否常常祷告并殷勤使用祂所赐下的救恩之道呢？祂喜悦藉着救恩之道来在失丧的罪人心里赐下并强化恩典。浪子、迦南妇人、巴底买或其他来到主面前祈求祂恩典的不配罪人，可曾有人失望过呢？

上帝是有恩典的上帝。祂的恩典之约见证了这个事实。祂喜悦彰显祂的怜悯。



主持——指导、带领、管理。

被告人——在审讯中被指控有罪的那个人。

想象一下一个法官主持审判他的敌人，这人曾经诽谤过他的名，虐待过他很多次，并经常与他作对。随着审判的进行，众人都明显看到，被告人是有罪的。

在焦虑不安中，整个法庭都安静下来聆听法官的宣判。法官公正地宣判，因其罪行，他将入狱三年，立即执行。

然而，当宣判之后，法官又做了令人大吃一惊的宣告。“我要正式宣布，”他声明，“我会为这个人的判决付上全部代价，这个人自由了。”

这一幕岂不是显明了法官心中对那个不配的罪人长阔高深的爱吗？

恩典之约见证了比这个例子更深的恩典之源泉。它展现了对罪孽深重的罪人恩典之爱的浩瀚大洋。

相比于这个故事：

——罪人与上帝作对的罪行又是何等大呢？

——为了为自己的子民付上所有罪的赎价，耶稣将付出什么更大的代价呢？

恩典之约见证了有史以来最大的爱和饶恕。同时表明上帝的公义得到完全满足。这是如何做到的？这使得我们有了什么样的双重责任呢？



使基督因你们的信，住在你们心里，叫你们的爱心，有根有基，能以和众圣徒一同明白基督的爱，是何等长阔高深，并知道这爱是过于人所能测度的，便叫上帝一切所充满的，充满了你们。上帝能照着运行在我们心里的大力，充充足足的成就一切超过我们所求所想的。但愿祂在教会中，并在基督耶稣里，得着荣耀，直到世世代代，永永远远。阿们。

——以弗所书 3:17-21

教义问答默记

海伦伯勒克牧师的要理问答 - 第九章

1. 既然上帝不能与罪人沟通，祂怎么可能预定了一些堕落的罪人得救呢？

为了使上帝在拯救中的圣洁与公义在永恒中保持一致，上帝差派祂的儿子作为祂与祂子民之间的中保来向祂付上罪的赎价。这个属天的协议被称为救赎之约或和平之约。

2. 什么是和平之约？

圣父为了拯救被拣选的人，藉着基督的受苦和受难，与圣子达成一致，将其作为被拣选者的担保人的永恒的意旨。

3. 这个圣父与圣子之间的协议是早在永恒中就存在了吗？

是的。“受膏者说：“我要传圣旨。耶和華曾对我说：‘祢是我的儿子，我今日生祢。祢求我，我就将列国赐祢为基业，将地极赐祢为田产’（诗篇 2: 7-8）”。“我将国赐给你们，正如我父赐给我一样”（路加福音 22: 29）。

4. 在这个和平之约中，我们必须考虑到什么？

两件事。(1) 立约的双方和 (2) 每一方的工作。

5. 在和平之约中，圣父在什么方面显明了祂自己？

作为全权的主，祂没有义务去许可，但是却与祂的儿子讨论为被拣选者付上赎价。

6. 在和平之约中，圣子在什么方面显明了祂自己？

作为救赎主和中保，祂完成了为被拣选者付上了赎价的义务。

7. 在和平之约中，圣父的工作是什么？

圣父要求圣子满足所有为被拣选者的救赎所必须的要求，这是圣父永恒的意旨。“差我来者的意思，就是祂所赐给我的，叫我一个也不失落，在末日却叫他复活”（约翰福音 6:39）。

8. 圣父也在和平之约中向圣子做出应许了吗？

是的，祂应许给圣子一个被拣选的族裔，圣子将成为他们的元首和君王。“我为他们祈求。不为世人祈求，却为祢所赐给我的人祈求，因他们本是祢的”（约翰福音 17: 9）。

9. 圣父也在和平之约中做了其他事情吗？

是的，圣父以起誓的方式向圣子确认了祂的应许。“耶和華起了誓，决不后悔，说，祢是照着麦基洗德的等次，永远为祭司”（诗篇 110: 4）。

10. 圣子在这个协议中的工作是什么？

（圣子接受了圣父的要求，并且完全承担了满足被拣选者被要求的条件的责任。“那时我说：“看哪！我来了！我的事在经卷上已经记载了。”我的上帝啊！我乐意照祢的旨意行。祢的律法在我心里”（诗篇 40: 7-8）。

11. 圣子还在和平之约中做了别的吗？

是的，祂要求作为回报，被拣选者成为祂的遗产。“祢求我，我就将列国赐祢为基业，将地极赐祢为田产”（诗篇 2: 8）。

12. 有其他的约来代替被破坏的行为之约吗？

是的，恩典之约。

13. 这个约在时间进程中是什么时候设立的呢？

在堕落之后立即设立的。“我又要叫你和女人彼此为仇；你的后裔和女人的后裔也彼此为仇。女人的后裔要伤你的头；你要伤他的脚跟”（创世记 3: 15）。

14. 什么是恩典之约。

恩典之约是在耶稣基督里开的一条道路，上帝藉此成为罪人的产业，相应的，罪人也成为上帝的产业（耶利米书 31: 33）。

15. 恩典之约是与谁设立的？

与作为立约的头的耶稣基督，所有被拣选的人都包含在祂里面。

16. 上帝在此约中要求什么？

这是上帝所要求的——祂也应在耶稣基督里赐给祂的选民信心。

17. 上帝在恩典之约中应许什么？

恩典及其后的永生。“他们说：‘当信主耶稣，你和你一家都必得救’”（使徒行传 16: 31）。

18. 旧约时代的信徒也分享恩典之约所有本质的益处吗？

是的。“耶稣基督，昨日今日一直到永远是一样的”（希伯来书 13: 8）。

19. 罪人如何进入恩典之约中？

上帝先找到他并仁慈地和恳切地邀请他，同时非常热心正直地解决了他所有的困难。（哥林多后书 5: 20；以西结书 33: 11，以赛亚书 55: 2）。

第九章

第一部分 复习

1. 写出相关的上帝所立的约

a 关于自然和人今世的状况：

(1) _____

(2) _____

b 关于人的救恩和永恒的状况：

(1) _____

(2) _____

2. 对比行为之约和恩典之约，包括两约立约的头、完成的工、结果、涵盖的立约方以及应用原则。

3. 写出恩典之约的两个方面，并解释：

a _____

b _____

4. 写出基督在恩典之约中的五个正式职分的头衔：

a _____ d _____

b _____ e _____

c _____

5. 描述恩典之约中上帝各位格的工作：

a 圣父 _____

b 圣子 _____

c 圣灵 _____

6. 靠着耶稣基督，救赎之约所有的要求和应许都成就了，并且白白赐给选民。为什么？

7. 阿米念关于救赎之约的说法与改革宗的教导有什么不同？

8. 在阿米念看来，一个人如何进入恩典之约？

第九章

习题

9. 关于人的救恩，存在两个圣约，而非三个。请列出四条相关的圣经根据：

- a _____
- b _____
- c _____
- d _____

10. 解释恩典之约如何是

- a 可破坏的：_____
- b 不可破坏的：_____

11. 下列群体与恩典之约是什么关系？

- a 属灵的人，选民，得救的后裔：_____
- b 天然的人，受洗的人，未得救的后裔：_____

12. 列出与恩典之约的外在关系带来的四种益处：

- a _____
- b _____
- c _____
- d _____

13. 与恩典之约和教会的外在关系带来的祝福如何能

- a 被高估：_____
- b 被低估：_____

14. 解释以下重生观：

- a 亲身经历的重生：_____
- b 人决定的重生（阿米念）：_____
- c 潜伏的重生：_____
- d 假定的重生：_____
- e 圣约的重生：_____

15. 说出恩典之约的四种执行形式：

- a _____ c _____
- b _____ d _____

第九章

第二部分 大开眼界

1. 为什么上帝与人所立的一切约，其实都是恩典之约？

2. 上帝永恒中的恩典之约与祂拣选的预旨，虽然在许多方面类似，但还是有什么不同？

3. 对于耶稣基督，恩典之约其实是一种行为之约。为什么？

4. 为什么悔改、信心和顺服既是恩典之约中选民的“条件”，也是白白赐给他们的好处？请解释：

5. 人若因以下的理由支持三圣约的观点，你如何回应他呢？

a 圣经说上帝与选民立恩典之约：

b 圣经提及了恩典之约中的民需要达到的条件：

6. 为什么与上帝恩典之约和教会的外在关系既是很大的特权，也是很大的责任？

7. 以下关于约的观点各自有何不同？

a 浸信会的观点与观点 1：

b 观点 3 和观点 4：

8. 请说明，圣经要求人在看自己或他人为得救的之前，需要有什么内在和外在的恩典和果子：

第九章

第三部分 圣经应用

1. 下列章节中的哪节或哪些经文指的是上帝永恒之中的恩典之约？请写出合适的经文：

a 撒迦利亚书 6 章： _____

b 提摩太后书 1 章： _____

c 加拉太书 3 章： _____

d 以赛亚书 42 章： _____

2. 使徒行传 22:27-28 讲述了人可以通过哪两种方式获得公民权？这两种方式可以如何用来说明与上帝的约和教会的外在关系？

3. 阅读以下经文。其中哪几节说明了当事人如何亲身经历愁苦、得救、感恩？

a 马可福音 2:1-12 _____

b 使徒行传 16:27-34 _____

c 使徒行传 9:1-22 _____

第四部分 教会先辈的作品

用自己的话解释以下引文的含义。

1. “恩典的原因没有别的，只有恩典。”（拉尔夫·文宁）

2. “上帝没有因为我们信才拣选我们，而是拣选我们来信。我们蒙拣选成为圣洁，而非因为我们圣洁才蒙拣选。”（汤姆·华森）

3. “恩典的第一步是渴慕恩典。”（威廉·芬内）

第五部分 侧边问题摘录

1. 恩典之约的教导如何高举上帝到至高,把人降卑到最低?

2. 人若否认没有任何取决于人的东西,而是全部都取决于作为恩典之约立约的头的基督,那么他会失去什么丰盛的安稳保障呢?

3. 得到蒙祝福的机会与祝福成就有什么不同? 这种区别如何用来比拟外在和内在的立约关系?

4. 圣经允许我们在看到树结出好果子之前,就说它是好树,或者有好根吗? 圣经允许我们在人结出属灵生命的果子之前,就说他们重生了吗? 为什么不行?

5. 旧约和新约在拯救人的计划和方法上有区别吗? 如果没有,那么二者区别在哪儿呢?

第九章 进深题目

第六部分 自选侧边问题

请找出你感兴趣的两个侧边问题（没有在章末习题中出现过的问题），写出你的回答。

1. 问：_____

答：_____

2. 问：_____

答：_____

第七部分 动脑动手

1. 研究一下救恩的两圣约观和三圣约观各自的理由。表演一下双方进行的辩论。
2. 就各种关于约的观点进行一场小组讨论。使用幻灯片，尽量让你的陈述言之有物。
3. 构思一张表，清楚地陈明行为之约与恩典之约的异同。
4. 设计一张简表，说明恩典之约的要求和应许如何在基督里成就了，并且祂既是选民立约的头，选民就在祂里面领受了这些已经实现的要求和应许。
5. 画一张海报，描绘个人经历的重生、人决定的重生、潜伏的重生、假定的重生和圣约的重生有什么不同。

第十章

青少年圣经教义第一册

万古磐石屹立不倒，以确保历经岁月和纷争的冲刷，救恩会永远安稳。

没有笔墨或言语可以诉说上帝之爱的丰盛，祂让祂的独生爱子从天上降生到人间。

愿我们每一个人都学习去看到我们自己的愁苦，并向那位能拯救我们并将我们提到高处的呼求。



比利时信条

第十八条 论耶稣基督的道成肉身

因此，我们承认上帝的确成就了祂藉着先知的口对列祖所应许的，当祂在指定的时候，差遣祂的独生、永远的儿子到世上来，“取了奴仆的形状，成为人的样式”；真正采取了人性，在蒙大恩的童女马利亚腹中怀孕，藉圣灵的大能，不藉任何人为的方法，不但取了人性的身体，也取了真正人的灵魂，成了真正的人。既然人的灵魂与身体已经丧失，所以祂为了拯救这二者，也必须取了人的身体与灵魂。因此我们承认（与拒绝基督从祂的母亲马利亚取了人的肉身之重洗派相反）基督成了儿女血肉之体；按肉体说祂是大卫的后裔，在童贞女马利亚腹中怀胎，为女人所生，是大卫的一枝，耶西的一条；从犹大支派所出；亚伯拉罕的后裔，祂既为亚伯拉罕的后裔，除了罪之外，就在凡事上与祂的弟兄相似，所以祂实在是我们的以马内利，那就是说，上帝与我们同在。

第十九条 论基督位格中二性的合一与分立

我们相信圣子的位格与祂的人性绝对地连结；所以并非是两个上帝的儿子，也不是两个位格，乃是二性合于单一的位格；然而二性分清。因此神性总是非被造，无生之始，无命之终，充满天地；所以也有祂的人性并未失去其属性，既为有限，就具有真实肉体的一切属性。虽然由于复活，有了不朽之性，然而祂仍未改变祂人性的实际性；为了我们的救恩与复活也要靠祂的肉身。但此二性是如此密切地连系于一个位格，所以是不会分开的，就是死也不能使之分开。因此当祂死的时候，祂将真正属人的灵魂，离开了肉体交在父上帝的手中。同时祂的神性总是与人性同在，纵然当祂躺卧在坟墓中的时候，神性仍与祂同在，正如祂在婴儿时期，虽然一时不能显明，但祂是上帝。因此我们基督是真上帝与真人，就是藉着祂的大能胜过死亡的上帝；也是真人，祂按着我们肉体的软弱为我们死的真人。

第廿条 论上帝在基督里彰显祂的公义与怜悯

我们相信完全慈爱与公义的上帝，差遣祂的儿子取了悖逆的人性，为的是补赎此人性，藉着极其痛苦与死亡担当罪了的刑罚。因此，当祂担当我们罪孽的时候，上帝彰显了祂的公义在祂儿子身上；就在我们身上倾倒出祂的怜悯与仁慈，我们是犯罪的，应受咒诅，出自完全的爱，为我们的缘故牺牲祂的爱子，以致于死，叫祂复活使我们称义，藉着祂我们可以得到永生。

摘自改革宗教义标准



海德堡要理问答

问答 1, 12-19, 29-34, 47-48

一 问：你无论是生是死，唯一的安慰是什么？

回 答：我无论是生是死，身体灵魂皆非己有，而是属于我信实的救主耶稣基督。祂用宝血完全补偿了我一切的罪债，并且救我脱离了魔鬼的一切的权势；因此，祂保守我，若非天父允许，我的头发一根也不会掉下；祂叫万事互相效力，使我得救。故此，祂藉圣灵也使我有永生的确据，并且使我从此以后甘心乐意地为祂而活。

十二问：既然根据上帝公义的审判，我们当受今生和永世的刑罚，那么，是否有逃避这刑罚，再次得蒙上帝恩宠的方法呢？

回 答：按照上帝的旨意，祂的公义必须得到满足；因此，我们必须完全满足祂的公义，若不是由我们自己补偿，便得由别人来替代。

十三问：我们自己能够做到吗？

回 答：绝对不能；我们反而天天加增罪愆。

十四问：在受造者中有能为我们做到的吗？

回 答：没有。首先，上帝不会因人自己所犯的罪而刑罚其他任何受造者；其次，仅是受造者不能担当上帝对罪恶所发出的永远愤怒的重负，从而使他人得到拯救。

十五问：那么，我们必须寻求一位怎样的中保和救主呢？

回 答：一位真实而无罪的人，但却比一切受造者都更有能力，同时也是真上帝的。

十六问：祂为何必须是真实而无罪的人呢？

回 答：祂必须是一位真实的人，因为上帝的公义要求那犯了罪的人本身应当为罪补偿；祂必须是一位无罪的人，因为本身就是罪人的人无法为他人作出补偿。

十七问：祂为何必须同时又是真上帝呢？

回 答：祂必须是真上帝，如此才能藉着祂神性的大能，在其人性中承担上帝愤怒的重负，为我们获得并恢复公义和生命。

十八问：那么，谁是那位中保，既是真上帝又是真实而无罪的人呢？

回 答：就是我们的主耶稣基督；上帝使祂成为我们的智慧、公义、圣洁和救赎。

十九问：你从哪里知道这事呢？

回 答：从神圣的福音。这福音是上帝自己首先在乐园里启示的，以后由族长和先知予以宣布，并由律法中的献祭和其他礼仪预表，最后由祂的独生爱子成就了。



海德堡要理问答

问答 1, 12-19, 29-34, 47-48

二十九问：上帝的儿子为何起名叫耶稣，即救主呢？

回 答：因为祂把我们 from 罪恶里拯救出来；我们不当向其他任何人寻求拯救，也不能从其他任何人得着拯救。

三十问：这样，那些向圣徒、自己、或其他地方寻求拯救和幸福的人，真是相信独一的救主耶稣吗？

回 答：不。虽然他们也许在言语上夸耀祂，但在行为上却否认独一的救主耶稣。要么耶稣不是完全的救主，要么凡用真信心接受这位救主的，就必定在祂里面，找到为他们得救所必需的一切。

三十一问：为何祂被称为基督，即受膏者呢？

回 答：因为祂被圣父上帝所立，又被圣灵所膏，作我们的大先知和教师，祂完全向我们启示上帝关乎我们救赎奥秘的预旨；祂也是我们惟一的大祭司，一次献上祂的身体，救赎了我们，并且永远活着，替我们向上帝不住地代求；祂又是我们永远的大君王，用祂的话语和圣灵统管我们，护卫并保守我们在祂为我们所买赎的救赎之乐中。

三十二问：你为何被称为基督徒呢？

回 答：因为我藉着信心而成为基督的肢体，因此在祂的恩膏上有份；以至于我也可以承认祂的名，把自己作为感恩的活祭献给祂，又可以用自由和无亏的良心，在今生今世与罪恶和魔鬼争战，并且从此以后，与祂一同作王，掌管万物，直到永远。

三十三问：既然我们也是上帝的儿女，祂却为何被称为上帝的独生子呢？

回 答：因为惟有基督是上帝永恒的、本来的儿子；我们却是因祂的缘故，靠着恩典，被收纳为上帝的儿女。

三十四问：你为何称祂为我们的主呢？

回 答：因为祂不是用金银，乃是用祂的宝血，从罪恶和魔鬼一切的权势下，拯救了我们的身体灵魂，叫我们归于祂，唯独作祂自己的产业。

四十七问：按祂所应许的，基督岂不是要与我们同在，直到世界的末了吗？

回 答：基督是真人，也是真上帝。按祂的人性而言，祂现在不在地上；但按祂的神性、尊荣、恩典和圣灵而言，祂无时无刻不在我们中间。

四十八问：若说基督的人性不在其神性所到之处，这岂不是说祂的二性是彼此分开的吗？

回 答：绝非如此。因为神性是不受限制的，是无所不在的，就必然超乎其所取人性的范围，但却依然与人性联合。

中保

罪使我们与上帝隔绝。它破坏了行为之约并摧毁了人与上帝在乐园之中和平友爱的关系和美好的交通。

从人这一面来看，没有可能恢复与上帝的关系（团契或喜爱）。上帝是全然圣洁和公义的——祂绝不能容忍罪。上主也是全然真实的——祂绝不能撒谎。上帝曾说：“因为你吃（分别善恶树上的果子）的日子必定死。”（创世记 2: 17b）人的原罪和本罪使得人靠自己来得救变得毫无可能。

然而，在人所不可能的，在上帝都能！慈爱的上帝预备了一位完美的中保，藉着祂，上帝与人可以完全和好。这位中保就是主耶稣基督。作为第二个亚当，作为恩典之约立约的头，祂完全满足、偿还了人的罪。

圣经在很多地方都提到、描绘了基督作为中保的工作。以下是一个例子：



恢复——被重建或带回原来的状态。

中保——将不一致的双方调和成一致的中间人。

使和好——同意；定下；在分离后恢复合一和友谊。



在可拉、大坍和亚比兰死后，以色列民继续叛逆，他们对摩西和亚伦说：‘你们杀了耶和华的百姓了。’（民数记 16：41b）

在这之后，圣经又写道：

“摩西对亚伦说：‘拿你的香炉，把坛上的火盛在其中，又加上香，快快带到会众那里，为他们赎罪；因为有忿怒从耶和华那里出来，瘟疫已经发作了。亚伦照着摩西所说的拿来，跑到会中，不料，瘟疫在百姓中已经发作了。’他就加上香，为百姓赎罪。他站在活人死人中间，瘟疫就止住了。除了因可拉事情死的以外，遭瘟疫死的，共有一万四千七百人。”

——民数记 16：46-49

当亚伦作为中保站在活人死人中间时，他如何预表基督呢？为什么我们只有站在耶稣基督和祂的献祭之后才是安全的呢？

这个故事的以下方面又是如何指向基督作为中保的工作的呢：

- 大祭司
- 从铜祭坛中出来的火
- 香
- 为百姓赎罪

在埃及的第一个逾越节刻画了一幅何等相似的教训呢？羔羊的鲜血如何描绘出了基督为祂的子民作中保的工作呢？

圣经提到了以下三种中保的形式：

1. 信使 (或传话的中保) —— 将一方的想法传给另一方的人，正如摩西经常作为上帝的代言人对以色列人讲话。
2. 辩护人 (或代求的中保) —— 为另一方辩护的人，正如摩西经常为以色列民的罪所作的。
3. 调解人 (或和好的中保) —— 付出代价，使不一致的双方和好的人；做出补偿来制造和平的人，就像犹大提出付出全部的代价来使便雅悯得着自由。

以下的图标说明了主耶稣基督作为中保，如何在上帝和祂的子民之间，以上述三种方式服事的：

耶稣基督是如何作为中保服事

1. 交流；作为信使。	<p>我必在他们弟兄中间，给他们兴起一位先知象你。我要将当说的话传给祂。祂要将我一切所吩咐的都传给他们。</p> <p>——申命记 18：18</p>
2. 代求；作为辩护人。	<p>凡靠着祂进到上帝面前的人，祂都能拯救到底。因为祂是长远活着，替他们祈求。</p> <p>——希伯来书 7：25</p>
3. 和好；作为调解人	<p>并且不用山羊和牛犊的血，乃用自己的血，只一次进入圣所，成了永远赎罪的事。</p> <p>——希伯来书 9：12</p>

若谁要成为罪人的中保，就必须既是上帝，又是人，并且是完全无罪的——这些全部集中在一个人身上。没有其他人能满足上帝的属性，使上帝与罪人和好，将他人从罪及其后果中拯救出来。



耶和華对摩西说：“你要向以色列人这样说。”

——出埃及记 20：22a

求祢照祢的大慈爱赦免这百姓的罪孽，好像祢从埃及到如今常赦免他们一样。

耶和華说：“我照着你的话赦免了他们。”

——民数记 14：19-20

现在求你容仆人住下，替这童子作我主的奴仆，叫童子和他哥哥们一同上去。

——创世记 44：33

何况基督借着永远的灵，将自己无瑕无疵献给上帝，祂的血岂不更能洗净你们的心。(原文作“良心”)除去你们的死行，使你们事奉那永生上帝吗？为此祂作了新约的中保。既然受死赎了人在前约之时所犯的罪过，便叫蒙召之人得着所应许永远的产业。

——希伯来书 9：14-15



当以嘴亲子，恐怕祂发怒，你们便的道中灭亡，因为祂的怒气快要发作。凡投靠祂的，都是有福的。

——诗篇 2: 12

因为祂一次献祭，便叫那得以成圣的人永远完全。

——希伯来书 10: 14

我父爱我，因我将命舍去，好再取回来。没有人夺我的命去，是我自己舍的。我有权柄舍了，也有权柄取回来。这是我从我父所受的命令。

——约翰福音 10: 17-18

如你曾赐给祂权柄，管理凡有血气的，叫祂将永生赐给祢赐给祂的人。

——约翰福音 17: 2

及至时候满足，上帝就差遣祂的儿子，为女子所生，且生在律法以下，要把律法以下的人赎出来，叫我们得着儿子的名分。

——加拉太书 4: 4-5

儿女既同有血肉之体，祂也照样亲自成了血肉之体。特要借着死，败坏那掌死权的，就是魔鬼。

——希伯来书 2: 14

在亚当里众人都死了。照样，在基督里众人也都要复活。

——哥林多前书 15: 22

中保必须是上帝，是因为以下四个原因：

耶稣基督是如何作为中保服事

1.	来支持祂的人性，使其可以承受上帝对罪的全部愤怒。任何仅仅是受造物的都将在上帝对罪的愤怒中崩溃、消亡。
2.	给祂的工作赋予无限的价值。没有任何仅仅是受造物的可以完全付上罪永恒的工价，也无法为数百万的罪人付上代价。只有上帝作为永恒无限的存有，能在短时间内付上所有罪的工价。
3.	可以有能力将祂的生命舍去，再有能力取回来。没有任何仅仅是受造物的有权利为他人而死，因为受造物没有处置他们自己生命的权利，此外他们也不能将生命再取回来。上帝的公义不会允许无辜者落入死亡的魔爪。
4.	为了应用替罪人赚得的义。没有任何仅仅是受造物的可以为他人赐下生命，将新的属灵生命放入灵性已经死亡的罪人里面。

中保必须是上帝，是因为以下 4 个原因：

中保必须是人

1.	为了满足上帝的公义。上帝的公义要求必须既然是人类犯罪，就要由人类来为罪的惩罚付上代价。人性包含身体和灵魂——因为二者都犯了罪。
2.	为了能受苦和死亡。为了能在肉体上受苦、死亡，中保必须是人。不论是上帝还是天使都不能在肉体 and 灵魂上同时受苦、死亡。
3.	为了成为人的第二个立约的头、同类、救赎主和大祭司。为成为第二个亚当——处于律法之下，是同类，像我们一样在凡事上受试探——祂必须是人。



要想成为罪人的中保，这个人不但要既是上帝又是人，祂还要是一个完全无罪的人。之所以如此有以下三点原因：

中保必须是完全无罪的

1.	为了能为罪人付上全部的代价。如果一个人有罪，他就不可能为拯救他人而付上赎价。如果他有一点点的罪，那么他也将被定罪，并欠了上帝的债。
2.	为了为罪人赢得永生。永生是对完美的顺服的奖赏。如果中保有任何的罪，他就不能恢复第一个亚当所失去的。罪人不可能成为其他人的担保人。
3.	为了能使祂的人性与神性在一个人身上结合起来。如果人性不是完全无罪的，那么神性就不会取了人性，与人性联合。

唯一能使罪人与他们圣洁神圣的创造主和好的中保就是那位既是上帝又是人，并且完全无罪的基督——全部集于一身！

作为上帝，中保将成为人的代表，并且作为人，中保将成为上帝的代表。上帝和人将永远结合在一个无罪的人里面——完美的中保！

没有人可以成为自己与上帝之间的中保，是因为如下 3 个原因：

没有人能成为他自己的中保的原因：

1.	所有人都生来就负罪并在罪中全然败坏了。
2.	每个人都在思想、言语和行为上犯了罪。
3.	没有人能承担上帝对罪的所有愤怒，也没有人能为他自己的罪完全付上代价。

天使回答说：“圣灵要临到你身上，至高者的能力要荫庇你。因此所要生的圣者，必称为上帝的儿子。”（或作所要生的必称为圣称为上帝的儿子）

——路加福音 1: 35

上帝使那无罪的（无罪原文作不知罪），替我们成为罪。好叫我们在祂里面成为上帝的义。

——哥林多后书 5: 21

祂并没有犯罪，口里也没有诡诈。

——彼得前书 2: 22

像这样圣洁、无邪恶、无玷污、远离罪人、高过诸天的大祭司，原是与我们会合的。

——希伯来书 7: 26



以下的经文如何驳斥了那些认为人可以依靠自己的好行为得救的人呢？

既是出于恩典，就不在乎行为。不然，恩典就不是恩典了。

——罗马书 11: 6

既知道人称义，不是因行律法，乃是因信耶稣基督，连我们也信了基督耶稣，使我们因信基督称义，不因行律法称义，因为凡有血气的，没有一人因行律法称义。

——加拉太书 2: 16



担保人——对另一个人负责的人；同意偿还另一个人造成的损失的人。



有一次，一位父亲答应为他的儿子做担保人，因为他的儿子已经因为欠下数千元的债务而被定罪。

法官收到了这位父亲的请求，就开始审查他是否有资格担保。然而，经过调查后，发现这位父亲自己也已经欠下了几笔巨大的债务，而且他也没有储蓄。

因为他个人的债务，法庭拒绝了他想成为担保人的请求。

这个故事描述了一个事实，即任何不是完全无罪的受造物，都不能被接纳成为圣洁的上帝与罪恶的人之间的中保。何以见得呢。

没有其他的受造物，不论是圣徒还是天使，可以成为我们的中保。这是因为以下的原因：



**没有其他的受造物（不论是圣徒还是天使），
可以成为我们的中保，因为：**

圣徒——重生了的人；上帝的儿女。

	圣徒：	天使：
1	是生来就被定罪并被原罪所玷污的。	无法满足上帝的公义，即要由与犯罪的人一样具有人性的，来为罪付上代价。
2	在思想、言语和行为上都犯了罪。	无法在身体上受苦、受死——罪的工价。
3	同样也需要中保来为他自己的罪付上满足才能站稳。	不能成为人的第二个立约的头、同类、救赎主或大祭司。
4	永远无法承担或满足上帝对罪全部的愤怒。	
5	永远无法给他的工作赋予无限的价值。	
6	没有舍去又取回他的生命的大能。	
7	无法应用为罪人赚得的义。	



因为只有一位上帝，在上帝和人中间，只有一位中保，乃是降世为人的基督耶稣。

——提摩太前书 2: 5

并新约的中保耶稣，以及所洒的血。这血所说的比亚伯的血所说的更美。

——希伯来书 12: 24

因为以上原因，圣经严格禁止我们信靠、敬拜圣徒或天使，以及向他们祷告。耶稣基督是唯一的中保——祂就是上帝，只有上帝才是唯一我们可以敬拜、信靠和祷告的对象。

以下的圣经例子表明我们不能敬拜天使或圣徒。

彼得在哥尼流家中时

彼得一进去，哥尼流就迎接他，俯伏在他脚前拜他。

彼得却拉他说，你起来，我也是人。

——使徒行传 10:25-26



为什么上帝的圣徒和天使会鄙视和痛恨被当作罪人的中保呢？

上一页的表格如何确认了使徒行传 4: 12 和提摩太前书 2: 5 所描述的真理的呢？

除祂以外，别无拯救。因为在天下人间，没有赐下别的名，我们可以靠着得救。因为只有一位上帝，在上帝和人中间，只有一位中保，乃是降世为人的基督耶稣。



保罗和巴拿巴在路司得城

有城外宙斯庙的祭司，牵着牛，拿着花圈，来到门前，要同众人向使徒献祭。巴拿巴，保罗二使徒听见，就撕开衣裳，跳进众人中间，喊着说：“诸君，为什么作这事呢？我们也是人，性情和你们一样。我们传福音给你们，是叫你们离弃这些虚妄，归向那创造天、地、海和其中万物的永生上帝。”

——使徒行传 14: 13-15

约翰在拔摩海岛上

我就俯伏在他脚前要拜他。他说：“千万不可！我和你，并你那些为耶稣作见证的弟兄同是作仆人的。你要敬拜上帝。”因为预言中的灵意乃是为耶稣作见证。

——启示录 19: 10



?

第一和第二条诫命是如何禁止我们企图藉着圣徒、天使或他们的画像来敬拜上帝的呢？



有一次，两名旅客在一辆拥挤的火车车厢中聊起天来。他们谈论的是相信基督教有多么愚蠢，因为他们看到很多基督徒的生命中有虚伪、腐败和公开的罪。

随着他们的谈话和嘲笑越来越大声，很多其他乘客不可避免地也听到了他们的嘲弄。最后，一个年轻人转向他俩说：“你们已经说了一个又一个基督徒的失败。我就是个基督徒，但基督徒的真信心不是基于其他基督徒的——而是以耶稣基督为根基的。我向你挑战，请你们说出祂的错误或罪！”

旅客们突然有了一段安静的旅程。最后，许多人起来一个又一个地向那位年轻人致谢，因为他恰当地纠正了那两位乘客。

这个故事如何说明了只有耶稣基督，而不是圣徒，能作为我们的中保，让我们敬拜和信靠呢？

想要得救，罪人需要一位既是上帝又是人，同时还完全无罪的中保——全部集于一身。上哪里能找到这样的人呢？没有天使或人类能想到其他使上帝与罪人和好的方法。

但是，感谢上帝！祂预备了祂的儿子——祂既是上帝，又藉着从马利亚生出而取了人性，并活出了完美无罪的一生。耶稣基督——上帝的公义完全在祂的顺服和死亡中得着了满足，而上帝的怜悯也在祂为罪人的受苦和受难中得着了荣耀。

基督教所有的一切都基于祂，唯一的、完美的中保——耶稣基督。祂是你的盼望、渴望和生命吗？



正思念这事的时候，有主的使者向他梦中显现，说：“大卫的子孙约瑟，不要怕！只管娶过你的妻子马利亚来。因她所怀的孕，是从圣灵来的。她将要生一个儿子。你要给祂起名叫耶稣。因祂要将自己的百姓从罪恶里救出来。”这一切的事成就，是要应验主借先知所说的话，说：“必有童女，怀孕生子，人要称祂的名为以马内利。”（“以马内利”翻出来，就是“上帝与我们同在”。）

——马太福音 1: 20-23

上帝使那无罪的（“无罪”原文作“不知罪”），替我们成为罪。好叫我们在祂里面成为上帝的义。

——哥林多后书 5: 21



一位父亲流着泪送别了他的儿子，这位儿子将去往一个原始落后且非常危险的食人部落传扬上帝的福音。要到达那里需要很多天的旅行，又要坐飞机又要坐车，还有三天的时间走在崎岖的山间小路上。宣教士显然有可能遭到拒绝，

甚至有生命危险，但这个儿子却非常想去。

是什么驱使着儿子离开舒适安全的生活，驱使父亲支持他去那么远的地方担当如此危险的使命呢？难道不是因为热爱那些不信上帝之人的灵魂吗？

耶稣愿意满足天父的计划，反映了比这个故事更大的牺牲。是什么使圣父上帝和圣子上帝同意并愿意承担起如此的重任呢？请说出几个正确答案。关于上帝与人之间唯一中保的爱和恩典，关于那位设计了救恩计划的上帝，这启示了我们什么的呢？

基督作为中保的补赎，是亲自完成的，是真实且完全的，正如下表所示：

作为中保，基督的补赎是：

1. 亲自：为祂所拣选的教会，祂的儿女们。

我是好牧人，好牧人为羊舍命。
——约翰福音 10:11

2. 真实：发生在时间进程中；真的为罪付上了全部代价并赚得了永生的权利。

耶稣尝(原文作“受”)了那醋，就说：“成了！”便低下头，将灵魂交付上帝了。
——约翰福音 19:30

3. 完全：为祂教会得救付上了完全的赎价。

我们凭这旨意，靠耶稣基督只一次献上祂的身体，就得以成圣。因为祂一次献祭，便叫那得以成圣的人永远完全。
——希伯来书 10:10,14

耶稣主动的和被动的顺服是什么意思？为什么为了付上祂子民完全的赎价，二者都是必须的呢？

对于那些不将他们整个的救恩基于中保基督的补赎之上的人来说，他们否定了何等丰盛的教义和安慰呢？

耶稣基督的神人二性

主耶稣基督是神人二性同在一个无罪的位格里面。作为上帝，祂总是带有神性。藉着祂降生在地上，祂也为自己取了人性——不论是身体还是灵魂。

上帝藉着圣经多次启示了基督的神性。这些经文可以归类为以下两类：

1. 将那些单单只有上帝可以有的名、属性、工作和荣耀归于主耶稣的经文。
2. 那些个人见证耶稣是上帝的经文。

这两类不同的经文范例见下表：

耶稣基督是上帝 因为圣经将神性归于祂：

1. 神性的称呼——只可以归于上帝的名字。

<p>a 因有一婴孩为我们而生，有一子赐给我们。政权必担在祂的肩头上。祂名称为奇妙、策士、全能的上帝、永在的父、和平的君。 ——以赛亚书 9:6</p>	<p>c 在祂的日子，犹太必得救，以色列也安然居住。祂的名必称为耶和華我们的义。 ——耶利米书 23:6</p>
<p>b 说：“必有童女，怀孕生子，人要称祂的名为以马内利。”（“以马内利”翻出来，就是“上帝与我们同在”。） ——马太福音 1:23</p>	<p>d 太初有道，道与上帝同在，道就是上帝。 ——约翰福音 1:1</p>

2. 神性的属性——只有上帝有的属性

<p>a 无所不在</p>	<p>因为无论在哪里，有两三个人奉我的名聚会，那里就有我在他们中间。 ——马太福音 18:20</p>
---------------	---



那些否定基督的神性的人，也否定了祂能成为我们的中保，为什么？



神性的——上帝；单单属于上帝。

归于——记入，关于，认为或分配给。

无所不在——临在任何地方；能在所有的时间内在所有的地方。

第一册
10章

青少年圣经教义

中保



无所不知——都知道；对所有的东西都完全知道。

无所不能——全能的；拥有无限的能力。

不改变——永远都一样。

b 永恒的	太初有道，道与上帝同在，道就是上帝。这道太初与上帝同在。 ——约翰福音 1: 1-2
c 无所不知	耶稣却不将自己交托他们，因为祂知道万人；也用不着谁见证人怎样，因祂知道人心里所存的。 ——约翰福音 2: 24-25
d 无所不能	主上帝说：“我是阿拉法，我是俄梅戛（“阿拉法、俄梅戛”乃希腊字母首末二字），是昔在今在以后永在的全能者。” ——启示录 1: 8
e 不改变	耶稣基督，昨日今日一直到永远是一样的。 ——希伯来书 13: 8
f. 所有上帝的属性	因为上帝本性一切的丰盛，都有形有体的居住在基督里面。 ——歌罗西书 2: 9

3. 神性的工作——只有上帝能做的工作

a 创造	万物是借着祂造的。凡被造的，没有一样不是藉着祂造的。祂在世界，世界也是藉着祂造的，世界却不认识祂。 ——约翰福音 1: 3, 10
b 护理	父爱子，已将万有交在祂手里。 ——约翰福音 3: 35

c 赦免罪	但要叫你们知道人子在地上有赦罪的权柄。 ——马可福音 2: 10a
d 保守圣徒	我又赐给他们永生。他们永不灭亡，谁也不能从我手里把他们夺去。 ——约翰福音 10: 28
e 死里复活和末日审判	父怎样叫死人起来，使他们活着，子也照样随自己的意思使人活着。父不审判什么人，乃将审判的事全交与子。 ——约翰福音 5: 21-22
f 颂赞	祂要按着那能叫万有归服自己的大能，将我们这卑贱的身体改变形状，和祂自己荣耀的身体相似。 ——腓利比书 3: 21

4. 神性的荣耀——只可以归给上帝的荣耀

a 叫人都尊敬子，如同尊敬父一样。不尊敬子的，就是不尊敬差子来的父。 ——约翰福音 5:23	d 愿主耶稣基督的恩惠，上帝的慈爱，圣灵的感动，常与你们众人同在。 ——哥林多后书 13: 14
b 再者，上帝使长子到世上来的时候，（或作“上帝再使长子到世上来的时候”）就说：“上帝的使者都要拜祂。” ——希伯来书 1:6	e 但愿从那昔在今在以后永在的上帝和祂宝座前的七灵。并那诚实作见证的，从死里首先复活，为世上君王元首的耶稣基督。有恩惠平安归与你们。祂爱我们，用自己的血使我们脱离罪恶。（“脱离”有古卷作“洗去”）又使我们成为国民，作祂父上帝的祭司。但愿荣耀权能归给祂，直到永永远远。阿们。 ——启示录 1: 4b-6
c 所以你们要去，使万民作我的门徒，奉父子圣灵的名，给他们施洗。（或作“给他们施洗归于父子圣灵的名”） ——马太福音 28:19	



为什么这些的工作和荣耀只能归给上帝呢？



当耶稣承认自己是上帝，与父同等时，为何祂要么是在讲述宏大的真理，要么就是大大地亵渎？该亚法和犹太人相信哪一种？如果一个人否认基督的神性，为何他不能得救？

耶稣基督是上帝个人的见证

a 圣父上帝	<p>从天上有声音说，这是我的爱子，我所喜悦的。</p> <p>——马太福音 3: 17</p>
b 圣子上帝	<p>耶稣却不言语。大祭司对祂说：“我指着永生上帝，叫祢起誓告诉我们，祢是上帝的儿子基督不是。”耶稣对他说，你说的是。然而我告诉你们，后来你们要看见人子，坐在那权能者的右边，驾着天上的云降临。大祭司就撕开衣服说，祂说了僭妄的话，我们何必再用见证人呢？这僭妄的话，现在你们都听见了。</p> <p>——马太福音 26: 63-65</p>
c 圣灵上帝	<p>约翰又作见证说：“我曾看见圣灵，仿佛鸽子从天降下，住在祂的身上。我先前不认识祂。只是那差我来用水施洗的，对我说：‘你看见圣灵降下来，住在谁的身上，谁就是用圣灵施洗的。’”</p> <p>——约翰福音 1: 32-33</p>
d 天使	<p>正思念这事的时候，有主的使者向他梦中显现，说：“大卫的子孙约瑟，不要怕，只管娶过你的妻子马利亚来。因她所怀的孕，是从圣灵来的……”</p> <p>——马太福音 1: 20</p>
e 先知	<p>这一切的事成就，是要应验主藉先知所说的话，说：“必有童女，怀孕生子，人要称祂的名为以马内利。”（以马内利翻出来，就是上帝与我们同在。）</p> <p>——马太福音 1: 22-23</p>
f 使徒	<p>就对多马说：“伸过你的指头来，摸（“摸”原文作“看”）我的手；伸出你的手来，探入我的肋旁。不要疑惑，总要信。”多马说：“我的主！我的上帝！”</p> <p>——约翰福音 20: 27-28</p>



一次，有一些人聚集在伦敦召开关于英语文学的会议。在他的开幕词中，主席讲了这一番话：

“女士们，先生们，如果现在弥尔顿走进这间屋子，你们会做什么呢？”

有人回答：“我们将列队欢迎他！”

“如果是莎士比亚进来了，你们会做什么呢？”

“我们会起立并将他加冕为文学与诗歌的大师！”另一个人回答道。

“那么请问，”主席说，“如果耶稣基督进来了，你们会做什么呢？”

在一段时间的沉默后，有人虔诚地回答到，“我们会伏俯在地敬拜祂！”

这个回答如何启示了耶稣不仅仅是人，不仅仅是因为祂个人的成就而得到尊敬和颂赞的呢？

主耶稣基督不仅仅是上帝，祂也为自己取了人性——不论肉体还是灵魂。圣经在很多地方见证了耶稣的人性。下表提供了一些例子：

?

耶稣基督如何比世上曾经最好的人或最好的榜样更加值得跟从呢？

耶稣基督的人性

下面的例子启示了耶稣基督：

a 是生出的	他们在那里的时候,马利亚的产期到了。就生了头胎的儿子,用布包起来,放在马槽里,因为客店里没有地方。 ——路加福音 2: 6-7
b 成长	孩子渐渐长大,强健起来,充满智慧。又有上帝的恩在祂身上。 ——路加福音 2: 40
c 会饿	那些日子没有吃什么。日子满了,祂就饿了。 ——路加福音 4: 2
d 要睡觉	正行的时候,耶稣睡着了。湖上忽然起了暴风,船将满了水,甚是危险。 ——路加福音 8: 23
e 会疲倦	在那里有雅各井。耶稣因走路困乏,就坐在井旁。那时约有午正。 ——约翰福音 4: 6
f 能吃喝	他们便给祂一片烧鱼(有古卷在此有“和一块蜜房”)。 祂接过来,在他们面前吃了。 ——路加福音 24: 42-43
g 会忧伤	对他们说:“我心里甚是忧伤,几乎要死;你们在这里,等候儆醒。” ——马可福音 14: 34
h 经历疼痛和受苦	耶稣极其伤痛,祷告更加恳切。汗珠如大血点,滴在地上 ——路加福音 22: 44
i 死亡	耶稣大声喊叫,气就断了。 ——马可福音 15: 37
j 被埋葬了	既从百夫长得知实情,就把耶稣的尸首赐给约瑟。 约瑟买了细麻布,把耶稣取下来,用细麻布裹好,安放在磐石中凿出来的坟墓里。又滚过一块石头来挡住墓门。 ——马可福音 15: 45-46



那些否定耶稣的人性的人,他们错失了什么丰盛的教义和安慰呢?

那些否定耶稣的人性的人,也否定了祂作为我们中保的能力。为什么?

耶稣的人性既包含了身体也包含了灵魂。人犯罪是身体与灵魂一起犯的，因此，耶稣基督也要为二者都付出代价。耶稣同时在两方面受苦：

- a 灵魂——“便对他们说：‘我心里甚是忧伤，几乎要死。你们在这里等候，和我一同儆醒。’”（马太福音 26：38）。
- b 身体——“祂被挂在木头上亲身担当了我们的罪，使我们既然在罪上死，就得以在义上活。因祂受的鞭伤，你们便得了医治。”（彼得前书 2：24）

耶稣的灵魂和身体都是真正的人类灵魂和身体，并且是无罪的。这可能是因为，马利亚，一个人类，是祂的母亲；并且上帝是祂的父亲。因为圣灵上帝创造了耶稣基督的人性，耶稣基督的出生就没有原罪。耶稣基督没有让人——亚当的后裔——作为祂的父亲。作为一个具有神性的位格，祂不能犯罪。耶稣基督在祂的神性和人性中都是完全没有罪的。

主耶稣一直都带有祂的神性。祂过去一直都是上帝，将来也会一直都是。从永恒到永恒，基督都是上帝。但祂并不是一直都有祂的人性，然而，大约在 2000 年前，祂从童女马利亚取得了祂的人性。

许多经文非常清楚地显明了耶稣基督的神人二性。请读一下路加福音 8：22-25：

有一天耶稣和门徒上了船，对门徒说：“我们可以渡到湖那边去。”他们就开了船。正行的时候，耶稣睡着了。湖上忽然起了暴风，船将满了水，甚是危险。门徒来叫醒了祂，说：“夫子，夫子，我们丧命啦。”耶稣醒了，斥责那狂风大浪。风浪就止住，平静了。耶稣对他们说，你们的信心在哪里呢？他们又惧怕，又希奇，彼此说：“这到底是谁？祂吩咐风和水，连风和水也听从祂了。”

我们从这段历史中，如何非常清楚地看到耶稣基督的神人二性呢？



天使回答说：“圣灵要临到你身上，至高者的能力要荫庇你。因此所要生的圣者，必称为上帝的儿子。”

——路加福音 1：35

必有童女，怀孕生子，人要称祂的名为以马内利。（以马内利翻出来，就是上帝与我们同在。）

——马太福音 1：23

太初有道，道与上帝同在，道就是上帝。

这道太初与上帝同在。

——约翰福音 1：1-2



补偿——付上报酬或赔偿。

取得——自己承担；采取。



有限的——受限的



很多年前，英国女王喜欢在她位于苏格兰的城堡周边散步。她喜欢穿得像普通妇女一样独自散步——有一个仆人在后面远远地跟着。

一天，当女王又在独自散步，仆人在后面跟着时，她碰到了一群羊。牧童喊道：“让开路！”

女王微微一笑，让到路边，让羊群通过了。然后她继续走了下去。过了一会，她的仆人跟了上来，告诉牧童，刚刚经过的是女王。

“噢，”男孩震惊地说，“我不知道她是女王，她看起来并不像女王！”

穿得像个普通女人时，女王就不再是女王了吗？

主耶稣的神性常常隐藏在祂的人性背后。以赛亚书 53 章 2 节：“祂在耶

和華面前生长如嫩芽，像根出于干地。祂无佳形美容，我们看见祂的时候，也无美貌使我们羡慕祂。”这句经文如何讲述了这一真理呢？

耶稣基督有两性，但是祂并不是有两个独立的位格。祂是一个位格带有神人二性。祂是上帝取了人性，因此现在拥有神人二性。祂只有一个单独的位格，但是祂拥有神性和人性的所有本质属性。

基督的两性是彼此相区别的——神性一直是神性，人性也一直是人性；但是基督只有一个位格，不是两个。这个事实我们是没办法完全解释和理解的。基督神人二性的教义，不同的二性但只有一个位格，就像三位一体一样——三个不同的位格但却是一位上帝——是个谜。这个谜是有限的人永远也无法完全理解的。

在教会历史中，关于基督神人二性的教义，出现过以下五种错误的理解和教导：



道成了肉身住在我们中间，充充满满的有恩典有真理。我们也见过祂的荣光，正是父独生子的荣光。

——约翰福音 1: 14

大哉，敬虔的奥秘，无人不以为然，就是上帝在肉身显现，被圣灵称义，（或作在灵性称义），被天使看见，被传于外邦，被世人信服，被接在荣耀里。

——提摩太前书 3: 16

及至时候满足，上帝就差遣祂的儿子，为女子所生，且生在律法以下。

——加拉太书 4: 4

反倒虚己，取了奴仆的形象，成为人的样式。

——腓立比书 2: 7



1. 否定耶稣的神性——在早期教会史上有一群人，宗教改革时期的苏西尼派（Socinians），还有当代的神体一位论（Unitarians）和新派（自由派）神学家，他们都说耶稣没有神性，只是人而已。这种错误的教导否认许多将上帝的名、属性、工作和荣耀归给基督的经文，也否认许多圣经中见证祂神性的经文。

2. 否定耶稣的人性——在早期教会史上的诺斯底派（Gnostics）和后来的一些其他团体否认基督的人性。他们教导基督是上帝，而祂的人性不过是祂用来启示祂自己的形式而已。这种错谬否定了圣经中关于祂的受孕、出生、成长、受难、死亡和埋葬等其他经文。根据这种教导，耶稣，作为一个位格，并没有实际经历这些事情；这些事只是发生在祂所使用的人类形式上。

3. 同时否定耶稣的人性和神性——早期教会史上的亚流派（Arians）以及今天的耶和華见证人教导耶稣是受造的，既不是上帝也不是人。祂是被最高等的受造物——比天使高级但是比上帝低级。他们的理论否定了圣经中关于基督神性和人性的经文。

4. 否定基督的二性连于一个位格之中——聂斯脱利派（Nestorius）认为，基督的二性不是连于一个位格中。耶稣基督是两个位格在一个人身上的联合。这种联合就像人的婚姻一样——两个不同的人成为一体。他们合而为一，但是依然保留两个独立的位格。聂斯脱利派视基督为两个不同的位格，彼此在道德上合一，目的和行为都连为一体。本来圣经教导说，中保必须是上帝和人在同一个无罪的位格之中，而聂斯脱利派的教导否认了这些圣经教导。

苏西尼派——苏西尼兄弟的跟随者，他们教导基督仅仅只是人，但是在祂死后被高举来分享上帝的全能和统治。

神体一位论者——否定三位一体的人；相信一位至高无上的上帝，耶稣仅仅是一个杰出的人，跟随的榜样而已。

诺斯底派——相信人的灵魂和属灵的方面是良善的——由一位“良善的上帝”所创造的，而人的身体是邪恶的——由一位“邪恶的上帝”所创造的。耶稣只是灵而已。祂降世使用了一段时间人的形态，然后就离开了。但是祂并不是人。

亚流派——亚流（公元 4 世纪）的跟随者，他们教导耶稣基督是第一个被造且是所有被造物中最高级的，祂既不是上帝也不是人。

调和——挪走明显的不同和构想出一致，和谐和可被接受的解决方案。

聂斯脱利——公元 428 年在君士坦丁堡被任命为牧首，祂教导耶稣基督有两个位格 - 彼此紧密的连接在一起，但是两个位格彼此区分。



犹提干——君士坦丁堡大修道院的院长（公元 380-455），他教导基督的二性不是彼此分开的，而是混杂在祂的位格之中。

迦克敦会议

公元 451 年

关于基督的二性，会议的裁决如下：

“在祂（基督）的道成肉身之后，祂合一的位格之中包含了两性，这两性不但互相混乱，不相交换，也不能分开，不能离散。”

5. 否定基督二性的区别——关于基督的二性，犹提干（Eutyches）的教导与聂斯脱利的教导截然相反。犹提干教导基督的二性混杂在一起——成为一种新的神 - 人性。这种教导否定了神人二性彼此区分的特性，也带来了很多的困扰和错误的观点，例如基督的人性跟神性一样无所不在。这种错谬实际上错误地贬低了神性，使之与人性混合；并错误地拔高了人性，使之与神性混合。

迦克敦会议（The Council of Chalcedon）在公元 451 年召开来审议聂斯脱利和犹提干的教导。这次会议谴责了这两种错误的教导，并得出结论，关于基督的二性存在于一个位格之中，圣经是如此教导的：

基督的二性：

a 不能分开，不能离散（反对聂斯脱利的教导）

b 不相混乱，不相交换（反对犹提干的教导）

把基督的神人二性混杂在一起，已经导致了很奇怪和错误的教导与实践，其中两个是：

1. 罗马天主教会把基督的二性混杂起来，教导人敬拜耶稣的人性。他们在圣餐的饼之前屈身敬拜，因为饼已经“变成了”基督的身体。

2. 伟大的改教家马丁·路德，也没能清楚地看到圣经关于耶稣二性彼此区分的教导。他相信在基督升天之后，祂的人性与神性混合后变得同样无所不在。根据这个观点，他教导耶稣的身体连结在了圣餐的饼之上——来到、同在并进入饼中。

不坚持耶稣的二性没有混杂，没有改变，如何导致了这些错误的教导和做法？

“如果耶稣是生活在天堂的上帝，然后又在地上降生为人，祂在地上的时候，就不再继续存留于天上了，是吗？”一个学生问她的老师。”

“你的爸爸是做什么工作的？”她的老师问道。

“他是警察，”她回答道，她非常奇怪老师会问这个问题。

“当你爸爸离开家作为一个警察工作时，他不再是你的爸爸了吗？”她的老师问，“当然他还是你的爸爸。所以耶稣基督也仍旧是天上的上帝。上帝按祂的神性中是无所不在的，即便是祂取了人性在地上时。”

这个例子有助于刻画基督的二性同时存在，而不是只有这个或只有那个。但为什么想理解基督的二性在一个位格中比理解一个父亲作为一个人却有两种不同的身份更难呢？



桑德拉说：“第二条诫命禁止给耶稣基督画像”

“才不是呢，”迈克回答，“我们有各种各样的书和圣经都带有耶稣的画像。耶稣的画像并不是把祂当作上帝来画，只是作为一个人。”

在讨论了半天这个问题之后，他们来找父亲。

“嗯，”父亲说道，“耶稣的二性永远不能分开。二性不分离地联合在一个位格耶稣基督之中。决不能把祂仅仅当做一个人来思想、绘画——祂不仅是人，还是上帝。”

“有些人会敬拜耶稣的画像，将其当作偶像，”父亲继续说道，“即便耶稣的人性能与祂的神性分离，这样做也是错误的，因为我们不能敬拜和崇拜作为人的耶稣，只能敬拜作为上帝的祂。”

关于是否可以用耶稣的肖像这个问题，与神人二性的教义如何关联的呢？



不可为自己雕刻偶像；也不可作什么形像仿佛上天、下地和地底下、水中的百物。不可跪拜那些像；也不可事奉它，因为我耶和华你的上帝是忌邪的上帝。恨我的，我必追讨他的罪，自父及子，直到三四代；爱我、守我诫命的，我必向他们发慈爱，直到千代。”

——出埃及记 20: 4-6

上帝是个灵（或无“个”字）所以拜祂的，必须用心灵和诚实拜祂。

——约翰福音 4: 24

?

为耶稣画像但并不将其看为特别的，这样对吗？为什么任何耶稣的画像都会是特殊的呢？持有任何上帝的画像是正确的吗？

耶稣基督的名字

圣经中，中保耶稣基督有不下 200 个名，每一个名都揭示了某些关于祂的位格、本性、职分、状态或工作的事。

下表列出了许多基督的名，其实圣经中还有更多。

中保的名字

耶稣	耶和华的使者
基督	大卫的根
人子	真葡萄树
上帝之子	天上的粮
主	沙仑的玫瑰花
耶和華我們的義	上帝的羔羊
全能的上帝	毫无瑕疵的羔羊
永在的父	被杀的羔羊
主我们的上帝	新郎
以马内利	好牧人
独生子	万古磐石
全能者	救恩磐石
万有的创造者	岩石和山寨
万有的托住者	灵磐石
阿尔法和俄梅戛	中保
起初的和末后的	大祭司
首先的和末后的	房角石
道	救世主
道成肉身	弥赛亚
上帝本体的真像	世界的光
上帝荣耀所发的光辉	外邦人的光
万主之主	明亮的晨星
万王之王	清晨的日光
万有之主	上帝的圣者
和平的君	救恩的元帅
犹太人的王	拯救者
荣耀的王	犹大支派的狮子
道路	万民的大旗
真理	信心的创始成终者
生命	安息日的主
奇妙	义者
策士	拿撒勒的耶稣
诚信真实的见证	根基
立约的使者	复活和生命

作为人，我们需要名字来与其他人区分开来。但是没有人能与耶稣基督相似。那么为什么祂还在圣经中给自己取了那么多的名字呢？



彼得放学后在加油站打工，有两个一起工作的人常常妄称上帝的名，尤其是主耶稣的名，这令他深感不安。彼得喜欢他的工作，但是痛恨所听到的亵渎之言，他也不知道如何回答他们。他不敢警告他们。

一天下午，他们的咒骂实在让人无法忍受。彼得不由自主地说：“迈耶先生，我知道你爱你的妻子并为她着想。如果拿她的名字来开玩笑，或者在发怒时说出她的名字，你会做何感想呢？”

迈耶先生沉默地看着彼得。“这就是你妄称耶稣基督的名字时，我的感觉，”彼得解释道，“祂的名对我来说是最宝贵的。”

彼得的恳切、诚实和礼貌给迈耶先生留下了深刻的印象。“对不起，彼得，”他回答道，“我会尽量注意的。”

那些爱上帝的人，也爱祂的名。你是这样吗？你是否愿意为着基督的名而牺牲自己的名和荣誉呢？

中保最常使用的两个名字是“耶稣”和“基督”——耶稣是中保本人的名字，“基督”是祂正式的称呼。

“耶稣”这个名字是希腊文，翻译成希伯来文就是“约书亚”或“何细亚”。意思就是“耶和华（主）拯救。”



她将要生一个儿子。你要给祂起名叫耶稣。因祂要将自己的百姓从罪恶里救出来。

——马太福音 1: 21

?

当与其他人谈到妄称上帝的名时，以下这些为什么是很重要的？

- 我以前的行为。
- 我的真诚。
- 我的时间。
- 我的态度。



亵渎——咒骂、不正确的使用上帝的名字；不敬的语言。

旧约中有三个人名叫“约书亚”或“何细亚（何西阿）”。每个人都预表耶稣——一个是先知，第二个是祭司，第三个是君王。

1. 备利的儿子何西阿——先知（何西阿书 1: 1）。
2. 约撒答的儿子约书亚——大祭司（撒迦利亚书 6: 11）。
3. 嫩的儿子约书亚——以色列人的君王或领袖（约书亚记 1: 1）。

“耶和華拯救”怎么适合作为先知、祭司和君王的名字，且具有重要意义呢？

为什么这是最合适主耶稣基督的名字呢？

中保被命名为“耶稣”是因为祂要“将祂的百姓从罪恶中拯救出来。”耶稣是完全的救主——祂拯救祂的百姓。作为“耶稣”，中保不仅为祂的儿女们赚得了救恩，并且祂也将救恩应用于他们的心中。

如果耶稣只是为祂的教会赚得了得救的权利和机会，每一个人都会拒绝的。作为完全堕落的罪人，他们定会自主选择自己、罪、世界和撒旦。他们也会选择继续服事自己而不是转向上帝。

但是感谢上帝！耶稣是一位完全的救主。祂不止赢得救恩，也应用了救恩。藉着祂的灵，祂将新的属灵生命种入祂儿女的心中，并且使他们愿意在悔改、信靠和顺服中归向上帝。救主被称为“耶稣”是因为“祂将要祂的百姓从罪中拯救出来！”耶稣是何等丰盛慈爱的救主！祂是你的救主吗？如果是，那祂也是你的主。你最深的渴望将是更深地认识祂、爱祂和服事祂。这是你内心的渴望吗？祂必须要成为你的救主，也要和你在一起。



上帝的救恩常常定义为“把一个人从最大的恶中拯救出来，并使他得享最大的良善。”这是什么意思呢？

如果耶稣仅仅只是为罪人赚得了救恩的可能性，而从来没有全能地将救恩应用于罪人的心中，为什么就没有人能得救呢？

那些否定救恩唯独是从恩典和“耶稣”的名而来的人，他们会失去什么丰盛的真理和安慰呢？

许多年前，一个俄国贵族在该国乘雪橇旅行。一天下午晚些时候，他停在了一个旅馆，让老板给他一队马，他要去的下一站就在几里外，他打算在那儿过夜。旅馆老板请求他不要这样，因为在他到达终点之前，狼就会出来活动的。然而，这个人认为他能做到，所以带着妻子、小女儿和贴身仆人离开了。

他们仅仅走到离目的地一半的地方，就听到了狼群可怕的声音。这个人高声喝令仆人赶快点，但是很快就可以清楚听到，狼正在追赶他们。如果让狼追上来咬死了马，他们所有人都会死。

当狼群追得非常近时，他们放开了一匹马，让它跑进森林。这匹可怜的牲口疯狂地在林间穿行，狼群的注意力被吸引了过去。很快它们就咬死了马并吃掉了它，狼群们又一次接近了雪橇。于是他们又把第二匹马放出去，这又赢得了一些时间。

但是他们只剩下两匹疲惫的马了，他们的速度变得非常的慢。他们的目的地已经很近了，但是他们肯定到不了了。他们已经可以看到最前面的一匹狼正在全速赶上来。

“除了我以外，没有什么能救你们了！”仆人喊叫道，在这个人还没有来得及去拦阻时，他就从雪橇上跳了下去。很快，狼群就追上了他。而那两匹气喘吁吁的马继续带着雪橇安全地赶到了最近的旅馆。

这个仆人对他的主人的爱是非常崇高和令人感动的。他的爱在哪些方面描绘了基督呢？在哪些方面描绘了“耶稣”这个名字呢？耶稣拯救罪人的爱在哪些方面超越了这个仆人的爱呢？

你认为这位贵族在余生中会如何看待这个仆人呢？会怎么说他呢？那些被耶稣基督所拯救的罪人，将如何在他们的余生中看待祂、论及祂呢？



?

那些失去了耶稣的爱的人，可能失去了最大的爱，为什么？为什么“耶稣”这个名字对那些经历过祂的爱之人是最宝贵的呢？

在新约中，希腊名字“基督”与旧约中的希伯来名字“弥赛亚”是一样的。“基督”的意思是“受膏者”。“基督”是中保正式的称呼。在旧约中，有三种职分需要受膏——先知、祭司或君王。



他先找着自己的哥哥西门，对他说：“我们遇见弥赛亚了（“弥赛亚”翻出来，就是“基督”）。”

——约翰福音 1: 41



受膏——接受膏油浇在头上，以此被拣选并分别出来。

旧约中受膏的例子

a 先知	并膏亚伯米何拉人沙法的儿子以利沙作先知 接续你。 ——列王纪上 19: 16b
b 祭司	要给亚伦穿上圣衣，又膏他，使他成圣，可以给我供祭司的职分； ——出埃及记 40: 13
c 君王	耶户就起来，进了屋子，少年人将膏油倒在他头上，对他说：“耶和华以色列的上帝如此说：‘我膏你作耶和华民以色列的王。’” ——列王纪下 9: 6

在圣经中，油预表圣灵。一个人被油膏抹描述了以下两个事实：

1. 被上帝任命（指定，选择和置于）某一职分。
2. 上帝（给予必要的的能力）使他有资格担当这一职分。

上帝从永恒中就任命了基督作祂教会的先知、祭司和君王。在时间进程中，上帝让祂有资格担当祂的工作。

基督需要上帝授予资格仅仅是就其人性而言。祂的神性根本不需要，因为祂的神性是无限完全的。圣灵通过给祂无限量的恩赐诸如智慧、能力和圣洁来让基督的人性有资格。基督的教训、神迹，祂没有犯罪，都显明了这些恩赐，正如下表所示：

读一下扫罗和大卫被膏为以色列的君王的经文：

扫罗——撒母耳记上 10: 1

撒母耳拿瓶膏油倒在扫罗的头上，与他亲嘴，说：“这不是耶和华膏你作他产业的君吗？”

大卫——撒母耳记上 16: 13a

撒母耳就用角里的膏油，在他诸兄中膏了他。

扫罗是被瓶中的油膏抹的，而大卫是用角中的油膏抹的，这有什么不同呢？

基督的人性得到了履行事工的资格

恩赐	反映在	示例经文
a 智慧	基督的教导	因为祂教训他们，正像有权柄的人，不像他们的文士。 ——马太福音 7: 29
b 能力	基督的神迹	耶稣说：“什么事呢？”他们说：“就是拿撒勒人耶稣的事。祂是个先知，在上帝和众百姓面前，说话行事都有大能。” ——路加福音 24: 19
c 圣洁	基督无罪	像这样圣洁、无邪恶、无玷污、远离罪人、高过诸天的大祭司，原是与们合宜的。 ——希伯来书 7: 26

三一上帝以下列方式参与到了基督的受膏当中：

1. 圣父上帝——膏抹者
2. 圣子上帝——受膏者
3. 圣灵上帝——膏油

基督徒也一样带着基督的名。他们也与基督作为先知、祭祀和君王的受膏有份。海德堡要理问答的问答 32 是如何描述基督徒与基督的受膏有份的呢？



海德堡要理问答

三十二问：你为何被称为基督徒呢？

回答：因为我藉着信心而成为基督的肢体，因此在祂的恩膏上有份；以至于我也可以承认祂的名，把自己作为感恩的活祭献给祂，又可以用自由和无亏的良心，在今生今世与罪恶和魔鬼争战，并且从此以后，与祂一同作王，掌管万物，直到永远。



就如上帝从创立世界以前，在基督里拣选了我们，使我们在祂面前成为圣洁，无有瑕疵。

又因爱我们，就按着自己意旨所喜悦的，预定我们，借着耶稣基督得儿子的名分，

——以弗所书 1: 4-5

上帝怎样以圣灵和能力，膏拿撒勒人耶稣，这都是你们知道的。祂周流四方行善事，医好凡被魔鬼压制的人。因为上帝与祂同在。

——使徒行传 10: 38



真基督徒是如何被膏为先知、祭司和君王的呢？他们又是如何在这些职分中锤炼自己的呢？



如果一个人声称他相信耶稣是他的救主，那么他也必须相信耶稣是他的主吗？

为什么？这如何在他生命的果子中体现出来呢？

另外三个人们所熟知的中保的称呼是：

1. 人子——耶稣经常用这个名字称呼自己。这个名字反映了祂的人性——祂人性的出生、受苦、死亡和复活。
2. 上帝之子——这个名字在以下三个方面指向了基督：

“上帝之子”指向了基督的：

<p>a 出身——指的是基督人性的起源是神性。</p>	<p>天使回答说：“圣灵要临到你身上，至高者的能力要荫庇你。因此所要生的圣者，必称为上帝的儿子。” ——路加福音 1: 35</p>
<p>b 职分——作为弥赛亚，是上帝应许的继承人和代表。</p>	<p>何况人践踏上帝的儿子，将那使他成圣之约的血当作平常，又亵慢施恩的圣灵，你们想，他要受的刑罚该怎样加重呢。 ——希伯来书 10: 29</p>
<p>c 神性——作为永恒天父的儿子。</p>	<p>一切所有的，都是我父交付我的。除了父，没有人知道子。除了子和子所愿意指示的，没有人知道父。 ——马太福音 11: 27</p>

3. 主——这一称呼在以下几方面见证了基督：

“主”指的是基督乃是：

<p>a 人——用一种礼貌和尊敬的方式指向祂。</p>	<p>有一个长大麻疯的来拜祂，说：“主若肯，必能叫我洁净了。” ——马太福音 8: 2</p>
<p>b 自然的主宰——拥有自然的所有权和权柄。</p>	<p>若有人对你们说什么，你们就说：‘主要用它。’那人必立时让你们牵来。 ——马太福音 21: 3</p>
<p>c 至高无上、神圣的拥有者。</p>	<p>因今天在大卫的城里，为你们生了救主，就是主基督。 ——路加福音 2: 11</p>

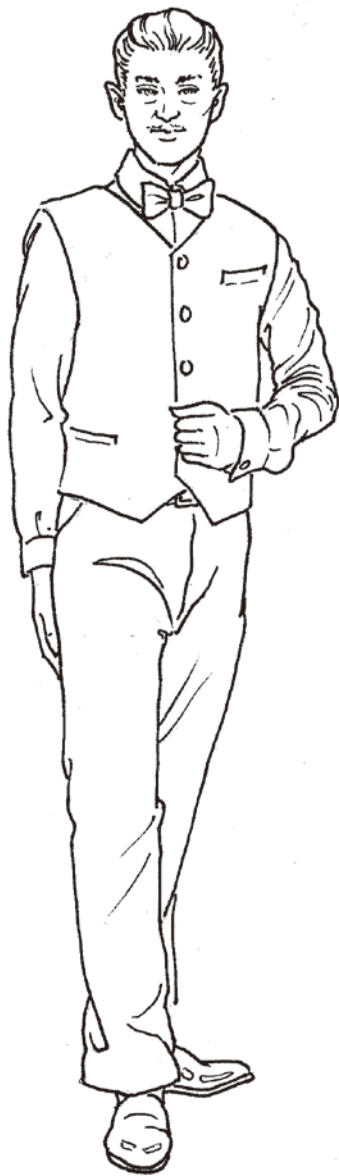

在圣经时代，一个忠心的仆人要学会留意主人的手和嘴。如果主人想发布命令，他常常会通过手势或者简短的吩咐。

忠心的仆人可不想错过主人的任何命令、要求。因此，他就得抱着预期盯住主人，听主人的声音。他就这样等候主人的命令。

耶稣是你的主或主人吗？如果是，那么你最深的渴望就是带着预期等候祂。你是否在生命中仰望和聆听祂呢？你是否因为没有当好仆人而愁烦呢？

耶稣基督是圣洁的上帝和罪恶的人之间唯一的中保。祂是上帝与人同时在一个无罪的位格之中。祂有无数宝贵的名。

祂是你的中保和救赎主吗？你喜欢祂的名耶稣、基督、人子和上帝之子吗？你是否将祂作为你的主来荣耀祂呢？

所有的圣经经文都指向这位中保——耶稣基督。旧约中充满了指向祂的预言，而新约中充满了这些预言的应验。下面的图表提供了一些例子。

耶稣基督是圣经最中心的主题；祂是你生命的中心吗？



看哪，仆人的眼睛怎样望主人的手，使女的眼睛怎样望主母的手，我们的眼睛也照样望耶和华我们的上帝，直到祂怜悯我们。

——诗篇 123: 2

要等候耶和华。当壮胆，坚固你的心。我再说，要等候耶和华。

——诗篇 27: 14

除祂以外，别无拯救。因为在天下人间，没有赐下别的名，我们可以靠着得救。

——使徒行传 4: 12

因有一婴孩为我们而生，有一子赐给我们。政权必担在祂的肩头上。祂名称为奇妙、策士、全能的上帝、永在的父和平的君。

——以赛亚书 9: 6

不但如此，我也将万事当作有损的，因我以认识我主基督耶稣为至宝。我为祂已经丢弃万事，看作粪土，为要得着基督。

——腓立比书 3: 8

耶稣基督——圣经的中心

旧约的应许	耶稣基督 一生中的事件	新约的应验
我又要叫你和女人彼此为仇。你的后裔和女人的后裔也彼此为仇。女人的后裔要伤你的头，你要伤祂的脚跟。 ——创世记 3: 15	降生为人	及至时候满足，上帝就差遣祂的儿子，为女子所生，且生在律法以下。 ——加拉太书 4: 4
伯利恒以法他啊！你在犹太诸城中为小。将来必有一位从你那里出来，在以色列中为我作掌权的。 ——弥迦书 5: 2a	生在伯利恒	当希律王的时候，耶稣生在犹太的伯利恒。有几个博士从东方来到耶路撒冷。 ——马太福音 2: 1
必有童女怀孕生子，给祂起名叫以马内利。（就是“上帝与我们同在”的意思） ——以赛亚书 7: 14b	由处女所生	耶稣基督降生的事，记在下面。祂母亲马利亚已经许配了约瑟，还没有迎娶，马利亚就从圣灵怀了孕。 ——马太福音 1: 18
祂被藐视，被人厌弃，多受痛苦，常经忧患。祂被藐视，好像被人掩面不看的一样。我们也不尊重祂。 ——以赛亚书 53: 3	被犹太人藐视	祂到自己的地方来，自己的人倒不接待祂。 ——约翰福音 1: 11
锡安的民哪！应当大大喜乐。耶路撒冷的民哪！应当欢呼。看哪！你的王来到你这里。祂是公义的，并且施行拯救，谦谦和和地骑着驴，就是骑着驴的驹子。 ——撒迦利亚书 9: 9	荣入耶路撒冷	就拿着棕树枝，出去迎接祂，喊着说：“和散那！奉主名来的以色列王，是应当称颂的。”耶稣得了一个驴驹，就骑上。如经上所记的说， ——约翰福音 12: 13-14
我对他们说：“你们若以为美，就给我工价，不然，就罢了。”于是他们给了三十块钱，作为我的工价。 ——撒迦利亚书 11: 12	被卖了三十块钱	我把祂交给你们，你们愿意给我多少钱。他们就给了他三十块钱。 ——马太福音 26: 15
祂被欺压，在受苦的时候却不开口。（或作“祂受欺压却自卑不开口”）祂像羊羔被牵到宰杀之地，又像羊在剪毛的人手下无声，祂也是这样不开口。 ——以赛亚书 53: 7	被审讯时默不作声	大祭司就站起来，对耶稣说：“祢什么都不回答吗？这些人作见证告祢的是什么呢？”耶稣却不言语。 ——马太福音 26: 62-63a
人打我的背，我任他打。人拔我腮颊的胡须，我由他拔。人辱我吐我，我并不掩面。 ——以赛亚书 50: 6	被打和被吐唾沫	就有人吐唾沫在祂脸上，又蒙着祂的脸，用拳头打祂，对祂说：“祢说预言吧。”差役接过祂来用手掌打祂。 ——马可福音 14: 65
他们扎了我的手，我的脚。 ——诗篇 22: 16b	手和脚都被扎	就对多马说：“伸过你的指头来，摸（“摸”原文作“看”）我的手。伸出你的手来，探入我的肋旁。不要疑惑，总要信。” ——约翰福音 20: 27
他们必仰望我，就是他们所扎的。 ——撒迦利亚书 12: 10a	祂的肋旁被扎	惟有一个兵拿枪扎祂的肋旁，随即有血和水流出来。 ——约翰福音 19: 34
他们分我的外衣，为我的里衣拈阄。 ——诗篇 22: 18	许多人分祂的衣服	于是将祂钉在十字架上，拈阄分祂的衣服，看是谁得什么。 ——马可福音 15: 24
又保全祂一身的骨头，连一根也不折断。 ——诗篇 34: 20	骨头没有一根折断	只是来到耶稣那里，见祂已经死了，就不打断祂的腿。 ——约翰福音 19: 33
祂虽然未行强暴，口中也没有诡诈，人还使祂与恶人同埋。谁知死的时候与财主同葬。 ——以赛亚书 53: 9a	葬在财主的墓中	约瑟取了身体，用干净细麻布裹好，安放在自己的新坟墓里，就是他凿在磐石里的。他又把大石头滚到墓门口，就去了。 ——马太福音 27: 59-60
因为祢必不将我的灵魂撇在阴间。也不叫祢的圣者见朽坏。 ——诗篇 16: 10	从死里复活	祂不在这里，照祂所说的，已经复活了。你们来看安放主的地方。 ——马太福音 28: 6
祢已经升上高天，掳掠仇敌， ——诗篇 68: 18a	高升到天堂	正祝福的时候，祂就离开他们，被带到天上去了。 ——路加福音 24: 51

1. 恩典之约的中保是谁？

是主耶稣基督。“因为只有一位上帝，在上帝和人中间，只有一位中保，乃是降世为人的基督耶稣”（提摩太前书 2: 5）。

2. 祂只是一个求情的中保，还是一个和解的中保呢？

基督也是一个和解的中保。“祂舍自己作万人的赎价”（提摩太前书 2: 6）。

3. 耶稣基督是那要来的真的中保和弥赛亚吗？

是的，因为所有关于弥赛亚的预言都应验在祂身上。

4. 我们必须如何亲自认识为中保的基督呢？

藉着（1）祂的名；（2）祂的职分；（3）祂的神人二性；（4）祂的宣告；（5）祂的益处。

5. 中保的两个最常见的名字是什么？

耶稣和基督，第一个，是希伯来文名字，第二个，是希腊文名字。

6. 耶稣这个名字的意义是什么？

救主。“你要给祂起名叫耶稣。因祂要将自己的百姓从罪恶里救出来”（马太福音 1: 21）。

7. 属灵上拯救一个人是什么意思？

将一个人从极大的罪恶中拯救出来，并使其与至高的良善有份。

8. 耶稣基督如何拯救祂的子弟？

藉着祂的功德和将救恩应用在他们身上。

9. 我们能将基督的功德与祂对救恩的应用分割开吗？

不能，因为基督是将救恩应用于所有祂买赎的人身上。“有许多人，因认识我的义仆得称为义。并且祂要担当他们的罪孽”（以赛亚书 53: 11）

10. 这种救恩的应用依赖我们自己吗？

不，但是它依赖于上帝恩典大能的运行。

11. 基督这个名字的意义是什么？

受膏者。

12. 基督这个名字在希伯来原文中叫什么？

弥赛亚。“他先找着自己的哥哥西门，对他说：‘我们遇见弥赛亚了，（“弥赛亚”翻出来，就是“基督”）’”（约翰福音 1: 41）。

13. 基督的受膏中包含了几部分？

两部分：祂受膏于和授权于祂中保的职分。

14. 谁膏抹并授权基督作为中保？

圣父上帝。

15. 这个受膏是什么时候发生的？

从永恒中。“从亘古，从太初，未有世界以前，我已被立”（箴言 8: 23）。

16. 祂的哪性被膏？

神性与人性皆是。

17. 祂什么时候被授权为中保。

在时候满足的时候。

18. 祂的哪性被授权？

祂的人性，因为祂的神性不需要被授权。

19. 为什么祂的任命是成为受膏者？

因为在旧约时代，人被任命或担任一个重要职分时就是藉着受膏。

20. 为什么基督的授权被称为受膏？

因为当受膏时，上帝将这些职分所必须的资质都浇灌在祂里面。

21. 基督是如何被受膏或授权的？

是被圣灵。“上帝怎样以圣灵和能力，膏拿撒勒人耶稣，这都是你们知道的”（使徒行传 10: 38）。

22. 圣灵特别赐给了祂什么恩赐？

智慧、能力与圣洁。

23. 基督如何表明了祂的智慧？

在祂的教导中（马太福音 7: 28-29）。

24. 基督如何显明了祂的能力？

在祂的神迹中。“祂是个先知，在上帝和众百姓面前，说话行事都有大能”（路加福音 24: 19）。

25. 基督如何显明了祂的圣洁？

藉着祂的无罪。

26. 基督有原罪吗？

没有。“因此所要生的圣者，必称为上帝的儿子”（路加福音 1: 35）。

27. 基督犯过任何罪吗？

没有。“你们中间谁能指证我有罪呢？”（约翰福音 8: 45）。

28. 中保可以有任何罪吗？

不可以，因为一个罪人是不可能为他人赎罪的。“像这样圣洁、无邪恶、无玷污、远离罪人、高过诸天的大祭司，原是与我们的合宜的”（希伯来书 7: 26）。

29. 基督有几性？

神性与人性。“就是上帝在肉身显现”（提摩太前书 3: 16）。

30. 基督是真上帝吗？

是的。“这是真上帝，也是永生”（约翰一书 5: 20）。

31. 祂是上帝三个位格中的哪一个？

第二个位格，圣子。“及至时候满足，上帝就差遣祂的儿子，为女子所生，且生在律法以下”（加拉太书 4: 4）。

32. 基督是真人吗？

是的。“乃是降世为人的基督耶稣”（提摩太前书 2: 5）。

33. 祂的人性由几部分组成呢？

两部分，灵魂与身体。

34. 基督的灵魂是祂神性的一部分吗？

不，因为祂在灵魂中受苦，神性是不可能受苦的。“我心里甚是忧伤，几乎要死”（马太福音 26: 38）。

35. 为什么基督必须是上帝？

- （1）来支持祂的人性承受上帝无限的愤怒且
- （2）使祂的功德有无限的价值（以赛亚书 63: 1-3）。

36. 为什么基督必须是人？

因此才能受苦和受难。

37. 基督的二性是联合的吗？

是的，它们联合于一个位格耶稣基督中。

38. 这种联合是如何实现的？

藉着神性给自己取了人性。“取了奴仆的形像”（腓立比书 2: 7）。

39. 基督的神性转变成了祂的人性吗？

不，祂依然是上帝。

40. 基督的二性混合在一起成为一个了吗？

不，他们两个还是保持独立，即便他们联合在了一起。

41. 这二性变成了两个位格吗？

没有，因为他们是连于一个位格之中。

42. 是否有任何神性转移到了祂的人性中呢？

没有，基督的二性都保持他们的独特性。

第十章

第一部分 复习

1. 什么是“中保”？

2. 说出圣经中提到的三种类型的中保，并加以解释：

a _____

b _____

c _____

3. 要成为上帝和人之间的中保，就必须是：

a 真正的上帝，理由如下：

(1) _____

(2) _____

(3) _____

(4) _____

b 真正的人，为了：

(1) _____

(2) _____

(3) _____

c 完全无罪的，因为：

(1) _____

(2) _____

(3) _____

4. 为什么人无法成为自己与上帝之间的中保？

a _____

b _____

c _____

第十章

习题

5. 以下说法是什么意思？主耶稣基督作为中保的补赎是：

- a 亲自完成的：_____
- b 真实的：_____
- c 完全的：_____

6. 一些经文把神性的 _____ 归给耶稣，足以证明祂是上帝。圣经中有关这一事实的个人性的 _____ 也能用来证明这一真理。

7. 耶稣的人性包括人的 _____ 和 _____。

8. 关于基督二性的联合，迦克敦会议基于圣经作出结论，基督的二性：

- a _____
- b _____

9. 耶稣是中保 _____ 的名，意思是 _____。
_____ 是中保正式的名，意思是 _____。

10. 上帝从 _____ 中任命两性的基督。上帝在时间进程中 _____ 其 _____ 性以担当祂的工作，其 _____ 性无需得到授予任何资格。

11. 上帝使基督的人性有资格担当事工，这使得基督领受了三种恩赐，分别反映在：

- | 恩赐 | 反映在 |
|---------|-------|
| a _____ | _____ |
| b _____ | _____ |
| c _____ | _____ |

12. 分别列出用“上帝的儿子”和“主”来指基督的三个方面：

- | 上帝的儿子 | 主 |
|---------|---------|
| a _____ | a _____ |
| b _____ | b _____ |
| c _____ | c _____ |

第十章

第二部分 大开眼界

1. 为什么中保若比上帝小,就满足不了上帝?

2. 为什么耶稣不仅要有人的身体,还要有人的灵魂?

3. 耶和華见证人关于基督的教导如何既否定了祂的神性,也否认了祂的人性?

4. 请说明,为什么马丁·路德关于圣餐的错误教导与他对耶稣基督两性的错误观念有关。

5. 为什么全然败坏的罪人不仅需要一位中保来挣得救恩,还需要这位中保将救恩应用在他们身上?

6. 为什么耶稣的神性无需任何资格的授予?

7. 基督徒如何担当这些受膏的职分呢?

a. 先知: _____

b. 祭司: _____

c. 君王: _____

第十章

第三部分 圣经应用

1. 请解释以下经文如何说明了耶稣亲自为祂的儿女补赎了罪的要求？

a. 马太福音 1:21 —— _____

b. 以弗所书 5:25 —— _____

2. 以下经文分别把什么神性的称呼、属性、工作和荣耀归给基督？

a. 启示录 1:8 —— _____

b. 马太福音 28:20 —— _____

c. 歌罗西书 1:16 —— _____

d. 路加福音 10:22 —— _____

e. 马太福音 25:31-32 —— _____

3. 从以下章节中找出一节教导耶稣两性在同一位格之中的经文：

a. 约翰福音 1 章：____ ———— _____

b. 提摩太前书 3 章：____ ———— _____

第四部分 教会先辈的作品

用自己的话解释以下引文的含义。

1. “基督是活的圣经。”（多马·曼顿）

2. “不是祂作为上帝受苦，但受苦的祂本身就是上帝。”（约翰·欧文）

3. “对基督添加任何事都是毁灭性的。”（理查德·西布斯）

第十章

第五部分 侧边问题摘录

1. 耶稣主动和被动的顺服是什么意思？为何二者对于祂为百姓作出完全的补赎都很要？

2. 否认耶稣神性的人，就否认了祂作为我们中保的能力。为什么？

3. 作为人类，我们需要用名字来彼此区分，但没有一个名字与耶稣基督类似。那么为什么圣经中用那么多不同的名来称呼祂呢？

4. 如果耶稣只是挣得了失丧的罪人得救的可能性，却未全能地将救恩应用在他们身上，那么为什么无人可以得救？

5. 如果某人宣称相信耶稣是他的救主，就必须也相信耶稣是他的主。为什么？他生命的果子如何反映出耶稣是他的主？

第十章 进深题目

第六部分 自选侧边问题

请找出你感兴趣的两个侧边问题（没有在章末习题中出现过的问题），写出你的回答。

1. 问：_____

答：_____

2. 问：_____

答：_____

第七部分 动脑动手

1. 画一张海报，描绘耶稣作为中保的工作——信使、辩护人、调解人，并附上一些经文作为根据。
2. 设计一张表，清楚说明为何中保必须是上帝，也必须是人，而且必须无罪。
3. 在一张纸上写下耶稣神性的经文根据。用一些其他的例子来扩充本章中的经文根据。
4. 制作一张墙报，比较以下观点：否认耶稣的神性，否认耶稣的人性，否认耶稣的神性和人性，否认耶稣二性的联合，否认耶稣二性的区别。
5. 研究耶稣的神人二性在同一位格之中，并进行小组讨论或辩论。



1

《青少年圣经教义》分三卷，共三十章，涵盖了所有主要的圣经教义。卷一为 1-10 章，卷二为 11-20 章，卷三为 21-30 章。

本书每一卷的内容都清晰、准确又易懂，内含数百信息丰富的图表和启发性的故事，并糅合了改革宗教义标准、众多讨论题目、术语定义，以及亚伯拉罕·海伦伯勒克《属天真理面面观》(A Specimen of Divine Truths) 中摘录的要理问答。本书可用于家庭(个人或者家人一起读)、学校(圣经教义课程)和教会(要理问答学习)。

愿主丰盛地祝福本书，让青少年得以在祂永恒的圣经真理上得到教导，使祂的美名得着荣耀。



内部资料 不可赢利
如有问题或意见请电邮至
sinimbooks@hotmail.com

基督教改革宗出版社